

Land Cruiser 200

Інструкція по установці аеродинамічних порогів Toyota Original

Спасибі, що придбали оригінальні аеродинамічні пороги для Toyota Land Cruiser 200.
У цьому керівництві описується процес установки аеродинамічних порогів.
Будь ласка уважно прочитайте цю інструкцію перед початком установки.

Номер деталі

08474-60200 та 08474-60210

Компоненти

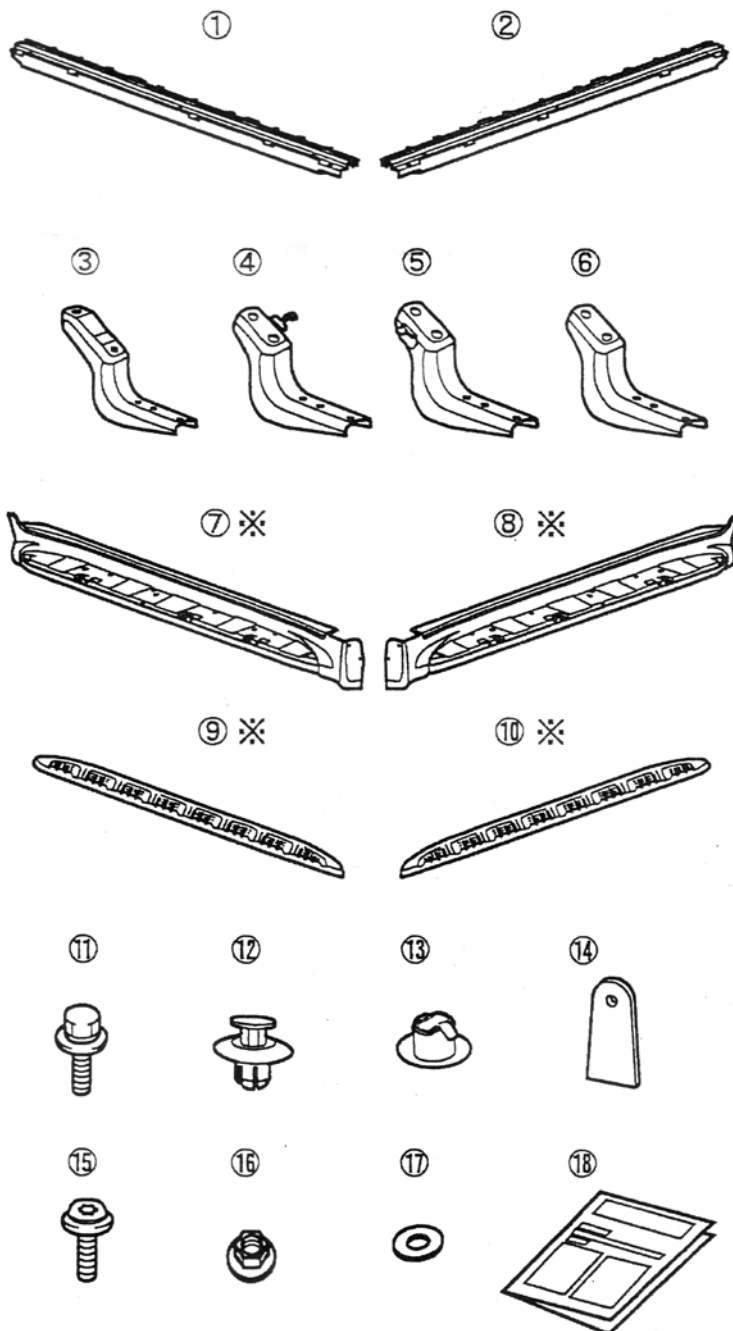

№	Опис	К-ть
①	Поріг, правий	1
②	Поріг, лівий	1
③	Кронштейн порога №1	2
④	Кронштейн порога №2, правий	1
⑤	Кронштейн порога №2, лівий	1
⑥	Кронштейн порога №3	2
⑦	Декоративна накладка порога, права	1
⑧	Декоративна накладка порога, ліва	1
⑨	Верхня накладка порога, права	1
⑩	Верхня накладка порога, ліва	1
⑪	Болт (М6х14 мм)	18
⑫	Пістон	6
⑬	Заглушка	16
⑭	Проставка	2
⑮	Болт (М6х25 мм)	2
⑯	Гайка М6	2
⑰	Шайба	2
⑱	Інструкція з монтажу	1

※ показані ліва і права деталі

Комплект поставки

Артикул	Назва	Опис
08474-60205	Поріг	Аеродинамічний поріг, правий.
08474-60207	Поріг	Аеродинамічний поріг, лівий.
08474-60201	Комплект кронштейнів	③~⑥, ⑪ (12 шт.), ⑱
08474-60209	Установчий комплект	①~⑥, ⑪~⑱

Необхідний інструмент

- Набір загальних інструментів
- Бензин
- Ганчір`я
- Лист пластику (гуми)
- Малярська стрічка
- Захисні рукавиці
- Фен (якщо температура навколишнього середовища нижче 15°C)

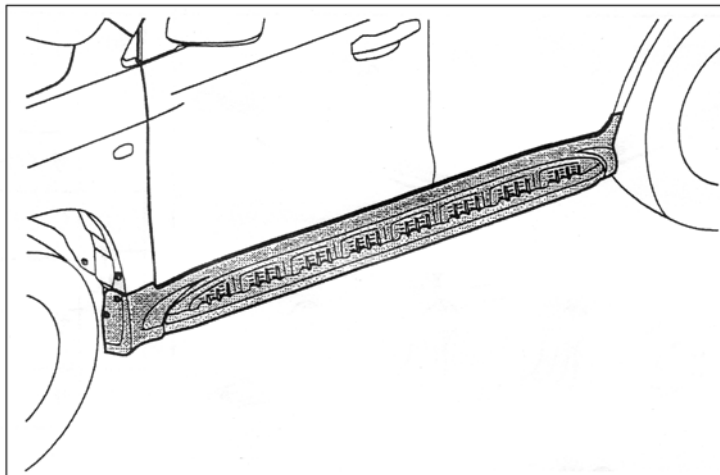

Заходи безпеки при установці

Наступні знаки вказують на конкретні інструкції, на які необхідно звернути особливу увагу для безпечної установки та користування порогами.



Обережно Недотримання цих інструкцій може призвести до травми або пошкодження майна.



Порада Поради відносно методів і процедур для ефективної установки.

1. Перед установкою, переконайтесь, що на порогах і автомобілі відсутні подряпини.
2. Будьте обережні під час зняття оригінальних деталей. Ці запчастини можуть бути встановлені повторно після демонтажу. Не змішуйте їх під час демонтажу і тримайте в безпечному місці. Не знімайте будь-яку оригінальну частину, крім тих, що вказані у цьому посібнику.

Перед початком роботи

1. Щоб уникнути пошкодження порогів та інших деталей автомобіля, проведіть установку на листі пластику або гуми, а не на голій підлозі. Також намагайтеся не подряпати пороги і автомобіль під час установки.
2. Обробіть заштриховану область на малюнку бензином, щоб знежирити (див. малюнок). На малюнку зображена ліва сторона автомобіля - зробіть аналогічну процедуру і для правої сторони. Дотримуйтеся правил пожежної безпеки, працюйте далеко від відкритого вогню.

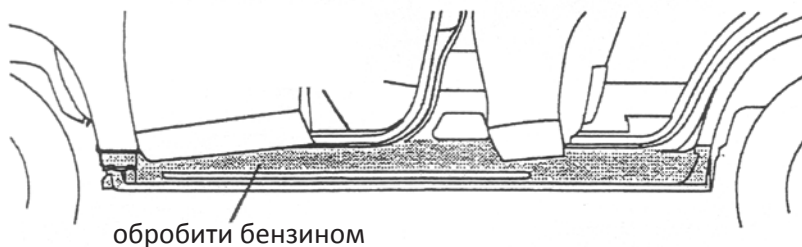

обробити бензином



Декоративна накладка порога, ліва ⑧ (аналогічно для правої)

обробити бензином

3. Адгезія двосторонньої стрічки значно знижується, якщо температура навколишнього середовища становить 15 °C або менше. У цьому випадку необхідно прогріти стрічку і місця її встановлення феном.

Демонтаж оригінальних порогів

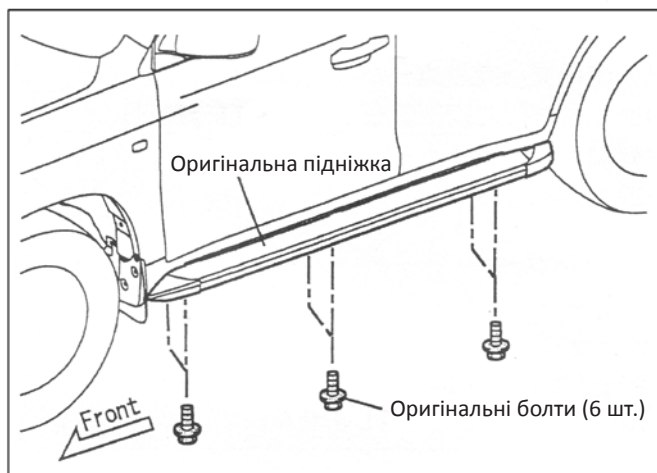

Увага

У цій інструкції на малюнках показана ліва сторона автомобіля. Проводьте всі операції аналогічно і з правого боку.

1. Зніміть оригінальні болти (6 шт.), які кріплять оригінальний поріг до рами автомобіля і зніміть сам поріг.



Обережно

Зберігайте зняті оригінальні болти у безпечному місці, так як вони будуть використовуватись повторно.

Оригінальні підніжки не будуть використовуватись повторно.

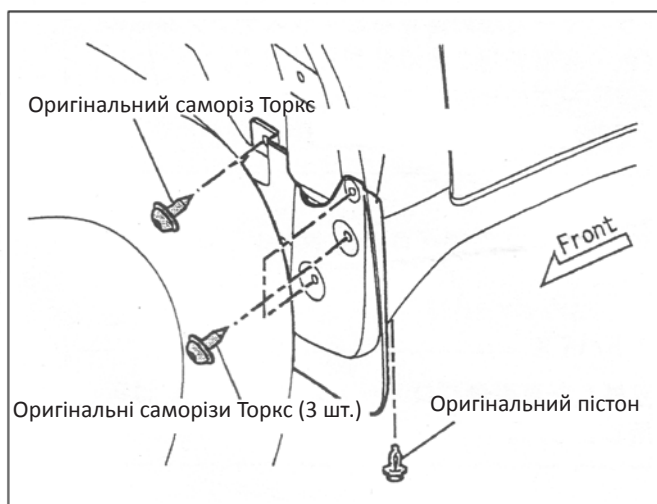

Обережно

Зберігайте зняті оригінальні саморізи Торкс у безпечному місці, так як вони будуть використовуватись повторно.

Оригінальний брызговик та пістон не будуть використовуватись повторно.

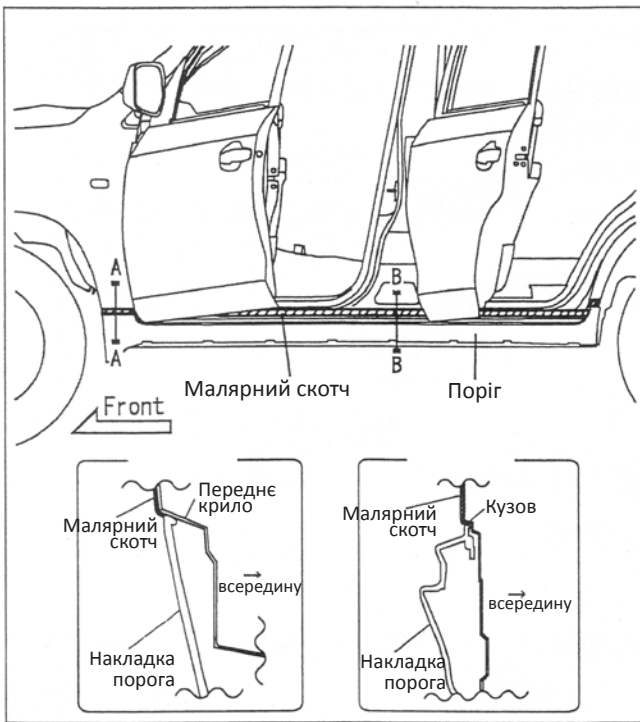

3. Відкрийте двері.

4. Щоб не подряпати автомобіль, проклейте захист з малярного скотча, як показано на малюнку.

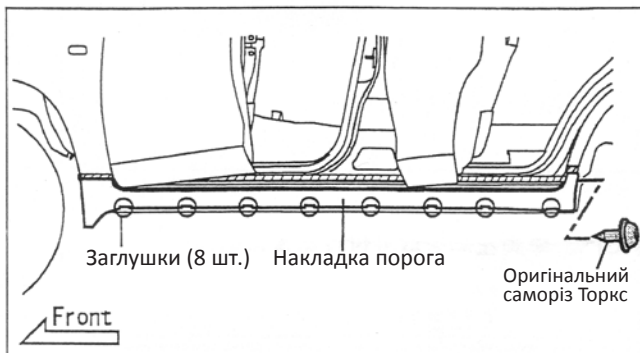

5. Зніміть оригінальний саморіз Торкс (1 шт.), позначений на малюнку ліворуч і зніміть заглушки порога (8 шт.).



Порада

Зняті заглушки та саморіз не будуть використовуватись повторно.

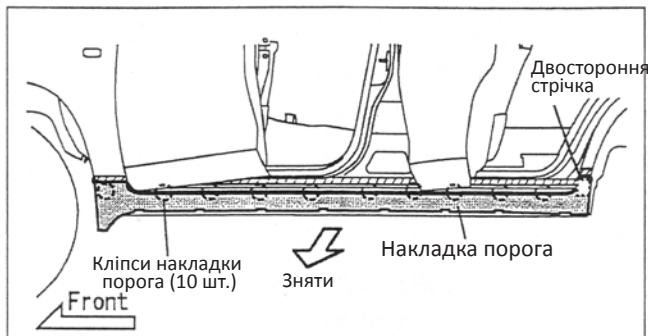

6. Зніміть накладку порога з монтажних кліпс (10 шт.), як показано на малюнку.



Порада

- Щоб полегшити відклеювання двосторонньої стрічки, нагрійте її феном.
- Накладка порога не буде використовуватись повторно.



Обережно

- Працюйте з феном обережно, надлишкове тепло може пошкодити пластикові деталі.
- Повністю видалити залишки двосторонньої стрічки можна за допомогою бензину.

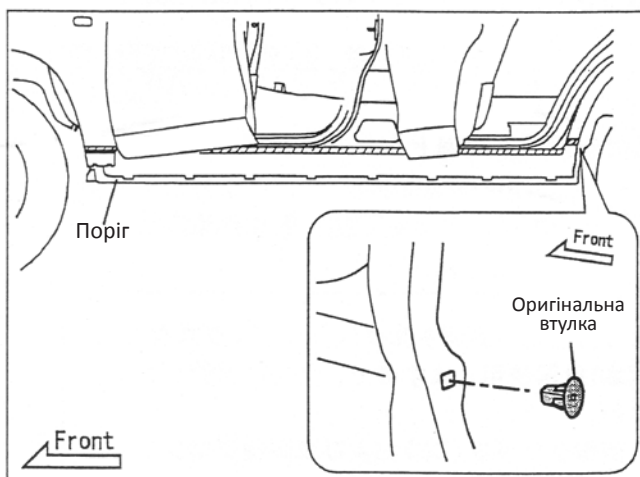

8. Зніміть оригінальну втулку, як показано на малюнку.



Порада

Знята втулка не буде використовуватись повторно.

Зборка порогів

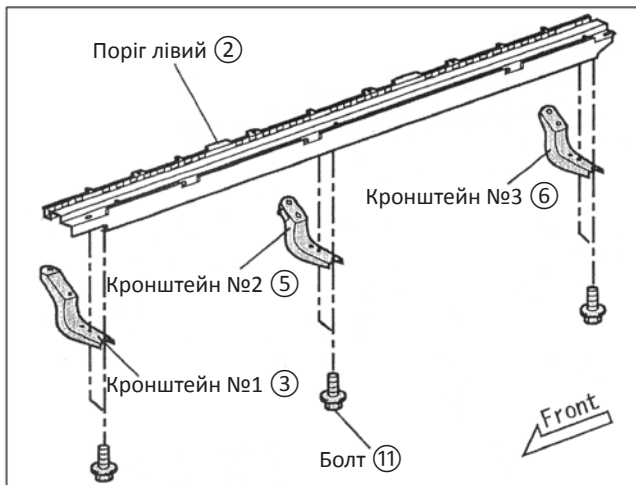

1. Тимчасово прикріпіть кронштейни № 1, 2 та 3 (3, 5 та 6) до лівого порогу (2), використовуючи болти (11) (6 штук).

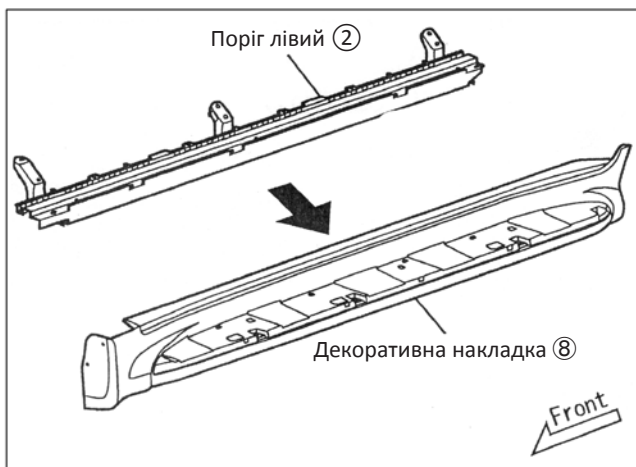

2. Встановіть ліву декоративну накладку (8) на лівий поріг (2).

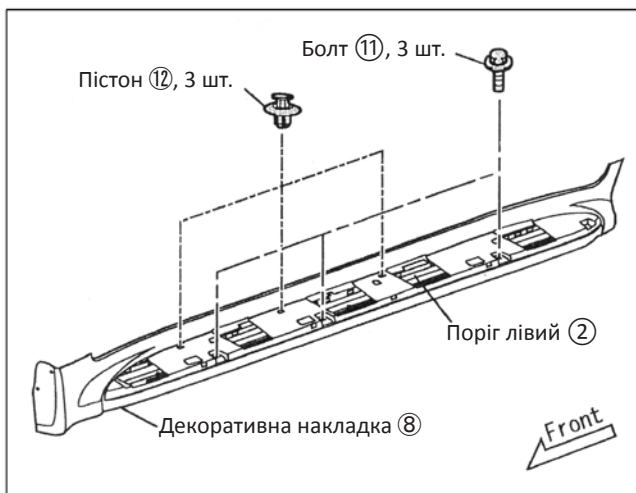

3. Закріпіть декоративну накладку (8) на лівому порозі (2), використовуючи болти (11) (3 шт.) і пістони (12) (3 шт.).

Установка порогів

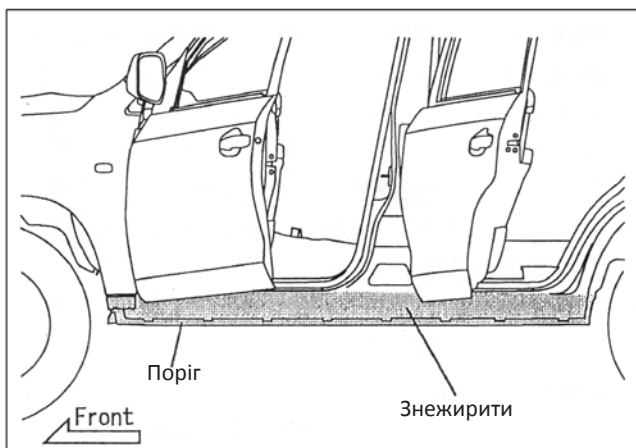

1. Використовуючи бензин, знежирте поверхню порога, заштриховану на малюнку зліва.

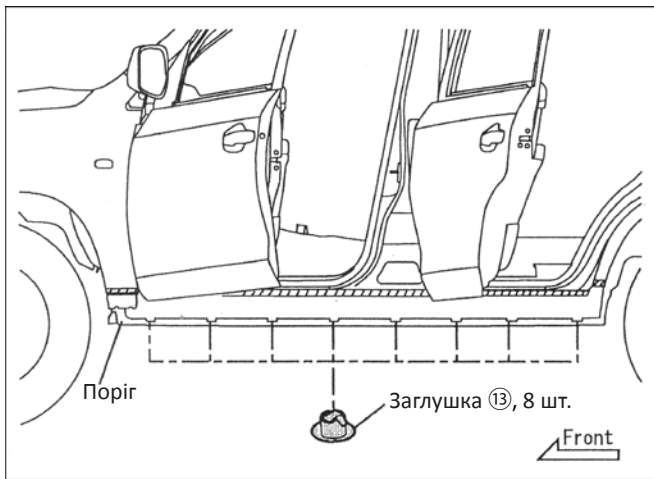

2. Встановіть заглушки (13) в оригінальний поріг автомобіля (8 місць).

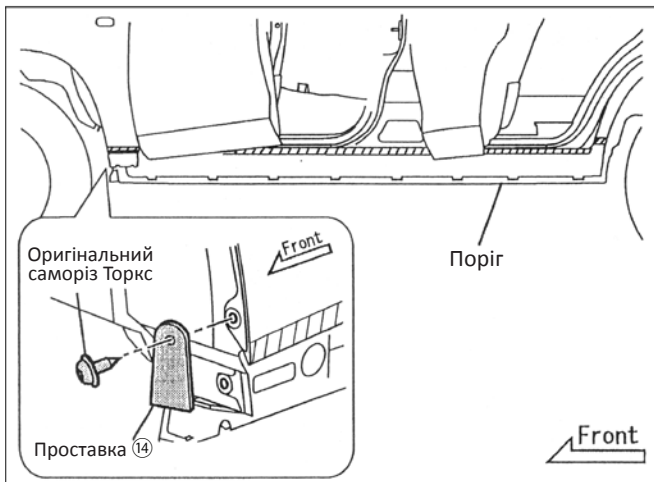

3. Встановіть проставку (14), використовуючи оригінальний саморіз Торкс. Момент затягування - 0,3 кг.

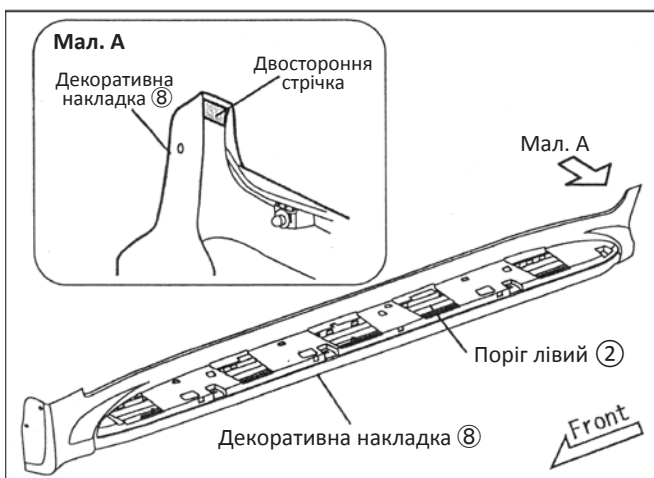

4. Зніміть захисну плівку з двосторонньої стрічки, яка приклеєна на зворотному боці декоративної накладки (8) (1 місце).

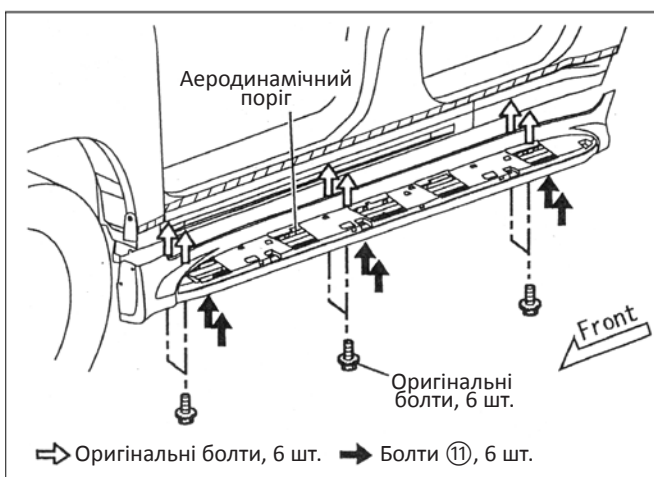

5. Встановіть аеродинамічний поріг на автомобіль і закріпіть кронштейни № № 1,2 і 3 (3, 5 та 6) за допомогою оригінальних болтів (6 штук). Після регулювання і перевірки рівня затягніть болти з моментом 3 кг (білі стрілочки на малюнку).

6. Затягніть болти (11) (6 штук), які ви тимчасово встановили в п 1. на стр. 5 з моментом 0,5 кг (чорні стрілочки на малюнку).

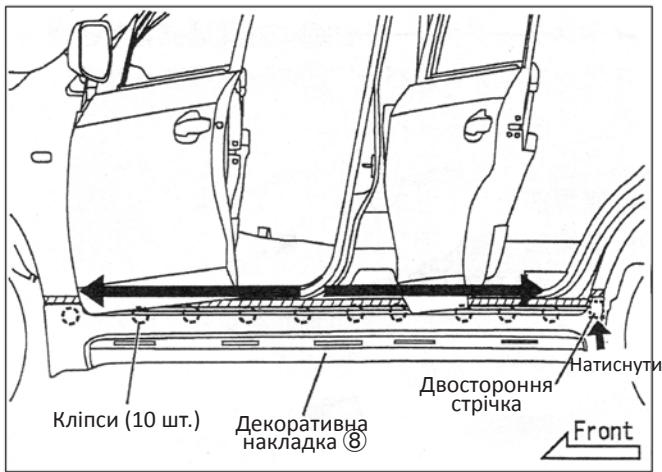

7. Встановіть верхню частину декоративної накладки ⑧ на оригінальні кліпси (10 шт.), починаючи з центру автомобіля.

8. Притисніть задню частину декоративної накладки ⑧ із зусиллям 5 кг, в тому місці де наклеєна двостороння стрічка.

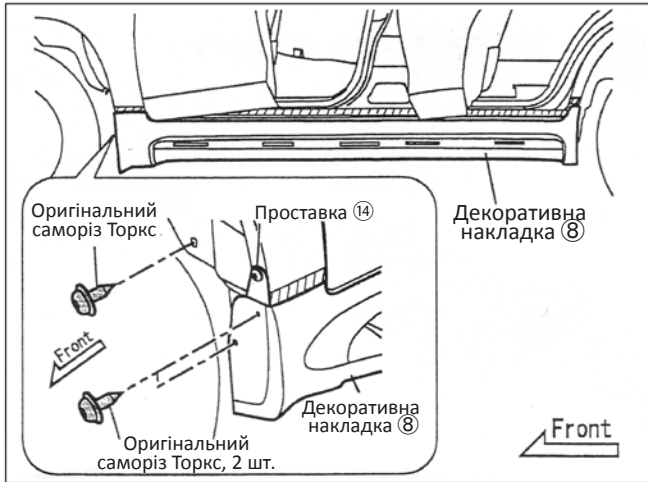

9. Закріпіть передню торцеву частину декоративної накладки ⑧, використовуючи два оригінальних саморізи Торкс, момент затягування 0,3 кг.

10. Закрутіть на місце третій оригінальний саморіз Торкс, як показано на малюнку. Момент затягування 0,3 кг.

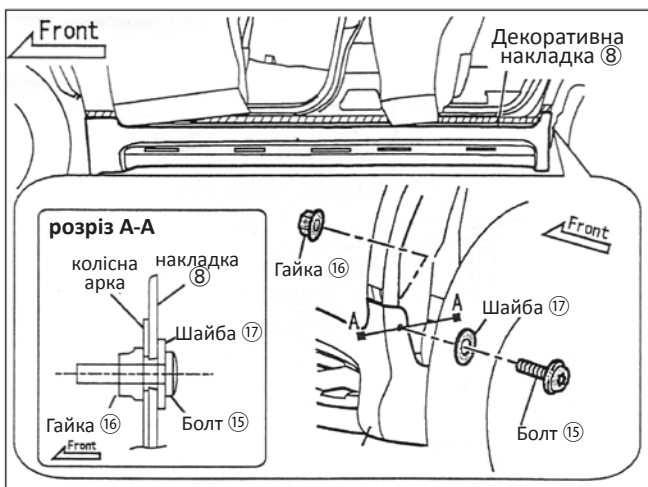

11. Закріпіть задню торцеву частину декоративної накладки ⑧, використовуючи болт ⑮, шайбу ⑰ та гайку ⑱. Момент затягування 0,3 кг.

12. Закрийте двері автомобіля.

Установка верхньої накладки

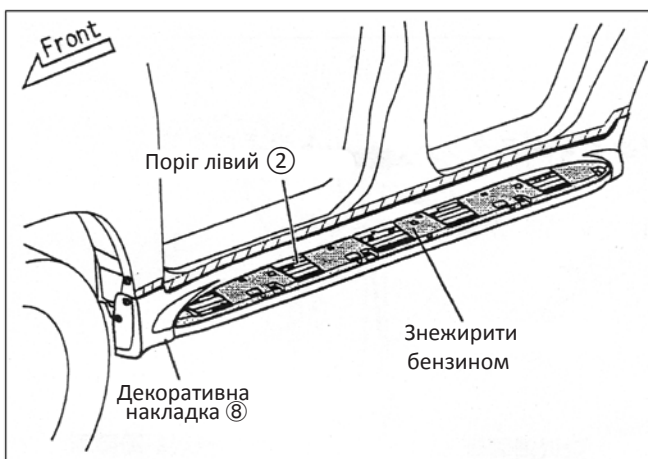

1. Знежирте бензином ту ділянку декоративної накладки ⑧, на яку буде встановлюватись верхня накладка ⑩.



2. Зігніть верхню накладку ⑩, як показано на малюнку, заведіть її задній край в декоративну накладку ⑧, а потім із зусиллям заведіть передній край. Накладка повинна потрапити на три направляючі.

3. Замкніть всі дев'ять кріпильних кліпс, починаючи з верхнього ряду.

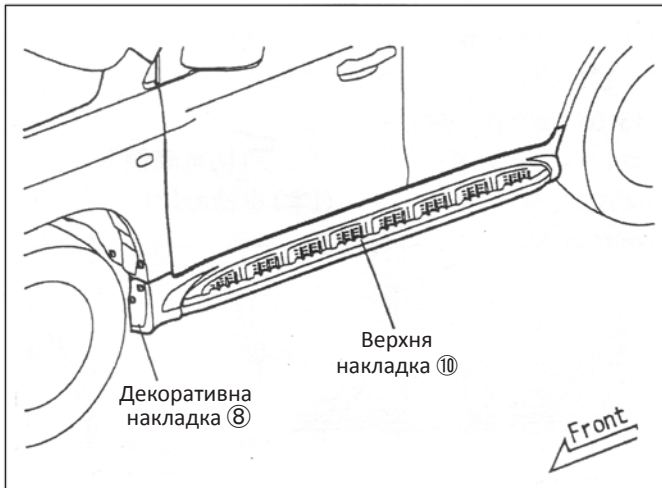

4. Видаліть всі залишки захисної малярської стрічки з кузова автомобіля.

Перевірка після установки - Примітки

1. Ретельно перевірте всі кліпси і пістони, а також моменти затягування саморізів і болтів.
2. Переконайтеся, що пороги і кузов автомобіля не були подряпані під час установки.

Фарбування порогів



Увага

На цих малюнках показана ліва сторона автомобіля.
Проводьте всі операції аналогічно і з правого боку.

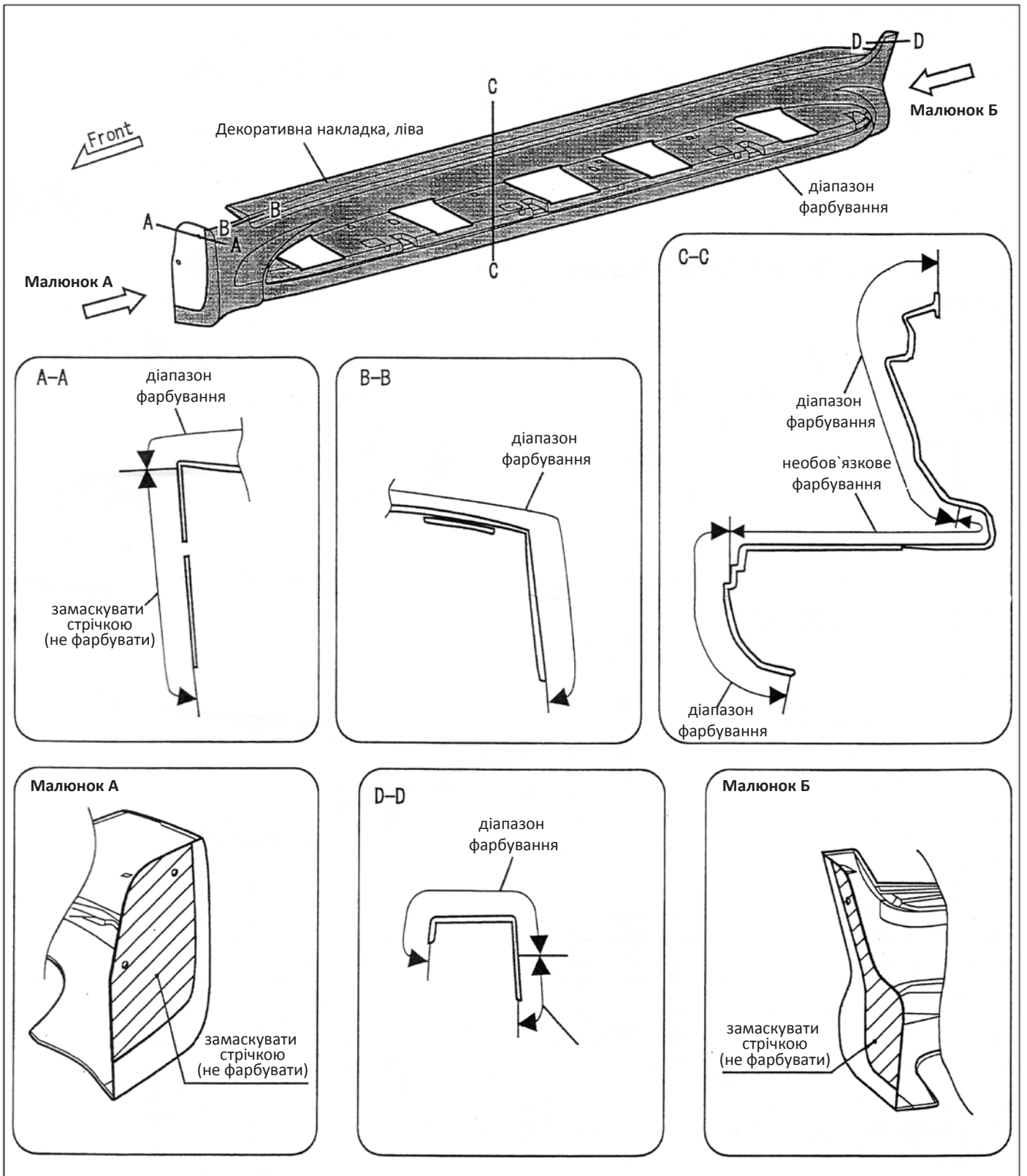

1. Погрунтуйте та пофарбуйте пороги відповідно до розрізів А-А, В-В, С-С, D-D і двох малюнків, де позначені області, які потрібно захистити від фарбування (малярським скотчем).