

Land Cruiser 200 Modellista

Інструкція по установці переднього спойлера

Артикул (без парктроніка): D2531-49310-XX
Артикул (з парктроніком): D2531-49320-XX

Toyota Land Cruiser 200 16+ (URJ202, всі моделі)

Встановлення цього обладнання може спричинити обмеження у використанні гаку для буксування

Спасибі, що придбали передній спойлер Modellista для Toyota Land Cruiser 200 2016+.

У цьому керівництві описується процес установки переднього спойлера.

Будь ласка уважно прочитайте цю інструкцію перед початком установки.

Примітки з монтажу

Перед установкою, переконайтеся, що на спойлері і автомобілі відсутні подряпини.

Категорично заборонено працювати на автомобілі із працюючим двигуном.

Будьте обережні під час зняття оригінальних деталей. Ці запчастини можуть бути встановлені повторно після демонтажу. Не змішуйте їх під час демонтажу і тримайте в безпечному місці.

Не знімайте будь-яку оригінальну частину, крім тих, що вказані у цьому посібнику.

Під час установки спойлера, будь ласка захистіть від подряпин оригінальні деталі автомобіля, використовуючи малярський скотч або аналогічний матеріал.

Видаліть бруд і пил зі спойлера і автомобіля, використовуючи м'яку тканину.

Місця, куди буде встановлюватися двостороння стрічка, необхідно очистити від бруду і жиру, використовуючи знежирювач. В іншому випадку, двостороння стрічка може відклеїтися після установки продукту.

Для кращої адгезії двосторонньої стрічки обробіть поверхні праймером. У комплекті з продуктом поставляється праймер N200. Для досягнення оптимального результату, дайте праймеру підсохнути протягом 10 хвилин при кімнатній температурі.

Адгезія двосторонньої стрічки значно знижується, якщо температура навколишнього середовища становить 15 °C або менше. У цьому випадку необхідно прогріти стрічку і місця її встановлення феном.

Праймери можуть залишити жовті сліди на фарбі автомобіля, тому якщо ви випадково пролили праймер на фарбу або він потрапив під малярський скотч, негайно очистіть це місце за допомогою очищувача, що містить спирт.

Якщо кузов автомобіля піддавався обробці захисними засобами (рідким або твердим воском), необхідно обов'язково очистити місця установки спойлера спиртовмісним очищувачем. В іншому випадку може бути значно знижена адгезія двосторонньої стрічки.

При установці двосторонньої стрічки використовуйте зусилля не менше 5 кг.

Остаточне затягування всіх болтів повинно здійснюватися **не раніш як через 3 години** після приклеювання двосторонньої стрічки. Також уникайте попадання води в місця приклеювання в цей період часу.

Перевірка та примітки після монтажу

Переконайтеся, що передній спойлер надійно прикручений до бампера.

Переконайтеся, що захисна плівка знята з двосторонньої стрічки по всій довжині.

Переконайтеся, що спойлер і кузов автомобіля не були подряпані під час установки.

Не прикладайте велике зусилля до спойлера і не давайте йому намокнути, на протязі як мінімум трьох годин після завершення установки. В іншому випадку, двостороння стрічка буде відклеюватися, створюючи простір між спойлером та кузовом автомобіля.



Порада

Даним знаком в цій інструкції відзначені поради по швидкому і безпечному монтажу тієї чи іншої деталі.

Компоненти

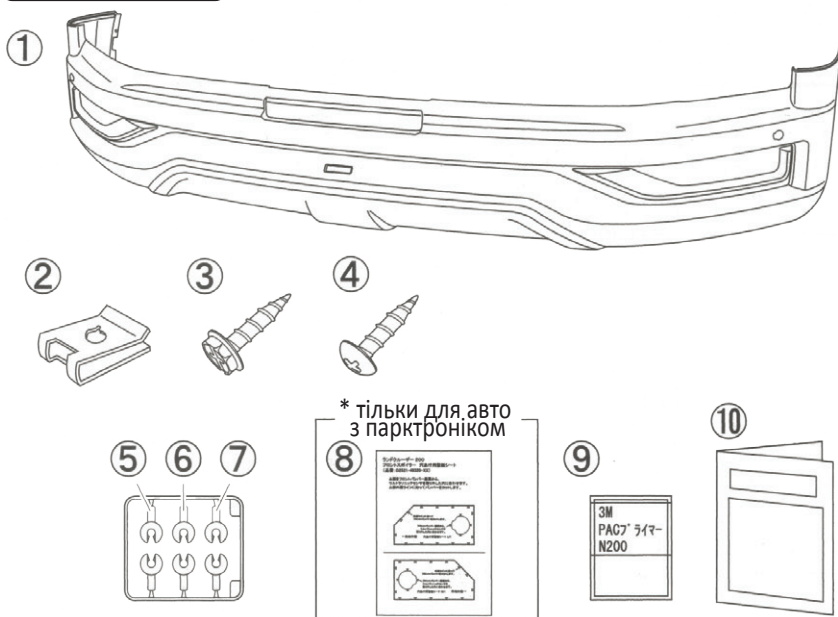

№	Опис	К-ть
①	Передній спойлер	1
②	Заставна гайка М5	4
③	Саморіз М5х16	2
④	Саморіз М5х16	2
⑤	Проставка (1 мм)	2
⑥	Проставка (2 мм)	2
⑦	Проставка (3 мм)	2
⑧	Шаблон для свердління*	1
⑨	Праймер PAC N200	1
⑩	Інструкції з монтажу	1

* тільки для авто з парктроніком

※ Процедура установки дещо відрізняється для автомобілів з парктроніком і без нього.

Для автомобілів без парктроніка ви можете відразу переходити на сторінку 3, пункт 4.

Установка

1. Підготовка до установки

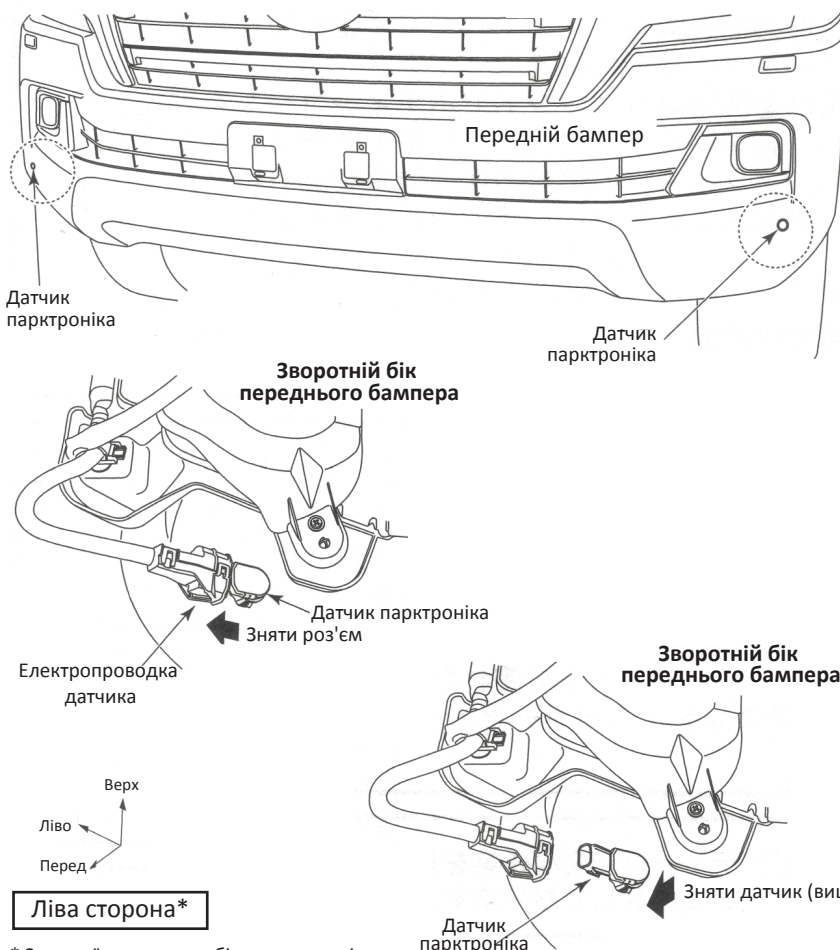

Для автомобілів з парктроніком

1. Зніміть передній бампер.



Порада

• Для отримання детальної інформації щодо зняття бампера зверніться до оригінальної інструкції з ремонту Toyota.

2. Зніміть роз'єм з датчика парктроніка.

3. Зніміть датчик парктроніка.



Порада

• Датчики парктроніка знімають для перенесення в новий спойлер. Не пошкодьте їх і не втрачайте!

Ліва сторона*

* з правої сторони зробіть все аналогічно

2. Підготовка до установки

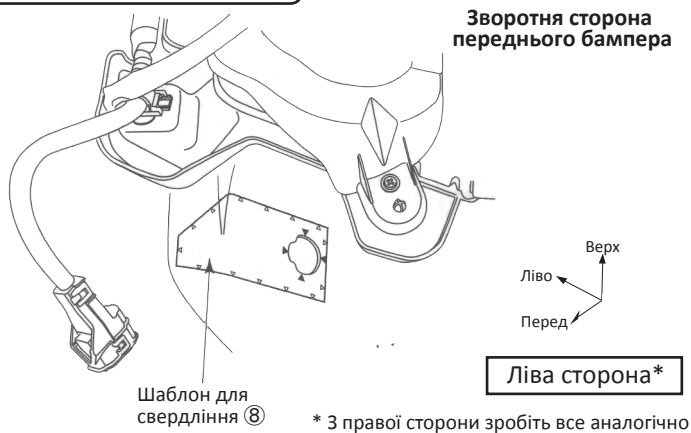

1. Прикладіть шаблон ⑧ до зворотної сторони бампера, в місці, де стояв датчик парктроніка. Положення чорних значків ▲ повинно відповідати положенню на малюнку зліва. (В комплекті два шаблони, для лівого і правого боків)
2. Просвердліть отвори в місцях розташування значків ▲, виріжте необхідний шматок бампера і обробіть краї надфілем.
3. Встановіть на місце передній бампер.

3. Підготовка до установки

① Передній спойлер

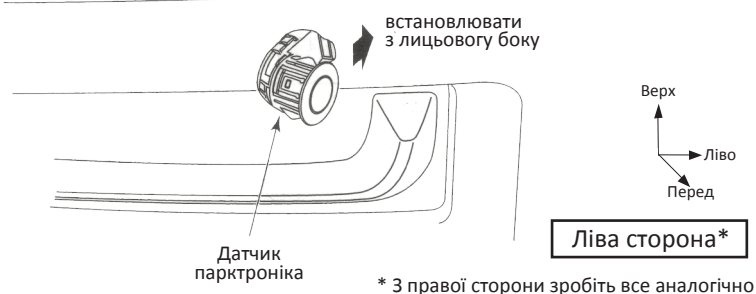

1. Встановіть датчики парктроніка, що були зняті з переднього бампера в передній спойлер ①, з лицьового боку.

(Два датчика, з лівого і правого боку)

Провести джгут датчика парктроніка крізь отвір у бампері.

4. Підготовка до установки



1. Зніміть номерний знак.
2. Зніміть оригінальні саморізи А і В внизу оригінального бампера, як зображено на малюнку зліва.



Порада

- Не загубіть зняті саморізи, так як вони будуть використовуватися повторно при установці спойлера.

Вид знизу

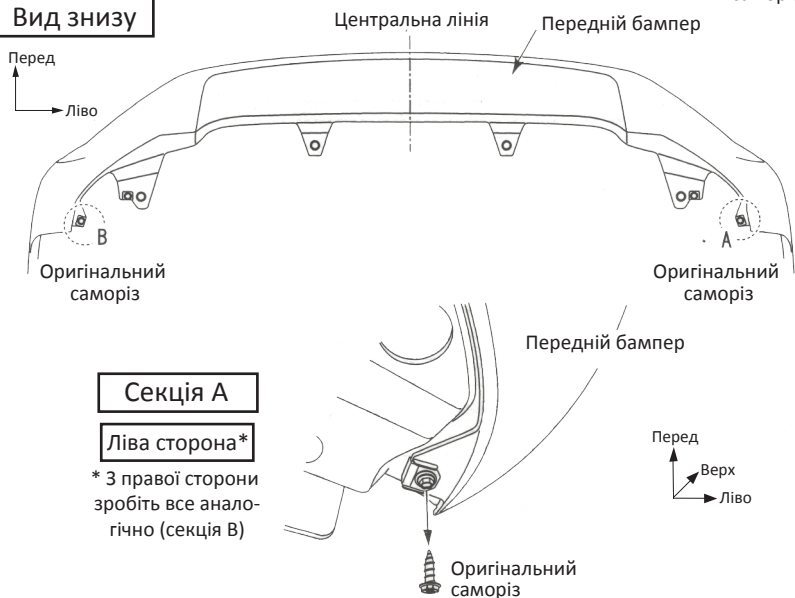

Секція А

Ліва сторона*

* З правої сторони зробіть все аналогічно (секція В)

5. Підготовка до установки

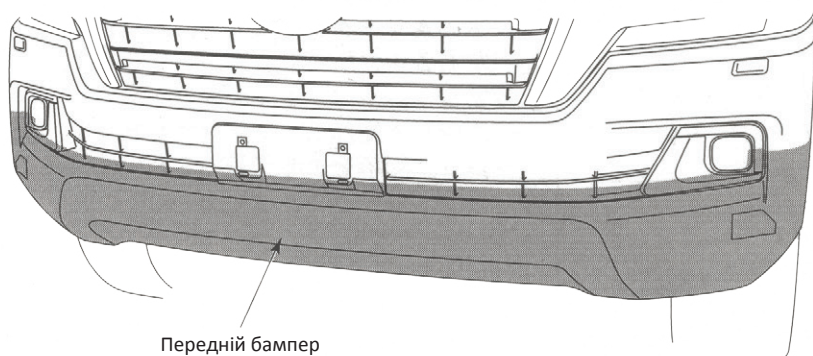

1. Область очищення від бруду та жиру зазначена сірим кольором на малюнку зліва.

6. Підготовка до установки

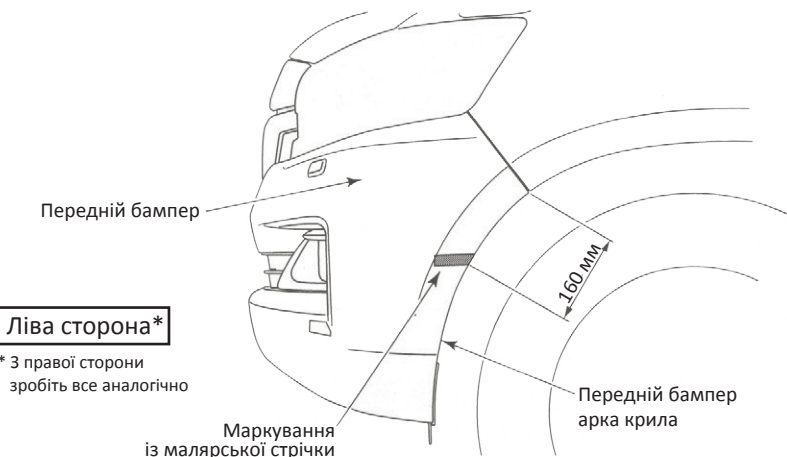

Ліва сторона*

* З правої сторони зробіть все аналогічно

1. Наклеїти захисну смужку малярного скотча на передню арку, відповідно до малюнка зліва. Ця смужка буде служити маркером при подальшій установці спойлера.



Порада

- Переконайтеся, що маркерні смужки встановленні абсолютно ідентично, як з правого так і з лівого боків.

7. Підготовка до установки



1. Тимчасово встановіть передній спойлер ①, по маркерах на передніх колісних арках. Закріпіть спойлер скотчем або аналогічним матеріалом і перевірте зазори на нижній решітці і протитуманних фарах, як показано на малюнку нижче (в пунктирі).



Порада

- Будьте обережні під час встановлення спойлера ①, щоб не подряпати передній бампер автомобіля.
- Переконайтеся, що спойлер встановлений ідентично з лівого і правого боків.

Маркер на колісній арці

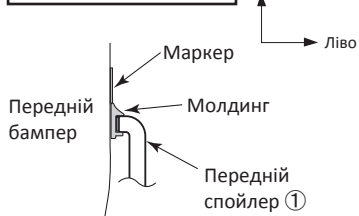

Колісна арка



Ліва сторона*

* З правої сторони зробіть все аналогічно

Нижня решітка

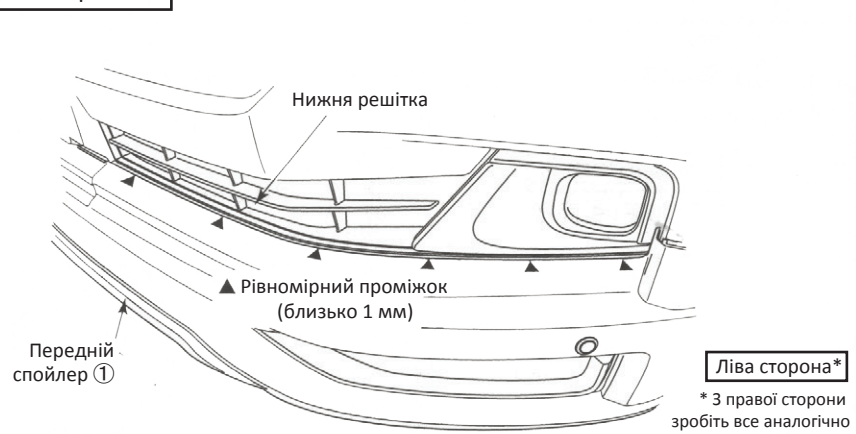

8. Підготовка до установки



Кронштейн C

вигляд знизу

Заставна гайка

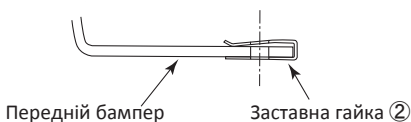
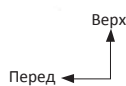

Ліва сторона*

* З правої сторони зробіть все аналогічно

1. Зробіть пілотні отвори в нижній частині переднього бампера, точно по центру отворів у кронштейнах C і D, використовуючи шило або канцелярську кнопку.

(ідентично для лівої і правої сторони)

2. Встановіть заставні гайки ② на нових отворах.

(ідентично для лівої і правої сторони)

9. Підготовка до установки

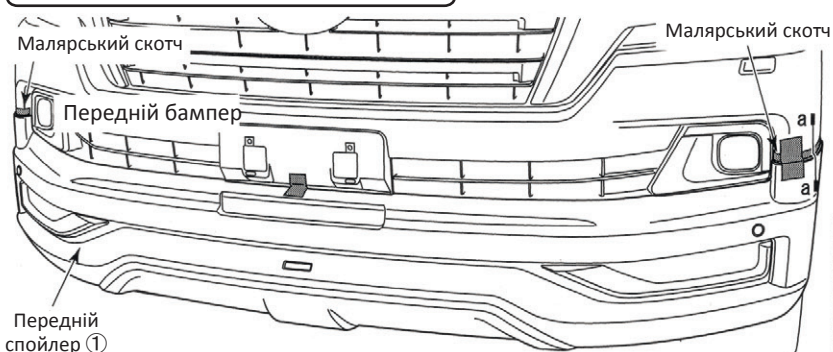

Секція a-a

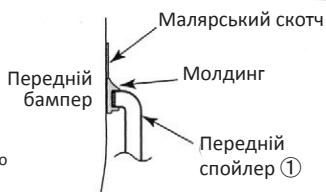

Зніміть передній спойлер ①

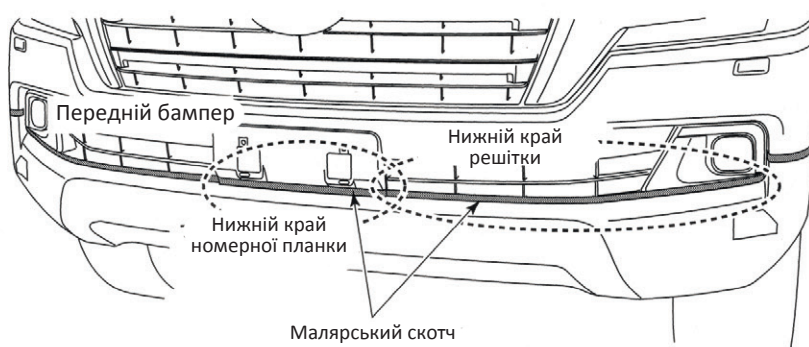

1. Перед нанесенням праймера, необхідно наклеїти захисні смужки малярського скотча над верхньою лінією молдинга, що встановлений на спойлер ① (у нижній частині решітки та в районі номерного знака) (див. малюнки).

2. Зніміть передній спойлер ①.

Нижній край номерної планки

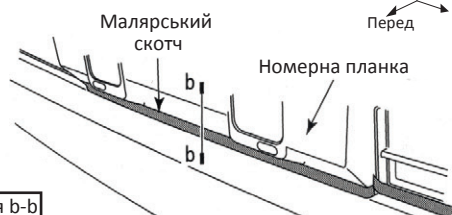
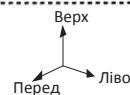

Секція b-b

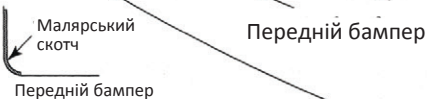
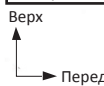

Нижня решітка

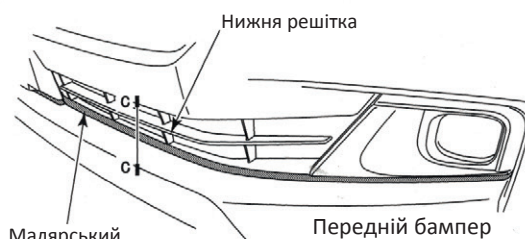

Секція c-c

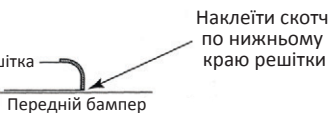
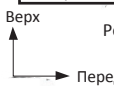

10. Нанесення праймера

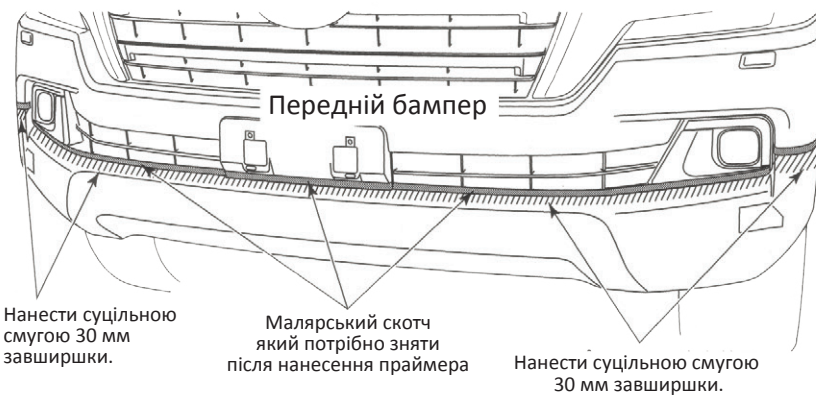

Нанести суцільною смугою 30 мм завширшки.

Малярський скотч який потрібно зняти після нанесення праймера

Нанести суцільною смугою 30 мм завширшки.

1. Нанесіть праймер N200 на місця приклеювання двосторонньої стрічки, які позначені штрихуванням на малюнку зліва (ширина 30мм)
2. Після нанесення праймера, акуратно зніміть захисну смужку на нижній решітці і з нижньої секції номерної рамки. Не знімайте смуги малярського скотча в інших місцях - вони будуть маркерами при подальшій установці спойлера.

Порада

- Праймер N200 ⑦ може залишити жовті сліди на фарбі автомобіля, тому якщо ви випадково пролили праймер на фарбу або він потрапив під малярський скотч, негайно очистіть це місце за допомогою очищувача, що містить спирт.
- Для досягнення оптимального результату, праймеру має підсохнути протягом 10 хвилин при кімнатній температурі.
- Якщо кузов автомобіля піддавався обробці воском, необхідно очистити місця установки спойлера спиртовмісним очищувачем.

11. Підготовка до установки

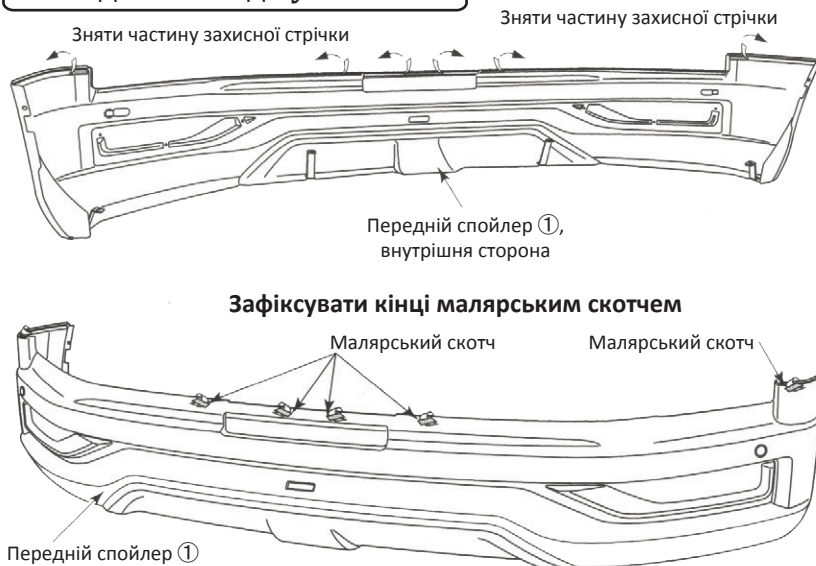

Зняти частину захисної стрічки

Зняти частину захисної стрічки

Передній спойлер ①, внутрішня сторона

Зафіксувати кінці малярським скотчем

Малярський скотч

Малярський скотч

Передній спойлер ①

1. Частково зніміть захисну стрічку з двосторонньої стрічки на спойлері, в місцях, що зазначені на малюнку зліва. Зафіксуйте вивільненні кінці захисної плівки малярним скотчем.

12. Установка

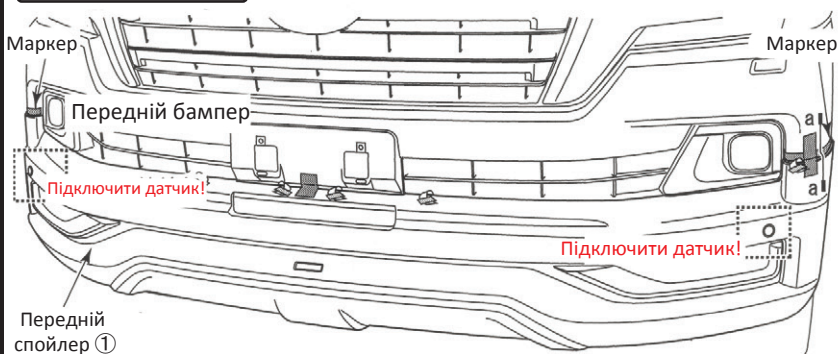

Маркер

Маркер

Передній бампер

Підключити датчик!

Підключити датчик!

Передній спойлер ①

1. Тимчасово встановіть передній спойлер ①, сумістивши маркери на бампері і на передніх колісних арках. Закріпіть спойлер скотчем або аналогічним матеріалом. Для автомобілей з парктроніком - підключіть роз'єми датчиків з обох сторін.

Порада

- Будьте обережні під час встановлення спойлера ①, щоб не подряпати передній бампер автомобіля.
- Переконайтеся, що спойлер встановлений ідентично з лівого і правого боків.

Секція а-а

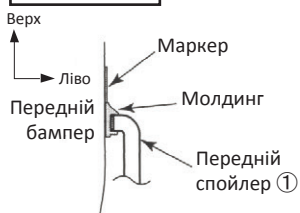

Колісна арка



Ліва сторона*

* З правої сторони зробіть все аналогічно

13. Установка

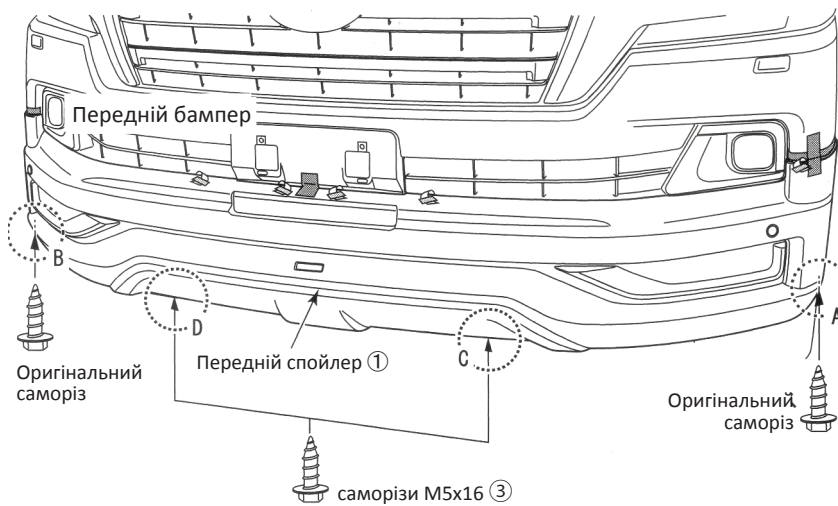

1. Тимчасово встановіть оригінальні саморізи в отвори А і В.
(ідентично для лівої і правої сторони)
2. Тимчасово встановіть саморізи M5x16 ③ в кронштейни переднього спойлера (С і D).
(ідентично для лівої і правої сторони)

Вид знизу на кронштейн С

*Аналогічно для правої сторони (D)

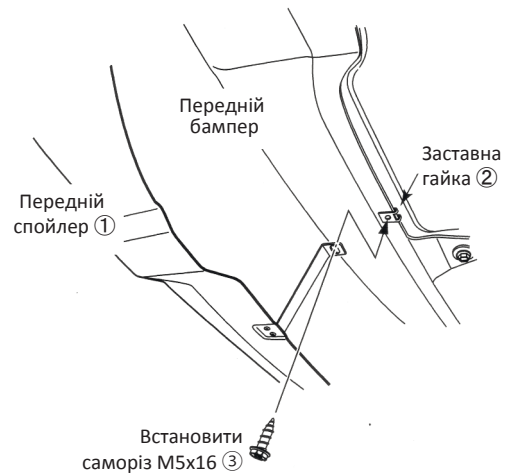

Вид знизу на саморіз А

*Аналогічно для правої сторони (В)

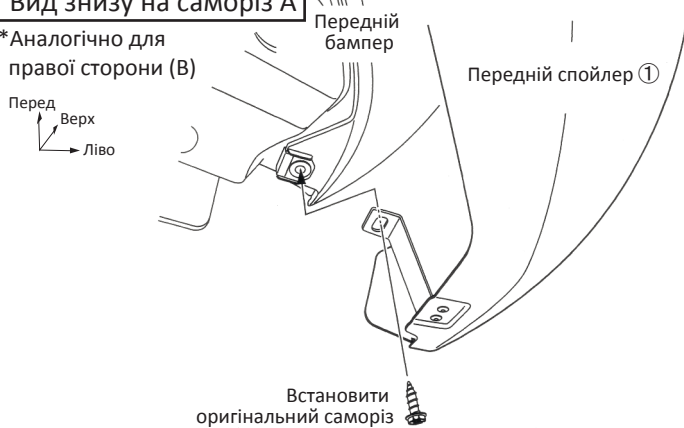

14. Установка



1. Знімайте захисну плівку та притискайте спойлер у напрямках та у порядку, що зазначенні на малюнку зліва.

Порада

- Натискайте на двосторонню стрічку із зусиллям приблизно 5 кг.

УВАГА!

2. Під час зняття захисної стрічки, намагайтеся уникати "плавання" спойлера, щоб не подряпати бампер.
3. Переконайтеся, що ви зняли всю захисну плівку з двосторонньої стрічки.

Нижня решітка

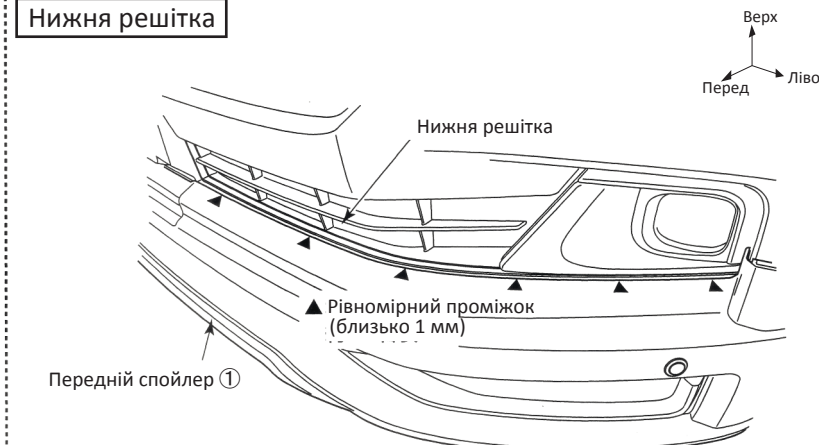

*Аналогічно для правої сторони

15. Установка

Арка крила

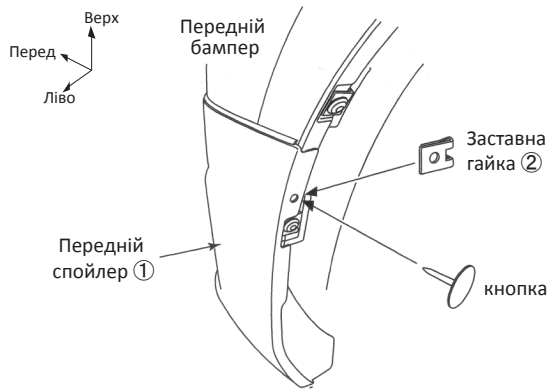

Ліва сторона*

* З правої сторони зробіть все аналогічно

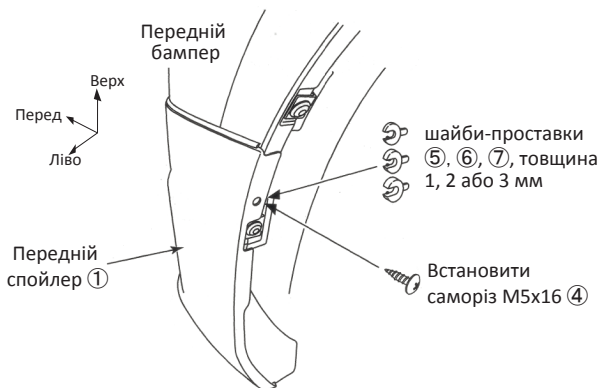

Вигляд у розрізі

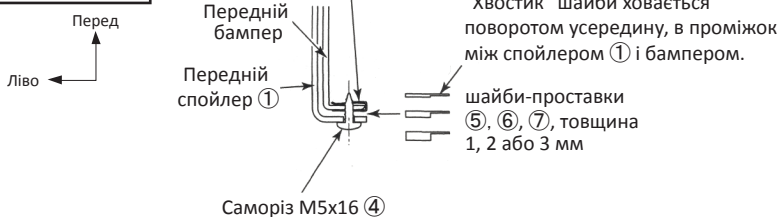

Ліва сторона*

* З правої сторони зробіть все аналогічно

1. Для того, щоб надійно зафіксувати передній спойлер ① необхідно закріпити його на внутрішніх частинах колісних арок. Встановіть заставні гайки ② на передній бампер, під отворами в бічних частинах переднього спойлера, як показано на малюнку.

(ідентично для лівої і правої сторони)

2. Зробіть пілотні отвори в нижній частині переднього бампера, точно по центру отворів у передньому спойлері, використовуючи шило або канцелярську кнопку.

(ідентично для лівої і правої сторони)

2. Встановіть заставні гайки ② на нових отворах.

(ідентично для лівої і правої сторони)

3. Тимчасово встановіть саморізи M5x16 ④ у нові отвори.

Якщо між спойлером ① і бампером існує великий проміжок, використайте шайбу-проставку (⑤, ⑥ або ⑦) необхідної товщини.

(ідентично для лівої і правої сторони)

16. Установка

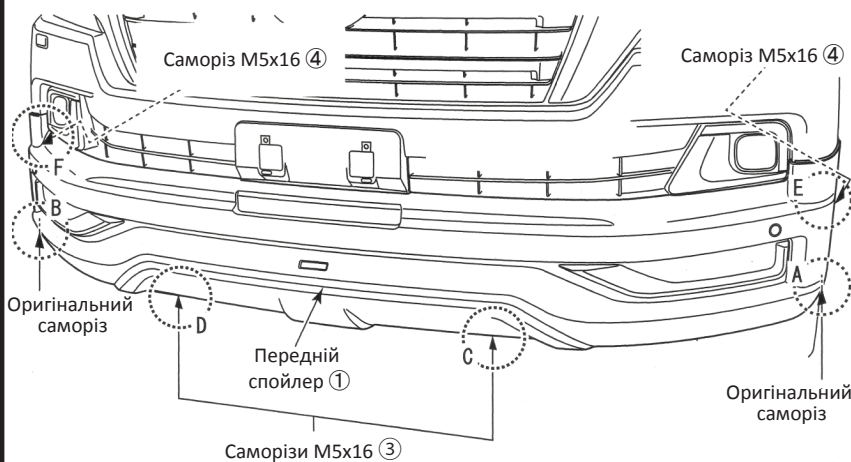

Повністю затягніть всі саморізи (6 штук)

1. Заждіть не менш як три години для повного "схватування" двосторонньої стрічки.
2. Після цього повністю затягніть всі саморізи (6 саморізів).
3. Встановіть на місце номерний знак.
4. Якщо автомобіль обладнаний переднім парктроніком, переконайтеся, що він працює після встановлення спойлера.

Фарбування та складання переднього спойлера

Компоненти

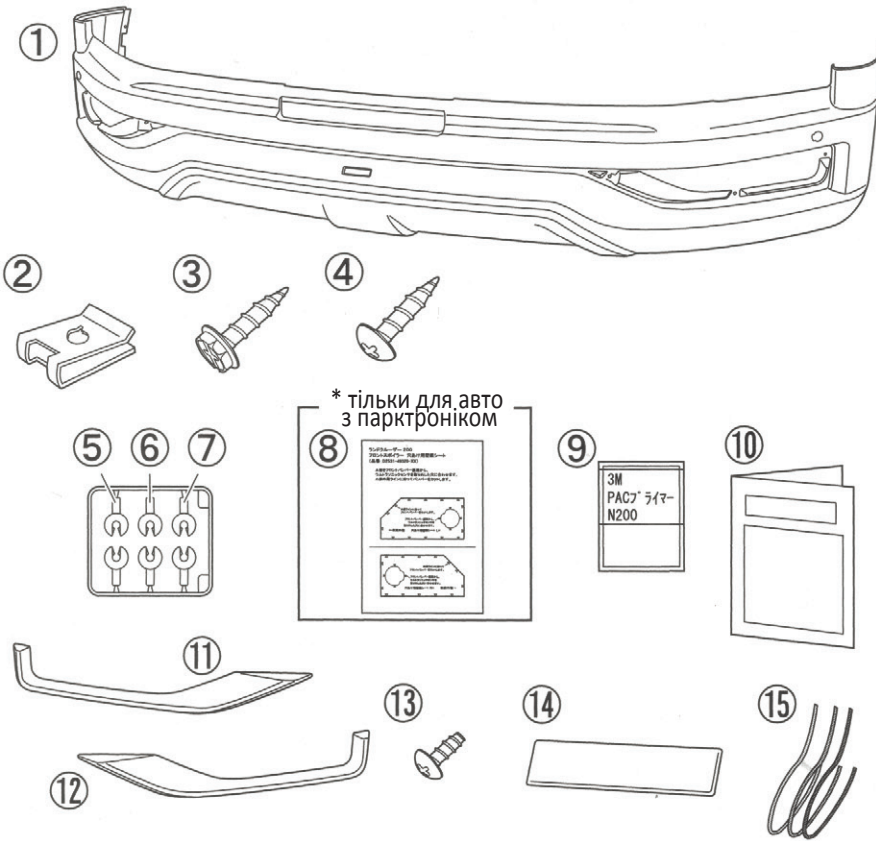

№	Опис	К-ть
①	Передній спойлер	1
②	Заставна гайка М5	4
③	Саморіз М5х16	2
④	Саморіз М5х16	2
⑤	Шайба-проставка 1 мм	2
⑥	Шайба-проставка 2 мм	2
⑦	Шайба-проставка 3 мм	2
⑧	Шаблон для свердління *	1
⑨	Праймер PAC N200	1
⑩	Інструкції з монтажу	1
⑪	Хромована накладка (права)	1
⑫	Хромована еакладка (ліва)	1
⑬	Саморіз М3х8	6
⑭	Емблема	1
⑮	Молдинги	Світло-сірий: 1 Вугільний: 1 Чорний: 1

Рекомендований колір молдингів ⑩

Код	Колір	Колір молдинга
070	White pearl CS	Світло-сірий
1F7	Silver metallic	Вугільний
1G3	Magnetic gray metallic	Вугільний
202	Black	Чорний
218	Attitude black pearl	Чорний
3Q3	Dark red metallic	Чорний
4R3	Beige mica metallic	Світло-сірий
4S6	Brandywine mica	Чорний
8P8	Blue Onyx pearl	Чорний

1. Фарбування

1. Перед фарбуванням обов'язково видаліть бруд, пил та жир з поверхні.



Порада

- ABS пластик чутливий до розчинника, тому знежирення повинно проводитися швидко і з невеликою кількістю розчинника.
- Якщо ви хочете підготувати поверхню, використовуйте дрібнозернистий наждачний папір (Р600 і вище).

2. Захистіть двосторонню стрічку, що встановлена на спойлер, малярським скотчем.

3. Проведіть фарбування чорної секції, що позначена на малюнку нижче.

(примітка: використовуйте чорну матову фарбу).

4. Проведіть фарбування основної частини спойлера, використовуючи фарбу на уретановій основі.

(примітка: матеріал спойлера - АБС-пластик).

5. Сушка - через характер матеріалу, не можна застосовувати великі температури для сушки фарби.

Завжди сушіть при температурі не вище ніж 60 °С.

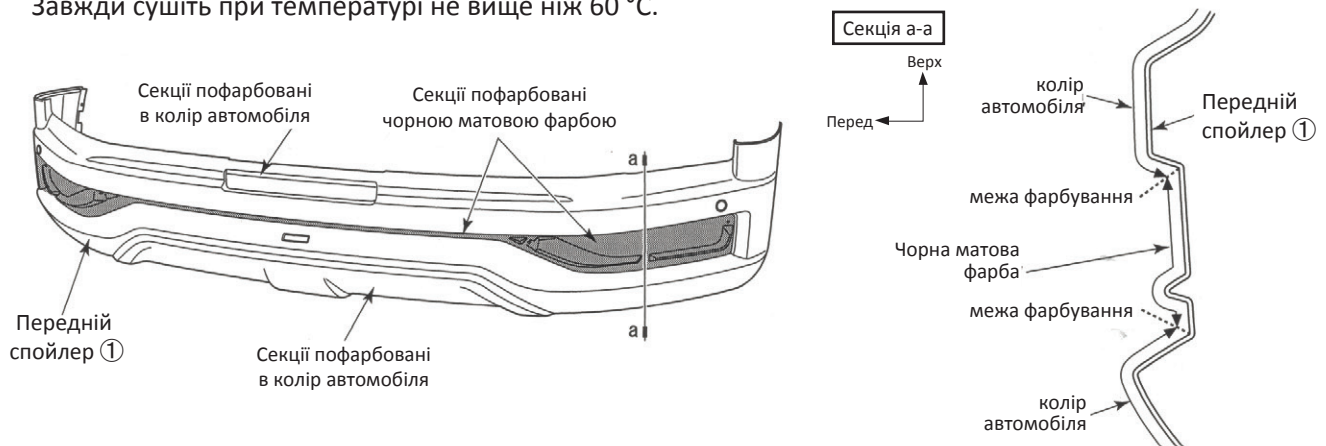

2. Установка молдинга

1. Після фарбування, знежирте місце, куди буде встановлений молдинг ⑮, і нанесіть праймер N200 ⑨.

Порада

- Праймер N200 буде повторно використаний під час установки переднього спойлера ①. Праймер N200 має високу летючість, тому, будь ласка, закрийте контейнер із праймером якомога швидше.
- Праймер N200 може залишати жовті сліди на фарбі автомобіля, тому якщо ви випадково пролили праймер на фарбу, негайно очистіть це місце за допомогою очищувача, що містить спирт.
- Для досягнення оптимального результату, дайте праймеру підсохнути протягом 10 хвилин при кімнатній температурі.

2. Встановіть молдинг ⑮, як показано на малюнку нижче.

Вид збоку

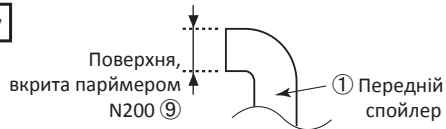

Вид збоку

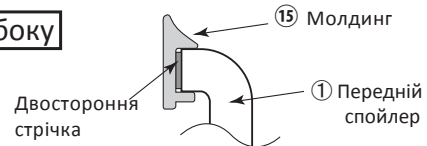

Секції А, В, детальний вигляд

Верх
Ліво ← Перед



Секція В, детальний вигляд

Верх
Ліво

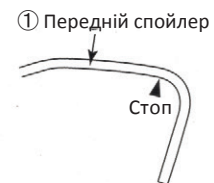

Ліва сторона*

* аналогічно для правої

3. Установка хромованих накладок

3. Зафіксуйте хромовані накладки ⑪ і ⑫ в передньому спойлері ① за допомогою саморізів М3х8 ⑬, по три саморіза на кожну накладку.

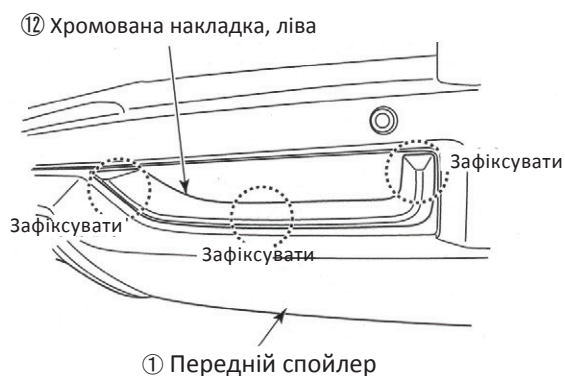

Ліва сторона*

* аналогічно для правої

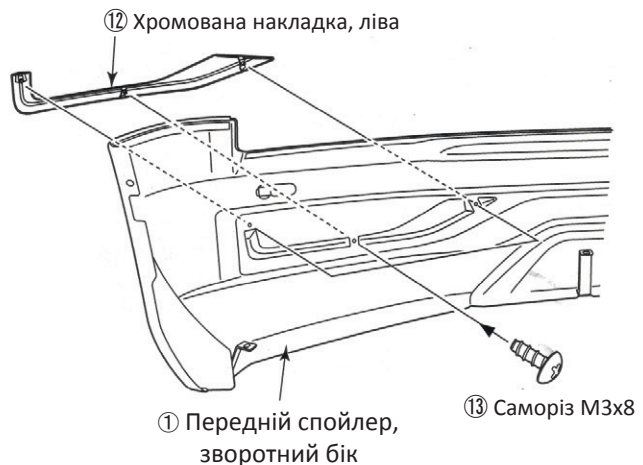

4. Установка емблеми

1. Очистіть від бруду та жиру місце під емблему ⑭.
2. Зніміть захисну плівку з двосторонньої стрічки на задній стороні емблеми. Встановіть емблему ⑭ точно по центру, намагаючись витримати однакові зазори з усіх боків.

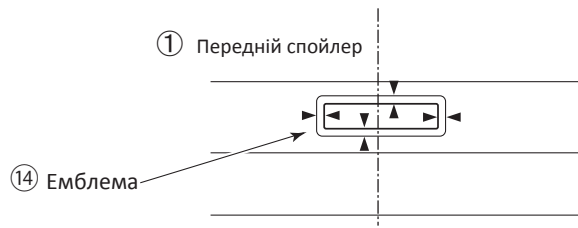

**Встановіть точно по центру,
з однаковими зазорами з усіх боків.**