

RAV4 Modellista

Інструкція по установці накладки переднього бампера

Артикул: D2531-60110-** (з ПТФ)
D2531-60120-** (без ПТФ)

Сумісні моделі: АХАН5#-АНХ#В, МХАА5#-АНХ#В (HYBRID G, HYBRID X, G, X)

Спасибі, що придбали накладку переднього бампера Modellista для Toyota RAV4 2019+.
У цьому керівництві описується процес установки накладки переднього бампера.
Будь ласка уважно прочитайте цю інструкцію перед початком установки.

Примітки з монтажу

Перед установкою, переконайтеся, що на накладці та автомобілі відсутні подряпини.

Категорично заборонено працювати на автомобілі із працюючим двигуном.

Будьте обережні під час зняття оригінальних деталей. Ці запчастини можуть бути встановлені повторно після демонтажу. Не змішуйте їх під час демонтажу і тримайте в безпечному місці.

Не знімайте будь-яку оригінальну частину, крім тих, що вказані у цьому посібнику.

Під час установки накладки, будь ласка захистіть від подряпин оригінальні деталі автомобіля, використовуючи малярський скотч або аналогічний матеріал.

Видаліть бруд і пил з накладки і автомобіля, використовуючи м'яку тканину.

Місця, куди буде встановлюватися двостороння стрічка, необхідно очистити від бруду і жиру, використовуючи знежирювач. В іншому випадку, двостороння стрічка може відклеїтися після установки продукту.

Для кращої адгезії двосторонньої стрічки обробіть поверхні праймером. У комплекті з продуктом поставляються праймери N200 та K500. Для досягнення оптимального результату, дайте праймеру підсохнути протягом 10 хвилин при кімнатній температурі.

Адгезія двосторонньої стрічки значно знижується, якщо температура навколишнього середовища становить 15 °C або менше. У цьому випадку необхідно прогріти стрічку і місця її встановлення феном.

Праймери можуть залишити жовті сліди на фарбі автомобіля, тому якщо ви випадково пролили праймер на фарбу або він потрапив під малярський скотч, негайно очистіть це місце за допомогою очищувача, що містить спирт.

Якщо кузов автомобіля піддавався обробці захисними засобами (рідким або твердим воском), необхідно обов'язково очистити місця установки накладки спиртовмісним очищувачем. В іншому випадку може бути значно знижена адгезія двосторонньої стрічки.

При установці двосторонньої стрічки використовуйте зусилля не менше 5 кг.

Остаточне затягування всіх болтів повинно здійснюватися **не раніш як через 3 години** після приклеювання двосторонньої стрічки. Також уникайте попадання води в місця приклеювання в цей період часу.

Перевірка та примітки після монтажу

Переконайтеся, що накладка переднього бампера надійно закріплена.

Переконайтеся, що захисна плівка знята з двосторонньої стрічки по всій довжині.

Переконайтеся, що накладка і кузов автомобіля не були подряпані під час установки.

Не прикладайте велике зусилля до накладки і не давайте їй намокнути, на протязі як мінімум трьох годин після завершення установки. В іншому випадку, двостороння стрічка буде відклеюватися, створюючи простір між накладкою та кузовом автомобіля.



Увага

Особливо важливий пункт. Обов'язково прочитайте і дотримуйтесь рекомендацій, недотримання цих інструкцій може призвести до серйозної травми або нещасного випадку.



Порада

Даним знаком в цій інструкції відзначені поради по швидкому і безпечному монтажу тієї чи іншої деталі.

Компоненти

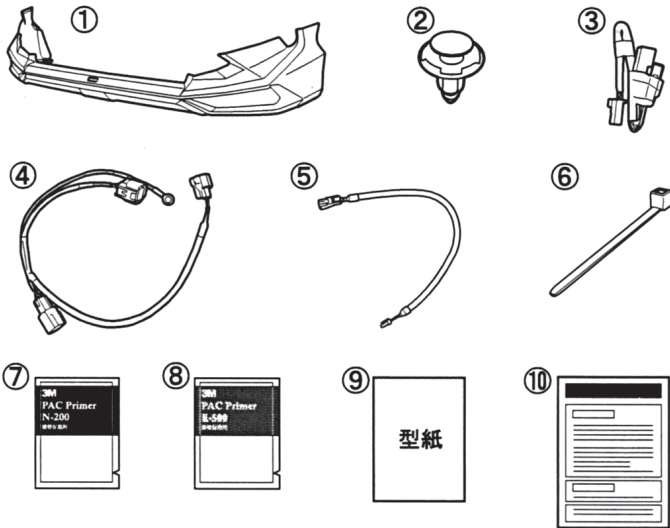

№	Опис	К-ть
①	Накладка переднього бампера	1
②	Пластиковий пістон	4
③	Електропроводка А (в салоні)	1
④	Електропроводка В (моторний відсік)	1
⑤	Електропроводка С	1
⑥	Пластиковая стяжка	2
⑦	Праймер PAC N-200	1
⑧	Праймер PAC K-500	1
⑨	Монтажні шаблони А, В, С	1к-кт
⑩	Інструкції з монтажу	1

Огляд

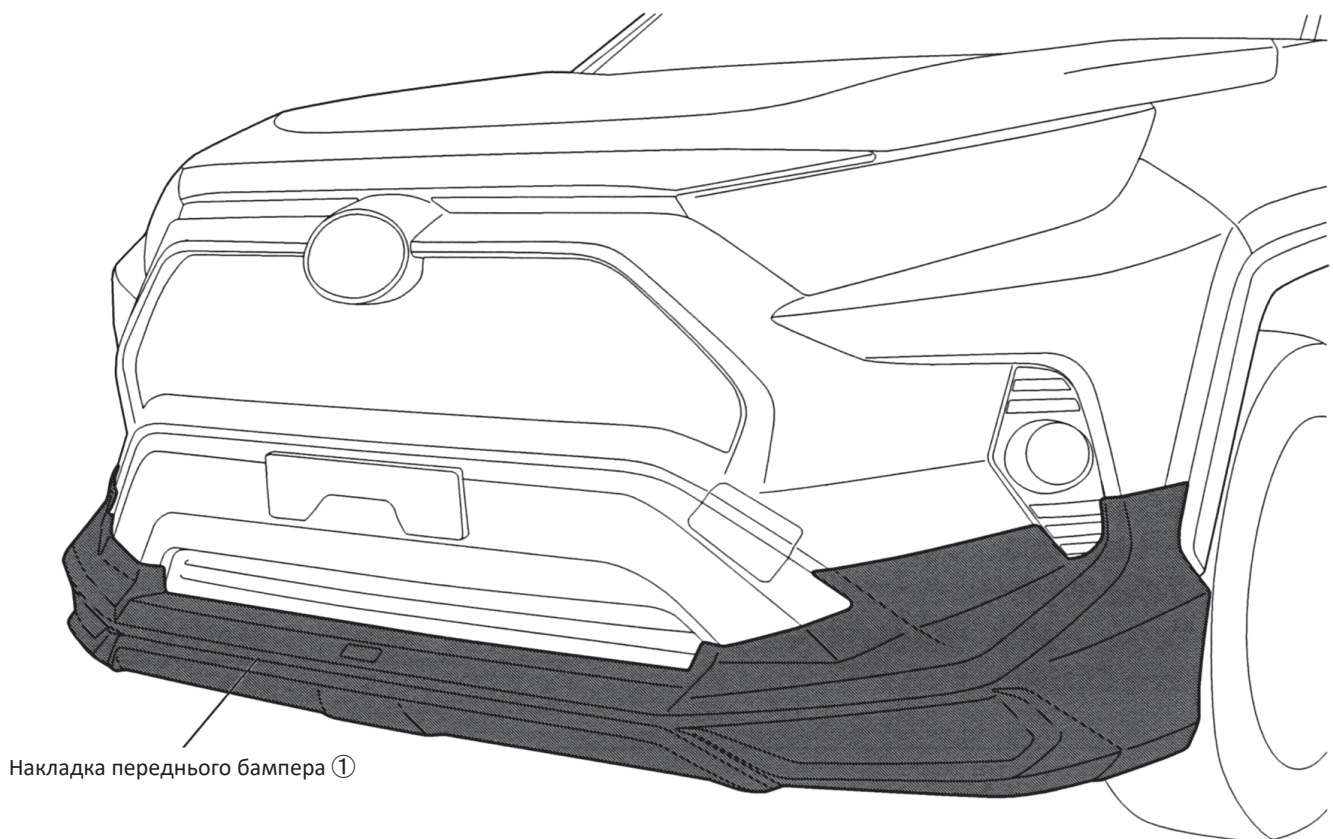

Накладка переднього бампера ①

Установка

УВАГА! Ця інструкція показує процес установки на лівій стороні автомобіля.
Для правої сторони процес установки абсолютно аналогічний.

1 [Вид знизу]

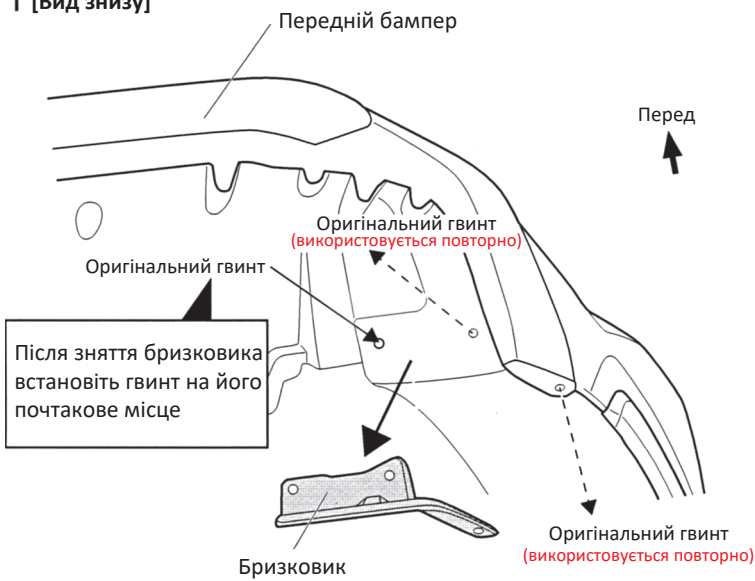

1. Зніміть передній брызговики з автомобіля відповідно до оригінальної сервісної документації.
(1 зліва і справа)



Увага

- Не загубіть зняті оригінальні гвинти (по 2 з кожного боку), так як вони будуть використовуватися повторно.

2 [Вид знизу]

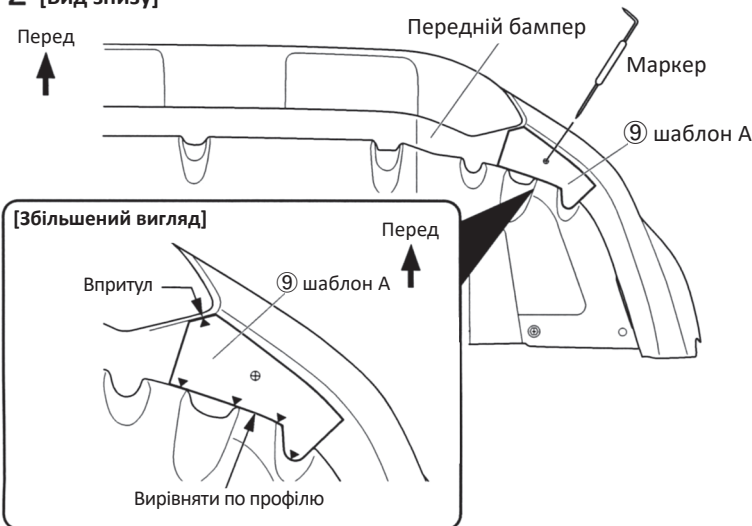

2. Як показано на малюнку ліворуч, прикладіть паперовий шаблон А ⑨ знизу до переднього бампера і відзначте положення отворів маркером.
(по одному отвору на кожній стороні)

3 [Вид знизу]



3. Зніміть шаблон А ⑨, зробіть пілотні отвори діаметром від 3,0 до 6,0 мм, а потім просвердліть основні отвори діаметром 8,0 мм.
(по одному отвору на кожній стороні)



Порада

- Щоб уникнути наскрізного свердління, намотайте ізоляційну стрічку на свердло, на відстані 10 мм від кінця.

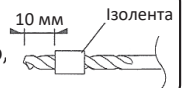

Увага

- Після свердління обов'язково обробіть краї отворів.

4 [Вид збоку]

Виконуйте цю роботу тільки з лівого боку

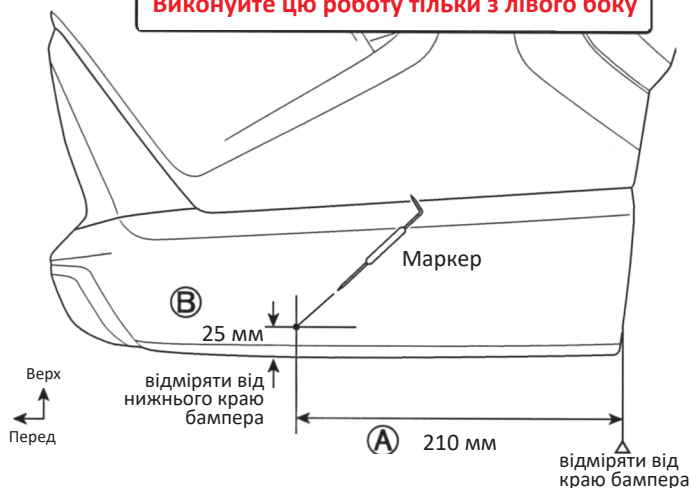

<Вимірювання>

210 мм вперед від заднього краю переднього бампера
25 мм вгору від нижнього краю переднього бампера

5 [Вид збоку]

Виконуйте цю роботу тільки з лівого боку

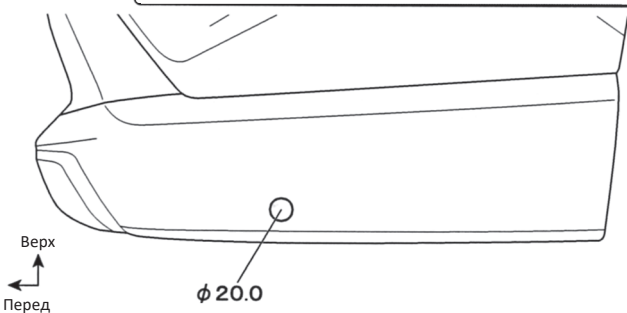

6 [Вид збоку]

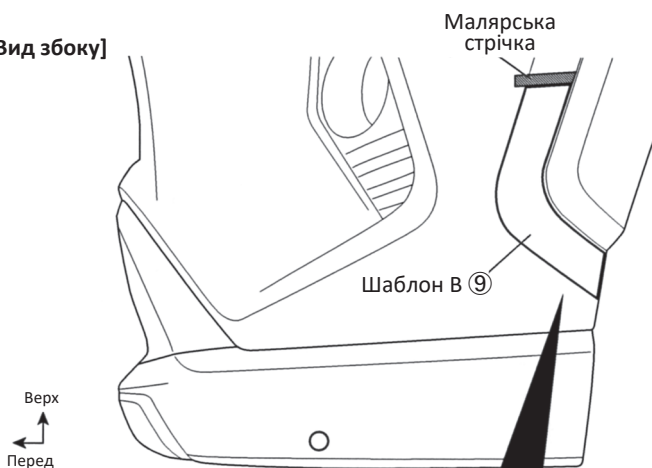

[Збільшений вигляд]

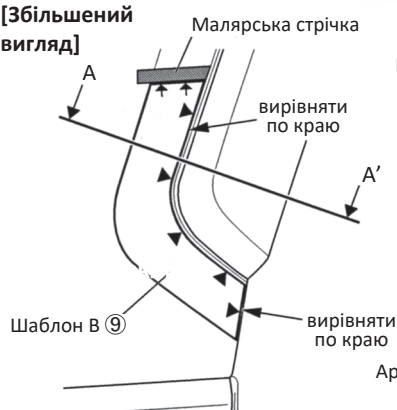

[Поперечний переріз А-А]



4. Зробіть заміри на лівій стороні переднього бампера, як показано на малюнку. Позначте положення майбутнього отвору маркером.

(зробіть це тільки на лівій стороні)

5. Зробіть пілотний отвір діаметром 3,0 мм, а потім просвердліть основний отвір діаметром 20,0 мм.

(зробіть це тільки на лівій стороні)



Увага

- Після свердління обов'язково обробіть краї отворів.

6. Як показано на малюнку ліворуч, прикладіть паперовий шаблон В 9 до переднього бампера і відзначте верхню межу шаблону малярською стрічкою. Після розмітки зніміть шаблон В 9.
(зробіть з обох боків автомобіля)

7

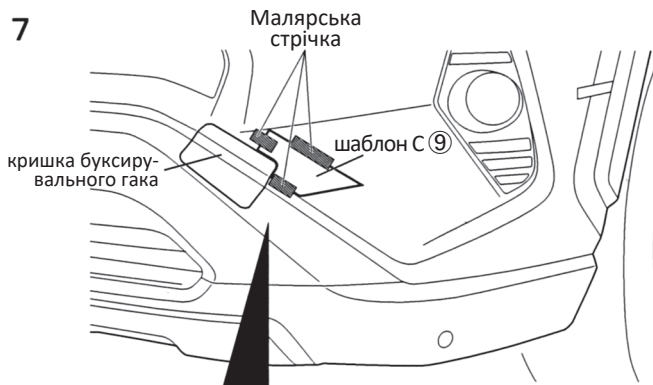

[Збільшений вигляд]

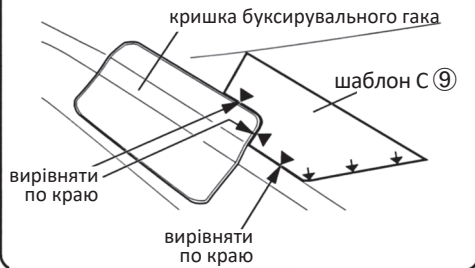

8

Виконуйте цю роботу тільки з лівого боку

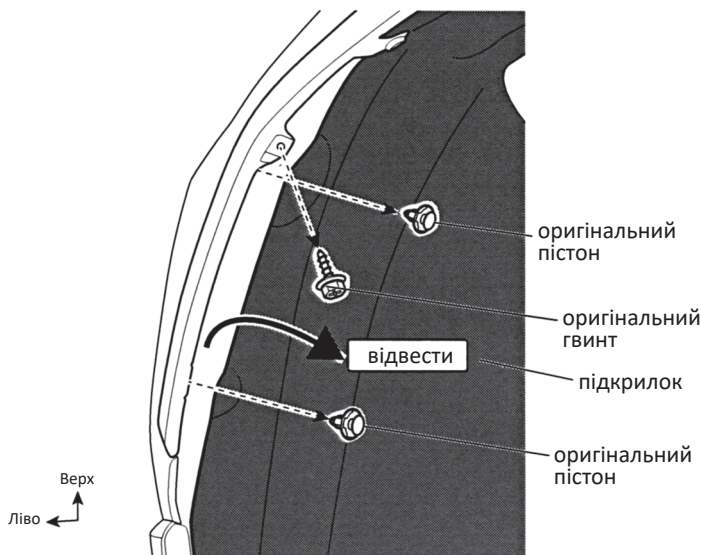

9

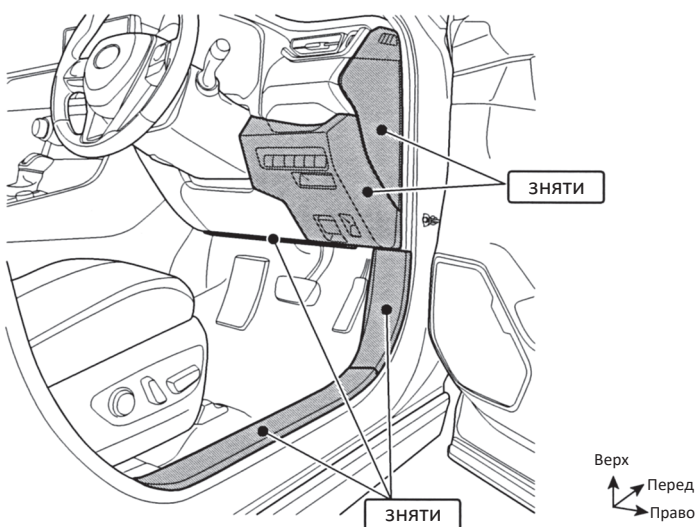

7. Як показано на малюнку ліворуч, прикладіть паперовий шаблон С 9 до переднього бампера в районі кришки буксирного гака і зафіксуйте шаблон малярською стрічкою.
(зробіть з обох боків автомобіля)

8. Зніміть оригінальні пістони (2 місця) та гвинт (1 місце) на передній стороні лівого переднього крила, а потім відведіть пластиковий підкрилок.
(зробіть це тільки на лівій стороні)

Увага

- Не загубіть зняті оригінальні пістони та гвинт, так як вони будуть використовуватися повторно.

8. Зніміть "мінусову" клему акумулятора.

9. Зніміть внутрішні панелі, що показані на малюнку ліворуч, з боку водія, відповідно до оригінальної сервісної документації (5 місць).

Увага

- На малюнку зображений автомобіль з "правим" розташуванням керма! Для LHD автомобіля всі операції проводяться аналогічно.
- Не загубіть зняті оригінальні деталі і кріплення, так як вони будуть використовуватися повторно.

10

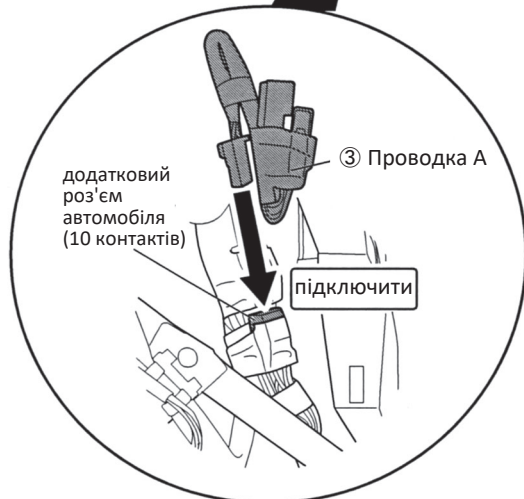
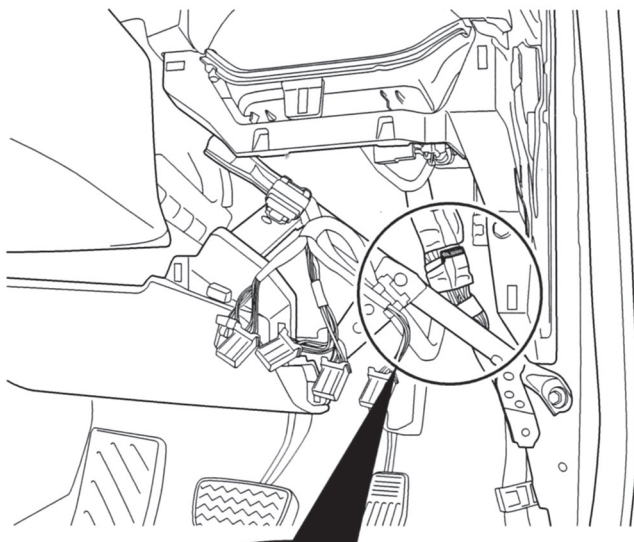

10. Підключити проводку А ③ до додаткового роз'єму автомобіля (10 контактів).

⚠ Увага

- Одягайте робочі рукавички, щоб уникнути травм під час роботи.

11



11. Закріпіть проводку А ③ на джгуті оригінальної проводки за допомогою ізоляційної стрічки.

12. Встановіть на місце внутрішні панелі, які були зняті в п. №9, відповідно до оригінальної сервісної документації (5 місць).

13~16

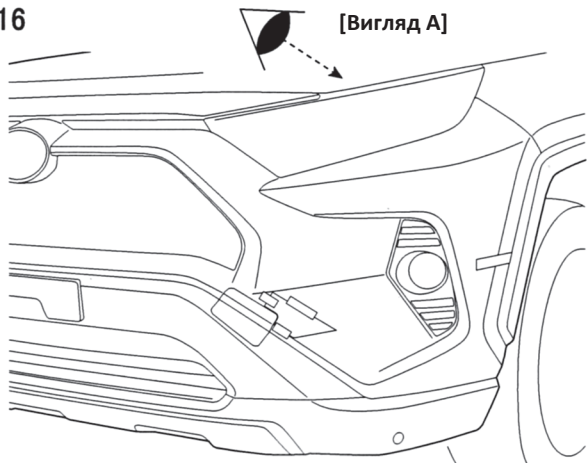

13. Зніміть кришку додаткового роз'єму автомобіля в місці, показаному на вигляді А (секція В), і підключіть цей роз'єм до проводки В ④.
14. Одягніть зняту кришку автомобільного роз'єму на роз'єм в проводці В ④
15. Як показано на малюнку [Секція В] (збільшений вигляд), використайте стяжку ⑥, щоб прикріпити проводку В ④ до проводки автомобіля.
16. Закріпіть клему заземлення проводки В ④ разом з оригінальною клемою заземлення, що показана на малюнку [Секція С] (збільшений вигляд).

[Вигляд А, моторний відсік]

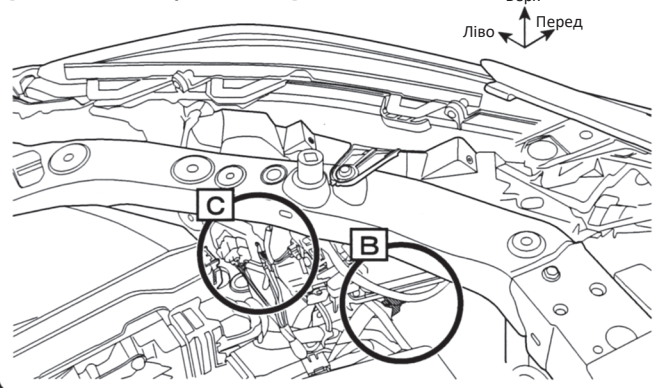

[Секція В]

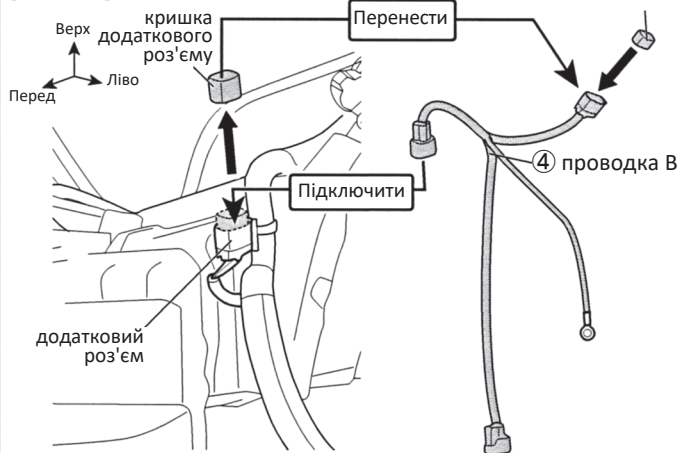

[Секція С]

Момент затяжки цього болта 9 Nm (0,9 кг)



⚠ Увага

- Приєднайте зверху до іншої клемі заземлення.

[Збільшений вигляд]

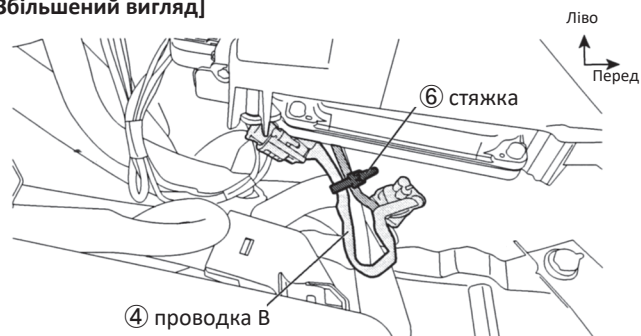

17

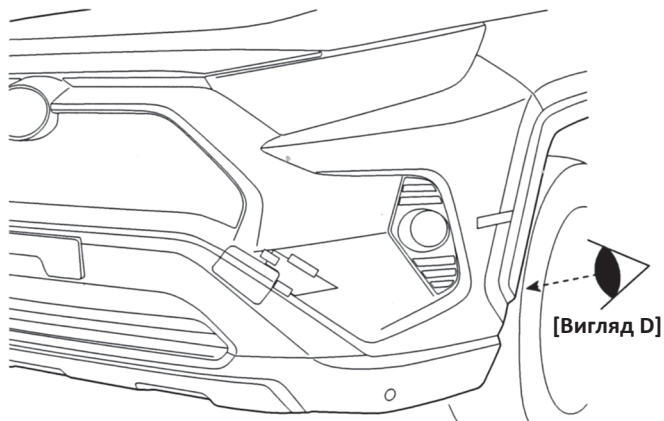

17. Відверніть підкрилок і закріпіть джгут проводки ④ (в гофрованому обплетенні) на оригінальній проводці автомобіля за допомогою стяжки ⑥. (див. Вигляд D)

⚠ Увага

- При фіксації джгута дротів не затягуйте стяжку навколо дротів. Обов'язково затягуйте навколо гофрованого обплетення.

[Вигляд D]

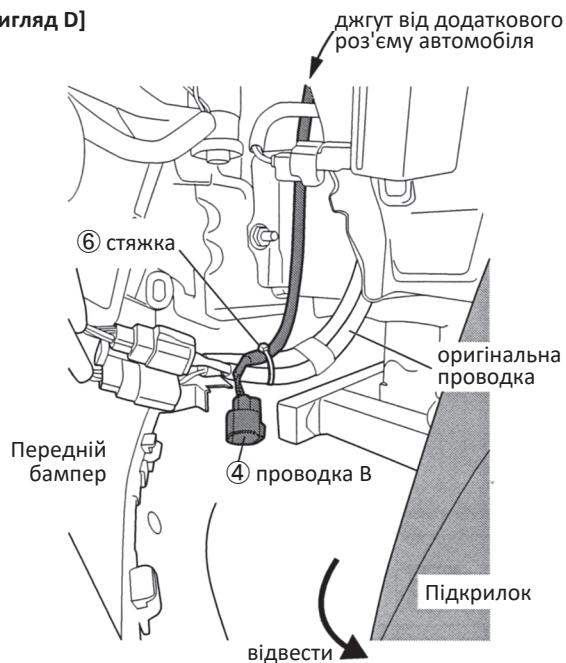

18

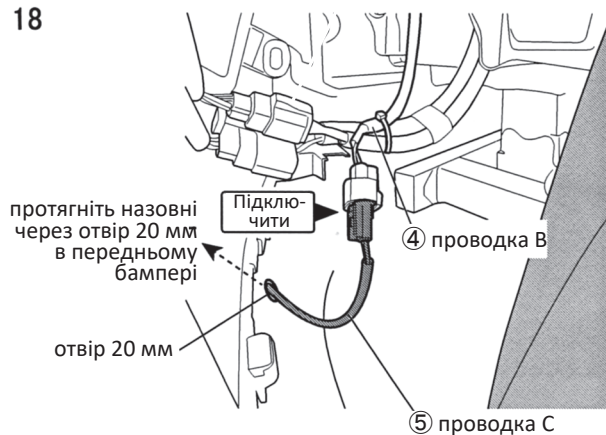

18. Підключіть проводку С ⑤ до проводки В ④ і протягніть назовні через отвір 20 мм в передньому бампері.

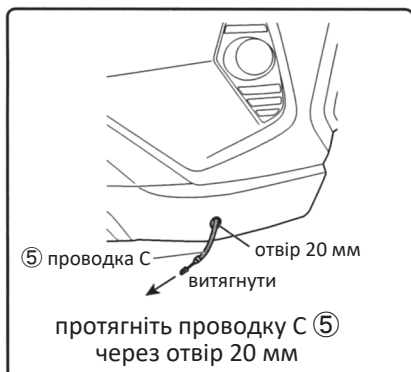

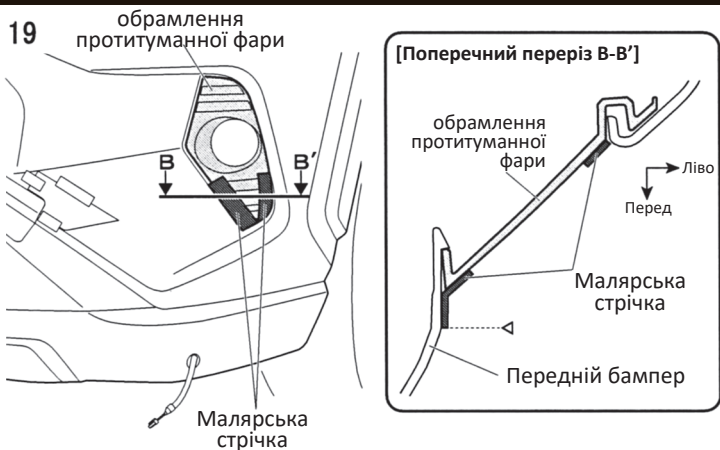

19. Приклейте смужки малярської стрічки на обрамлення протитуманної фари на передньому бампері.

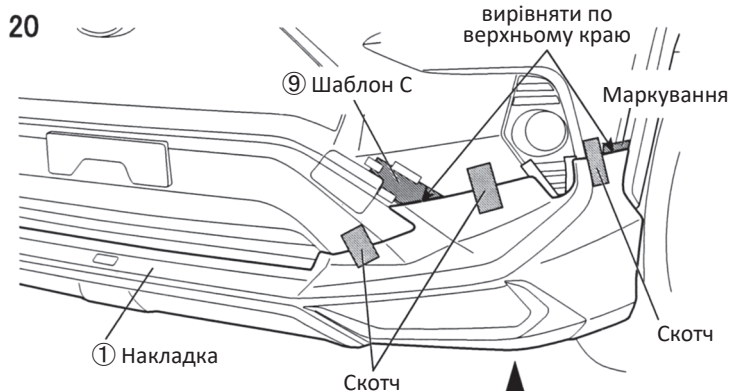

20. Тимчасово встановіть накладку переднього бампера ① на автомобіль, вирівняйте верхній край накладки з маркуванням на шаблоні С ⑨ і закріпіть його скотчем.

Підключіть проводку С ⑤, яка виходить з отвору 20 мм на лівій стороні переднього бампера, і Т-образний роз'єм проводки світлодіодних ламп на задній частині накладки переднього бампера ①.

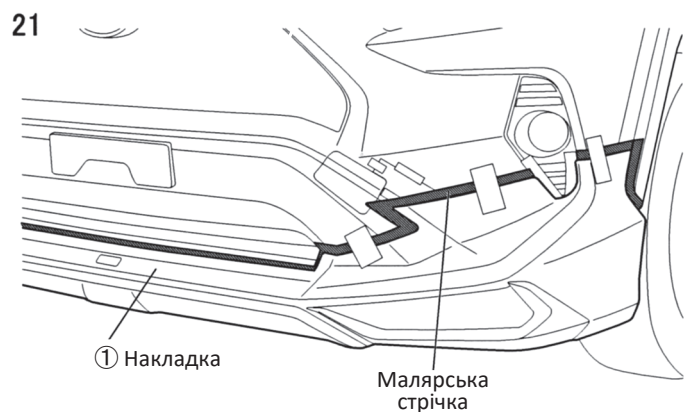
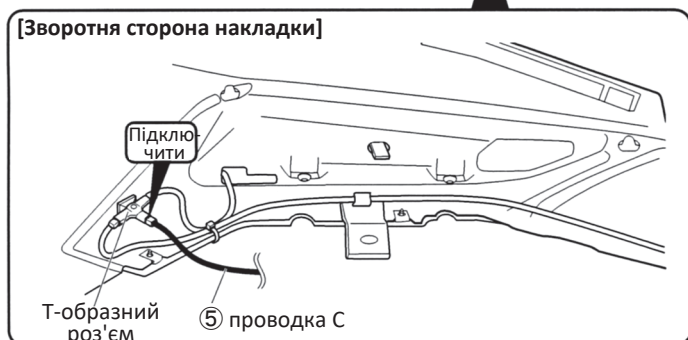

21. Наклейте малярську стрічку на передній бампер по верхньому краю накладки переднього бампера ①, як показано на малюнку ліворуч.

22. Підключіть "мінусову" клему акумулятора.

23. Увімкніть запалювання і переконайтеся, що світлодіодні лампи на накладці переднього бампера ① включені.

24. Відключіть проводку С з заднього боку накладки ① від Т-подібного роз'єму світлодіодних ламп і зніміть накладку переднього бампера ①.

25

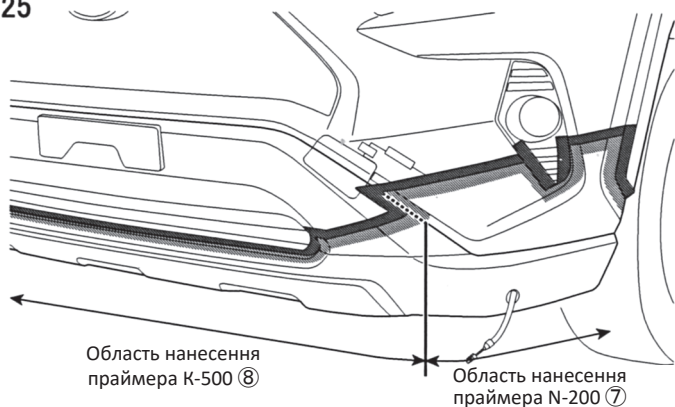

Використовуйте праймери РАС відповідно до місця нанесення:

- Пофарбовані поверхні: N-200
- Чорні поверхні: K-500

25. Нанесіть праймери N-200 ⑦ та K-500 ⑧ на місця приклеювання двосторонньої стрічки, які позначені штрихуванням на малюнку ліворуч.

⚠ Увага

- Праймери N-200 та K-500 можуть залишати жовті сліди на фарбі автомобіля, тому якщо ви випадково пролили праймер на фарбу, негайно очистіть це місце за допомогою очищувача, що містить спирт.
- Для досягнення оптимального результату, дайте праймеру підсохнути протягом 10 хвилин при кімнатній температурі.
- Якщо кузов автомобіля піддавався обробці захисними засобами (рідким або твердим воском), необхідно обов'язково очистити місця приклеювання двосторонньої стрічки спиртовмісним очищувачем.

26. Зніміть малярський скотч.

- * Залиште на місці шаблон С ⑨ і бічні маркери на передніх арках.

27

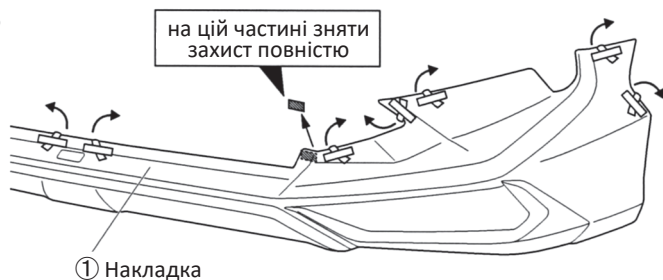

27. Частково зніміть захисну стрічку з двосторонньої стрічки на накладці ①, в місцях, що зазначені на малюнку. Зафіксуйте вивільненні кінці захисної плівки малярським скотчем.

28

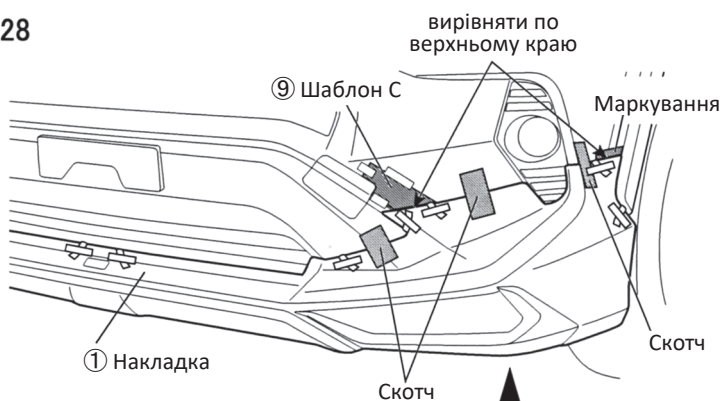

28. Тимчасово встановіть накладку ① на автомобіль, вирівняйте верхній край накладки з маркуванням на шаблоні С ⑨ і закріпіть її скотчем.

Підключіть проводку С ⑤, яка виходить з отвору 20 мм на лівій стороні переднього бампера, і Т-образний роз'єм проводки світлодіодних ламп на задній частині накладки ①.

[Зворотня сторона накладки]

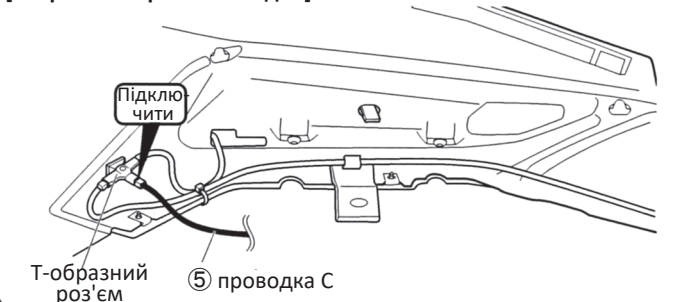

29. Встановіть на місце лівий підкрилок

30 [Вигляд знизу]

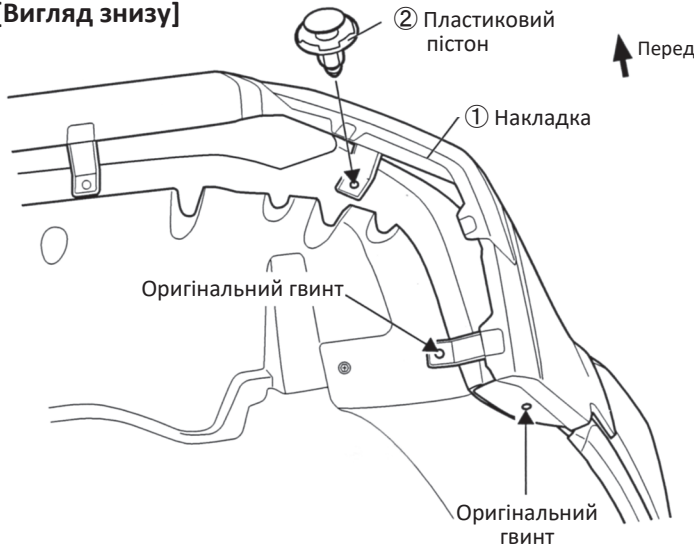

30. Тимчасово зафіксуйте кронштейни на нижній стороні накладки ① за допомогою пістона ② і оригінальних гвинтів.

31

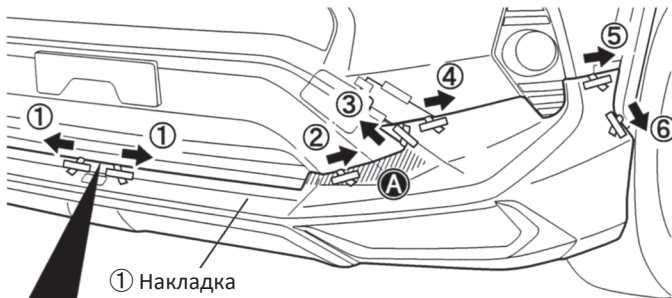

31. Знімайте захисну плівку та притискайте накладку ① із зусиллям 5 кг у напрямках та у порядку, що зазначенні на малюнку зліва.



Увага

- Для правильної установки в діапазоні А дивіться вигляд в розрізі нижче.



Увага

- Переконайтеся, що ви знімаєте захисну плівку у відповідному порядку. Якщо ви будете знімати плівку в іншому порядку, двостороння стрічка може погано приклеїтися і може відставати або зміщуватись.

[Центральна секція]

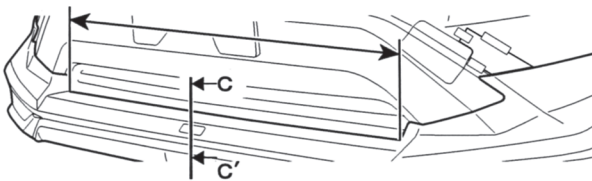

Виставте центр накладки переднього бампера ① точно по центру в зазначеному діапазоні.

[Поперечний переріз С-С']

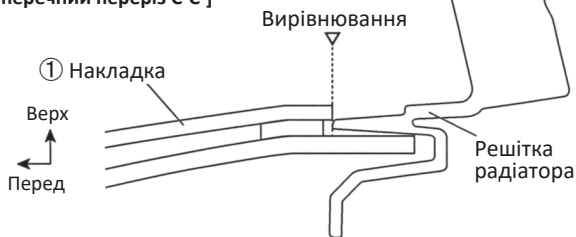

Увага! Дивіться для правильної установки

Ⓐ Місце притискання в діапазоні А (штрихування на малюнку)

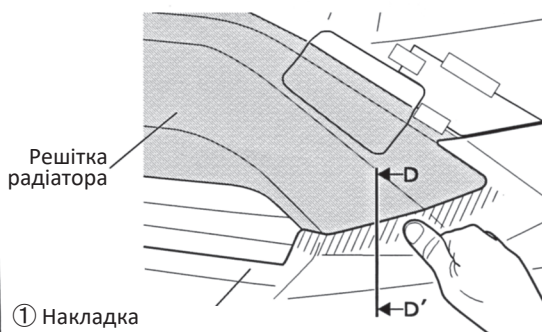

[Поперечний переріз D-D']



При приклеюванні заштрихованої області зліва решітка радіатора може прогинатися, і приклеювання може виявитися недостатнім. Див. [Поперечний переріз] і ретельно притискайте накладку ① на відстані 5-22 мм вниз від верхнього краю.

32 [Вигляд знизу]

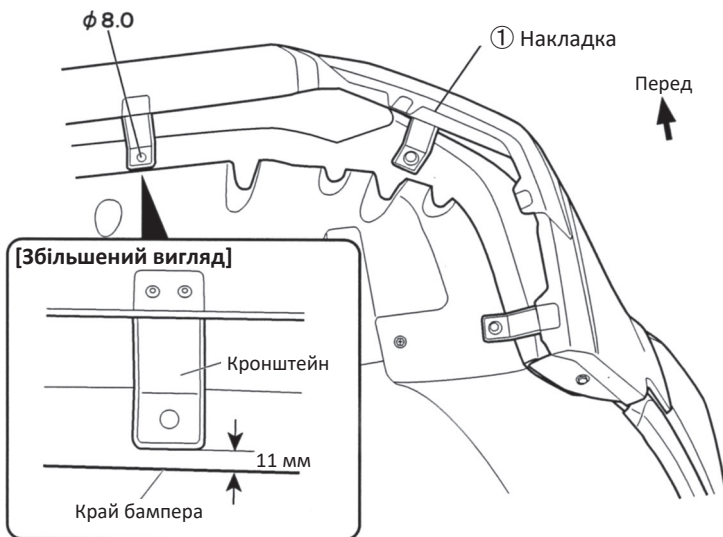

33 [Вигляд знизу]



32. Відрегулюйте положення таким чином, щоб край центрального кронштейна на нижній поверхні накладки ① і край переднього бампера знаходилися в такому положенні, як показано на малюнку. Просвердліть отвір 8,0 мм на нижній поверхні переднього бампера так, щоб його центр співпадав з центром отвору в кронштейні.
(по одному отвору зліва і справа)



Порада

- Щоб уникнути наскрізного свердління, намотайте ізоляційну стрічку на свердло, на відстані 10 мм від кінця.

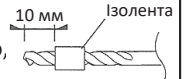

Увага

- Після свердління обов'язково обробіть краї отворів.

33. Закріпіть центральний кронштейн в нижній частині накладки ① за допомогою пістона ②.

34. Повністю затягніть всі оригінальні гвинти.

35. Видаліть монтажний шаблон С ⑨ і позначки з малярської стрічки з боків бампера.

36. Заждіть не менш як три години для повного "схватування" двосторонньої стрічки.

Фарбування та складання накладки бампера D2531-60110

Компоненти

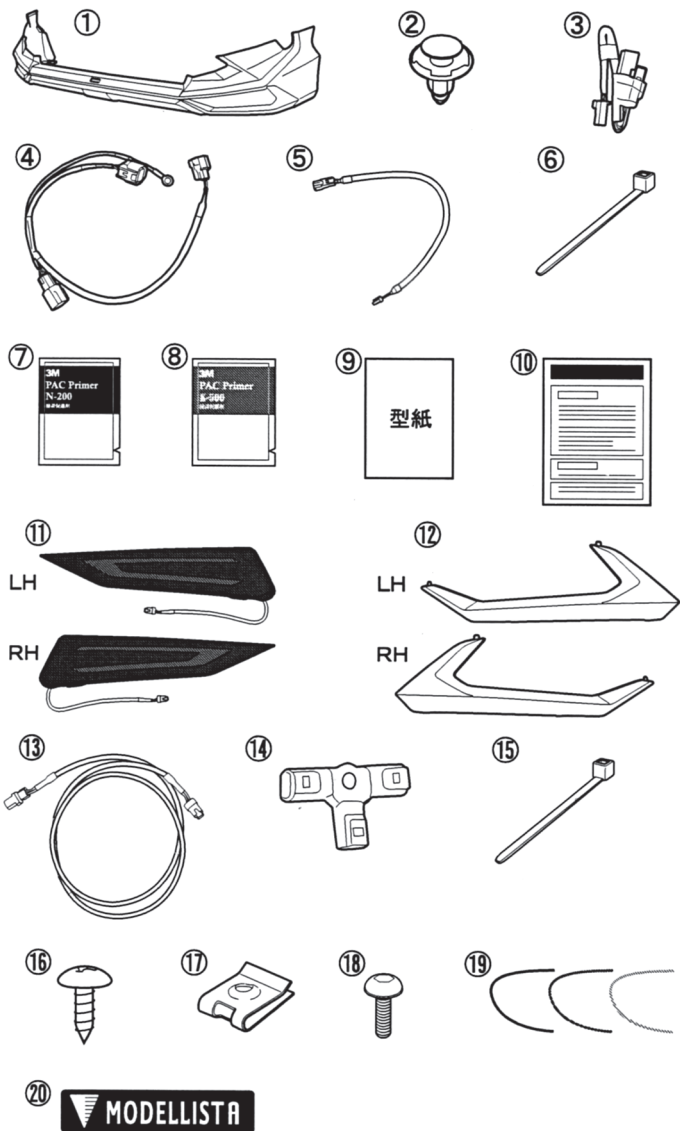

№	Опис	К-ть
①	Накладка переднього бампера	1
②	Пластиковий пістон	4
③	Електропроводка А (в салоні)	1
④	Електропроводка В (моторний відсік)	1
⑤	Електропроводка С	1
⑥	Пластиковая стяжка	2
⑦	Праймер PAC N-200	1
⑧	Праймер PAC K-500	1
⑨	Монтажні шаблони А, В, С	1 к-кт
⑩	Інструкції з монтажу	1
⑪	Світлодіодна лампа (ліва/права)	1 к-кт
⑫	Хромована накладка (ліва/права)	1 к-кт
⑬	Подовжувач	1
⑭	Т-образний роз'єм	1
⑮	Пластиковая стяжка	6
⑯	Саморіз	4
⑰	Заставна гайка	4
⑱	Гвинт	4
⑲	Молдинги (чорний/сірий/світло-сірий)	1 к-кт
⑳	Шильдик з логотипом	1

Рекомендований колір молдингів ⑲

Код	Колір авто	Колір молдинга
070	Blizzard pearl	Світло-сірий
1D6	Silver Sky metallic	Сірий
1G3	Magnetic Gray metallic	Чорний
220	Black Mica	Чорний
3T3	Ruby Flare pearl	Чорний
8W9	Blue Flame	Чорний

1. Фарбування

1. Перед фарбуванням обов'язково видаліть бруд, пил та жир з поверхні.
2. Замаскуйте двосторонню стрічку, що встановлена на накладці, за допомогою малярського скотча.
3. Замаскуйте гумові пластини (по 1 зліва і справа), кронштейни (по 3 зліва і справа) і кронштейни під стяжки (всього 4).
4. Проведіть фарбування накладки, використовуючи фарбу на уретановій основі.
5. Сушка - через характер матеріалу, не можна застосовувати великі температури для сушки фарби. Завжди сушіть при температурі не вище ніж 60 °С.

Ліва сторона*

* аналогічно для
правої сторони

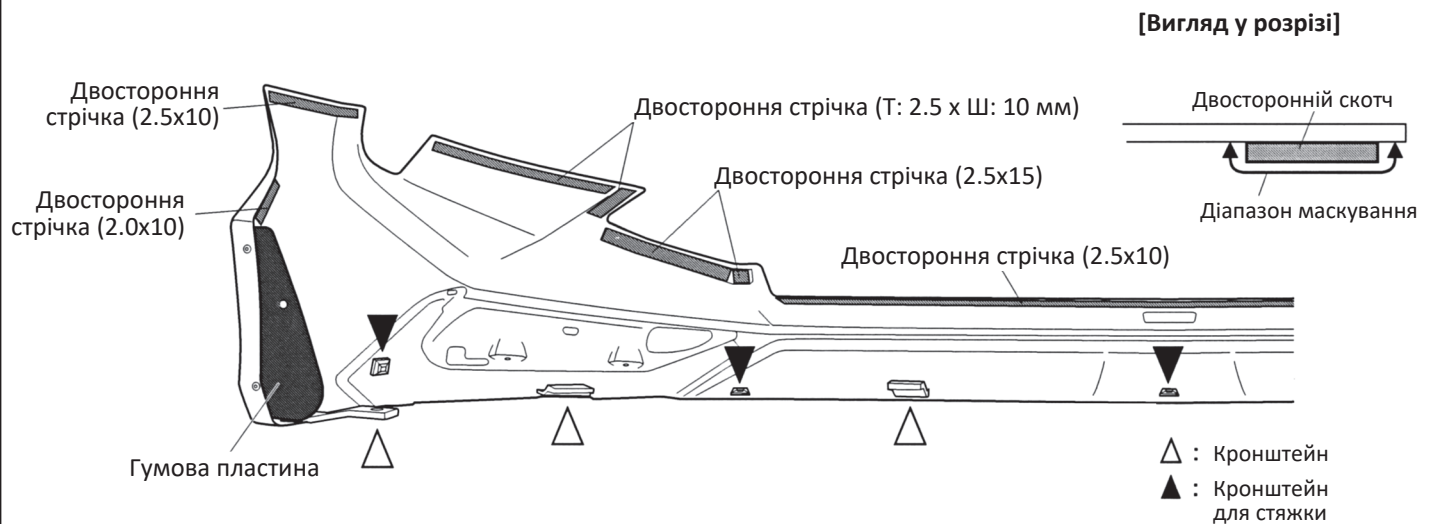

Порада

- Якщо ви хочете підготувати поверхню, використовуйте дрібнозернистий наждачний папір (Р600 і вище).

Примітка

Для повторної установки накладок (наприклад після ремонту), використовуйте двосторонню клейку стрічку відповідних розмірів, що зазначені на малюнку вище.

2. Установка молдинга

1. Після фарбування, знежирте місце, куди буде встановлений молдинг ⑱, і нанесіть праймер N200 ⑦. Для досягнення оптимального результату, залиште праймер на 10 хвилин при кімнатній температурі.



Порада

- Праймер N200 буде повторно використаний під час установки накладки. Праймер N200 має високу летючість, тому, будь ласка, закрийте контейнер із праймером якомога швидше.
- Праймер N200 може залишати жовті сліди на фарбі автомобіля, тому якщо ви випадково пролили праймер на фарбу, негайно очистіть це місце за допомогою очищувача, що містить спирт.

2. Встановіть молдинг ⑱, як показано на малюнку нижче. Для надійної установки, на складних вигинах можна зробити надріз на молдингах.

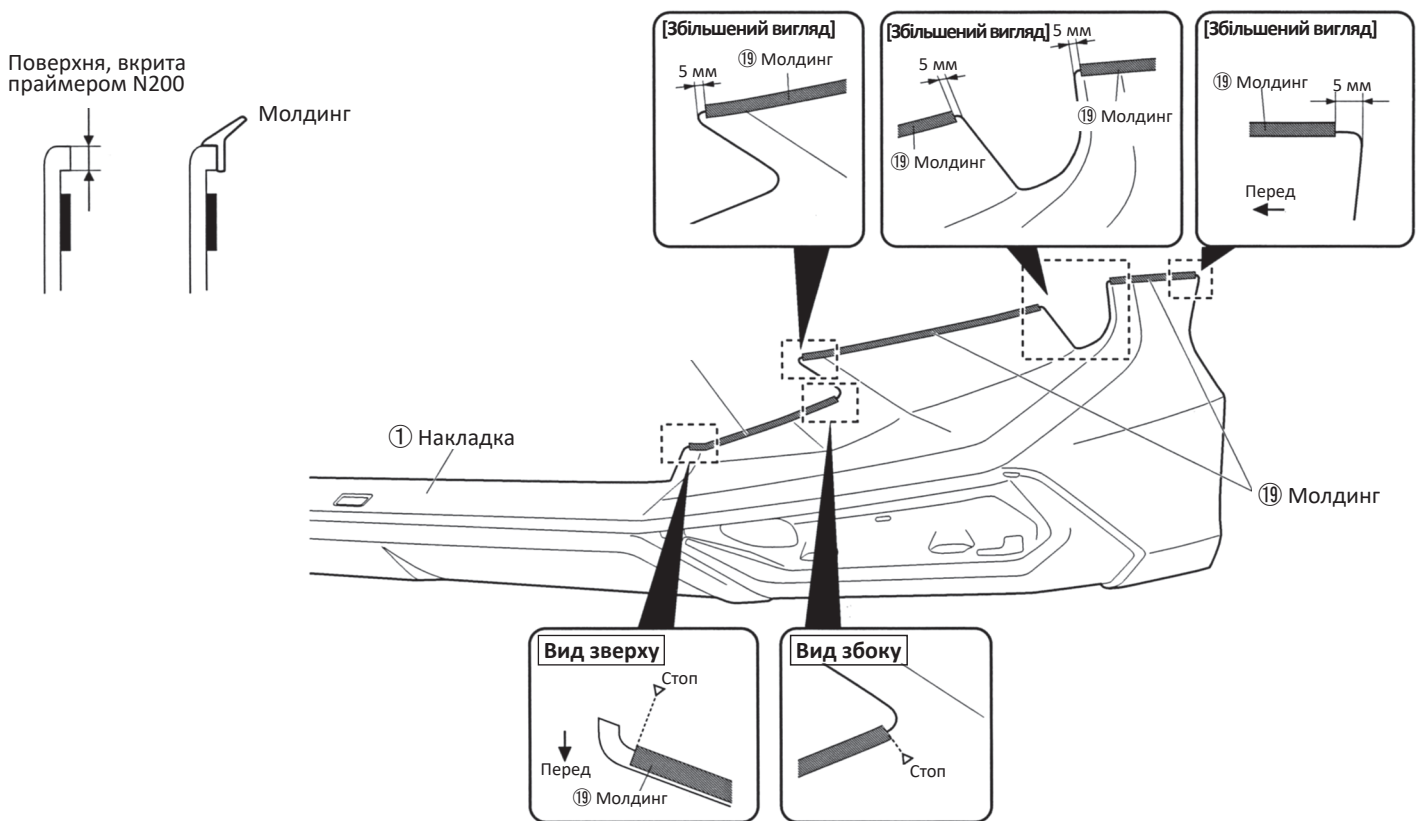

3. Знежирте місце, куди буде встановлений шильдик і приклейте емблему ⑳.

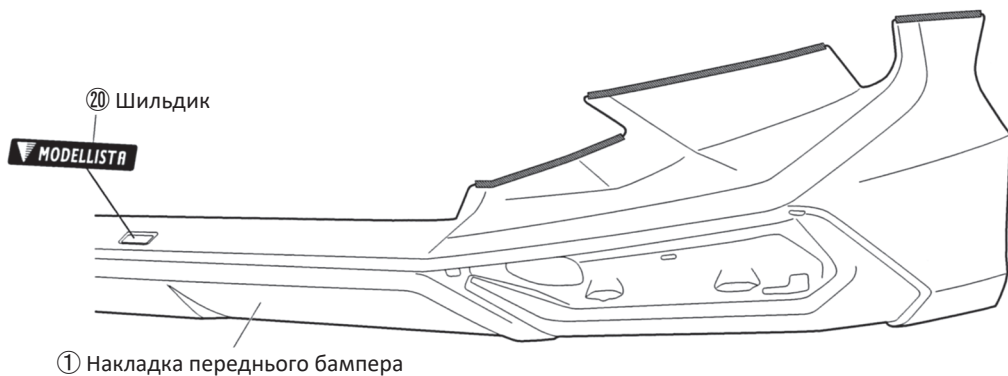

3. Установка хромованих накладок і LED ламп

1. Встановіть заставні гайки ⑰ (всього 2 місця з кожного боку).

Ліва сторона*

* аналогічно для
правої сторони

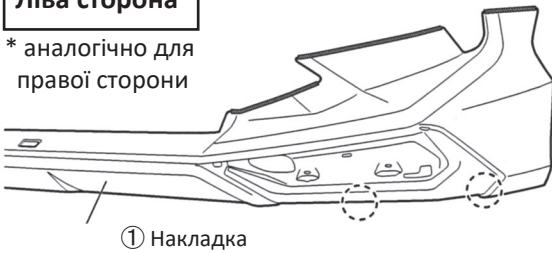

[Збільшений вигляд]

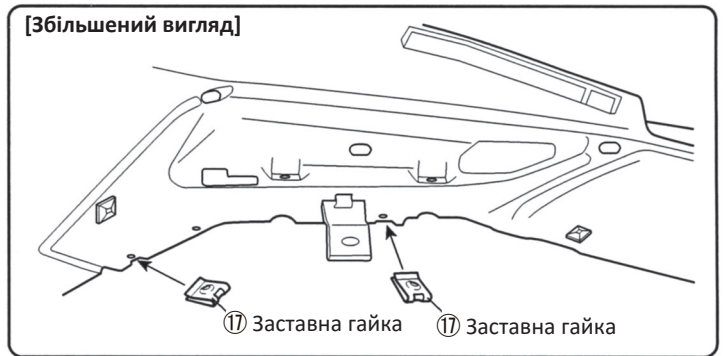

2. Тимчасово встановіть накладки ⑫ з лівого і правого боку накладки ① і наклейте малярську стрічку уздовж зовнішнього периметра накладок.

Ліва сторона*

* аналогічно для
правої сторони

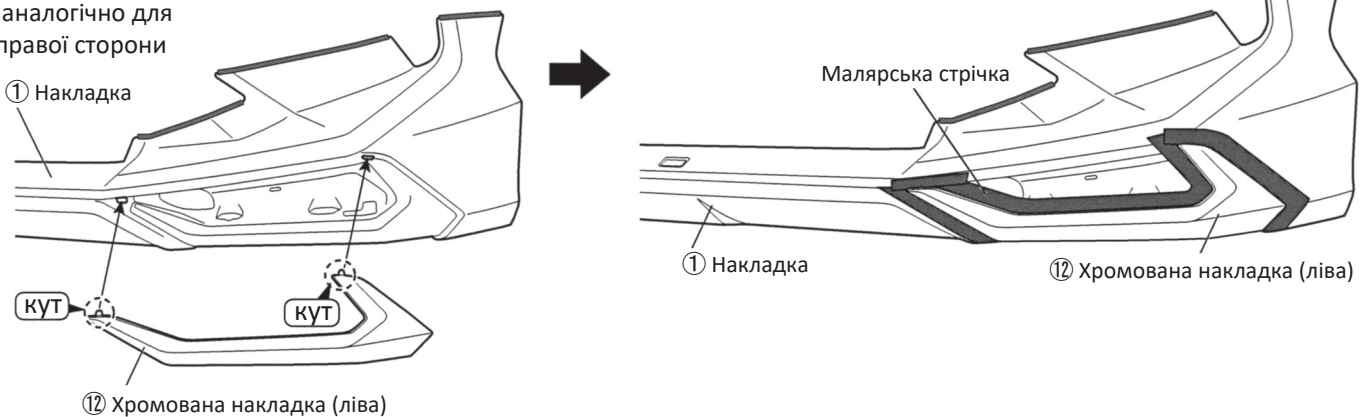

3. Зніміть хромовані накладки ⑫ і нанесіть праймер N-200 ⑦ на місця приклеювання двосторонньої стрічки, які позначені штрихуванням на малюнку нижче.

Ліва сторона*

* аналогічно для
правої сторони

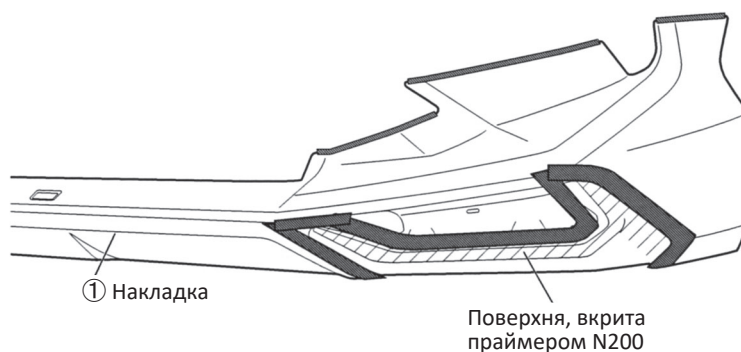

4. Зніміть малярську стрічку з пункту №2.

5. Частково зніміть захисну стрічку з двосторонньої стрічки на хромованих накладках ⑫, в місцях, що зазначені на малюнку. Зафіксуйте вивільненні кінці захисної плівки малярським скотчем.

Ліва сторона*

* аналогічно для
правої сторони

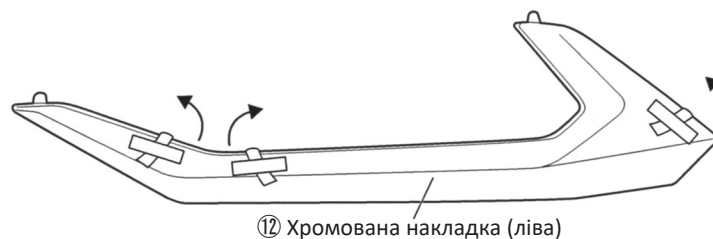

6. Тимчасово встановіть накладки ⑫ з лівого і правого боку накладки переднього бампера ① і зафіксуйте нижню частину накладок саморізами ⑯.

Ліва сторона*

* аналогічно для
правої сторони

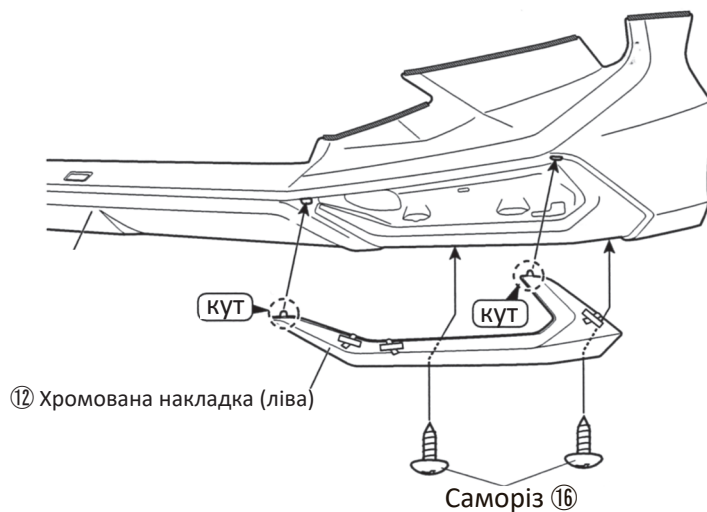

7. Знімайте захисну плівку та притискайте накладки ⑫ із зусиллям 5 кг у напрямках та у порядку, що зазначенні на малюнку нижче.

Ліва сторона*

* аналогічно для
правої сторони

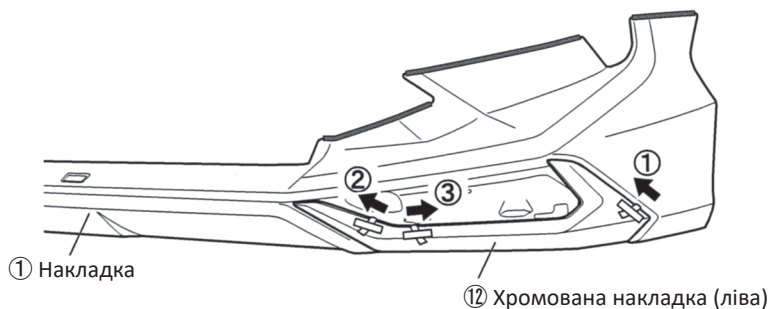

8. Повністю затягніть саморізи ⑯ (2 місця на кожній стороні).

9. Тимчасово встановіть світлодіодні ліхтарі на накладку ① і тимчасово затягніть гвинти ⑱ зі зворотного боку накладки.

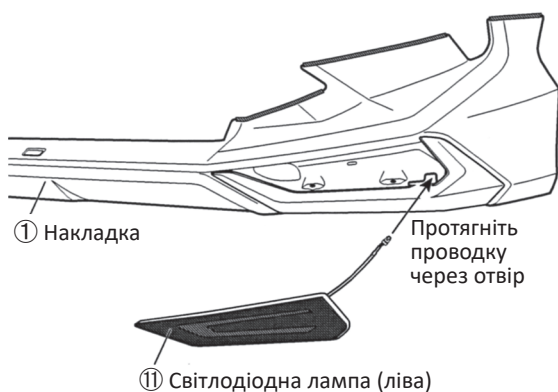

Ліва сторона*

* аналогічно для
правої сторони

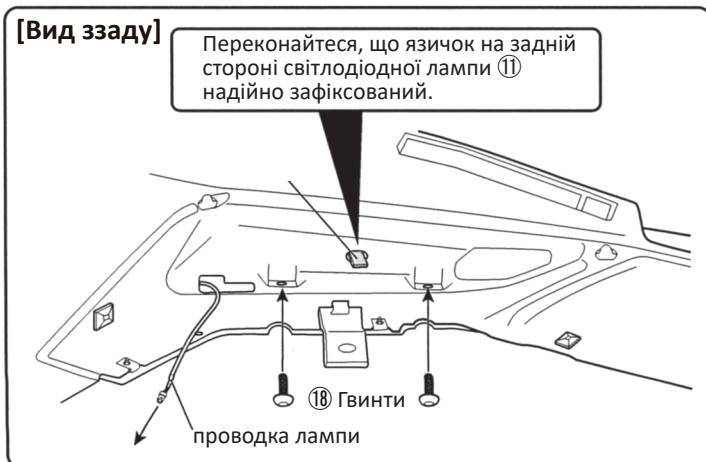

10. Переконайтеся, що лампа ⑪ встановлена правильно, зазори однакові з усіх боків і виступи на задній стороні зафіксовані, а потім повністю затягніть гвинти ⑱.

11. Прикріпіть T-образний роз'єм ⑭ до основи для стяжки на лівій стороні накладки ① за допомогою пластикової стяжки ⑮.

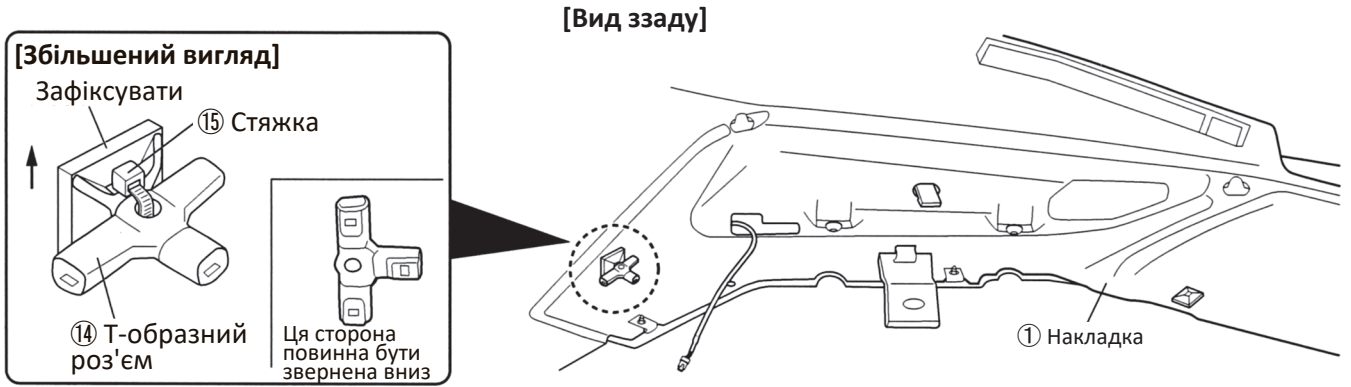

12. Прокладіть подовжувальну проводку ⑬ на внутрішній поверхні накладки бампера ①, підключіть її до роз'єму правої LED-фари ⑪, а на протилежному боці підключіть її до T-образному роз'єму ⑭. Підключіть ліву LED-фару до T-образного роз'єму. Налаштуйте довжину подовжувальної проводки і закріпіть її, як показано на малюнку нижче.

* Ліва / права сторона подовжувальної проводки ⑬ визначається по мітці з білої ізоляційної стрічки на **правій** стороні проводки.

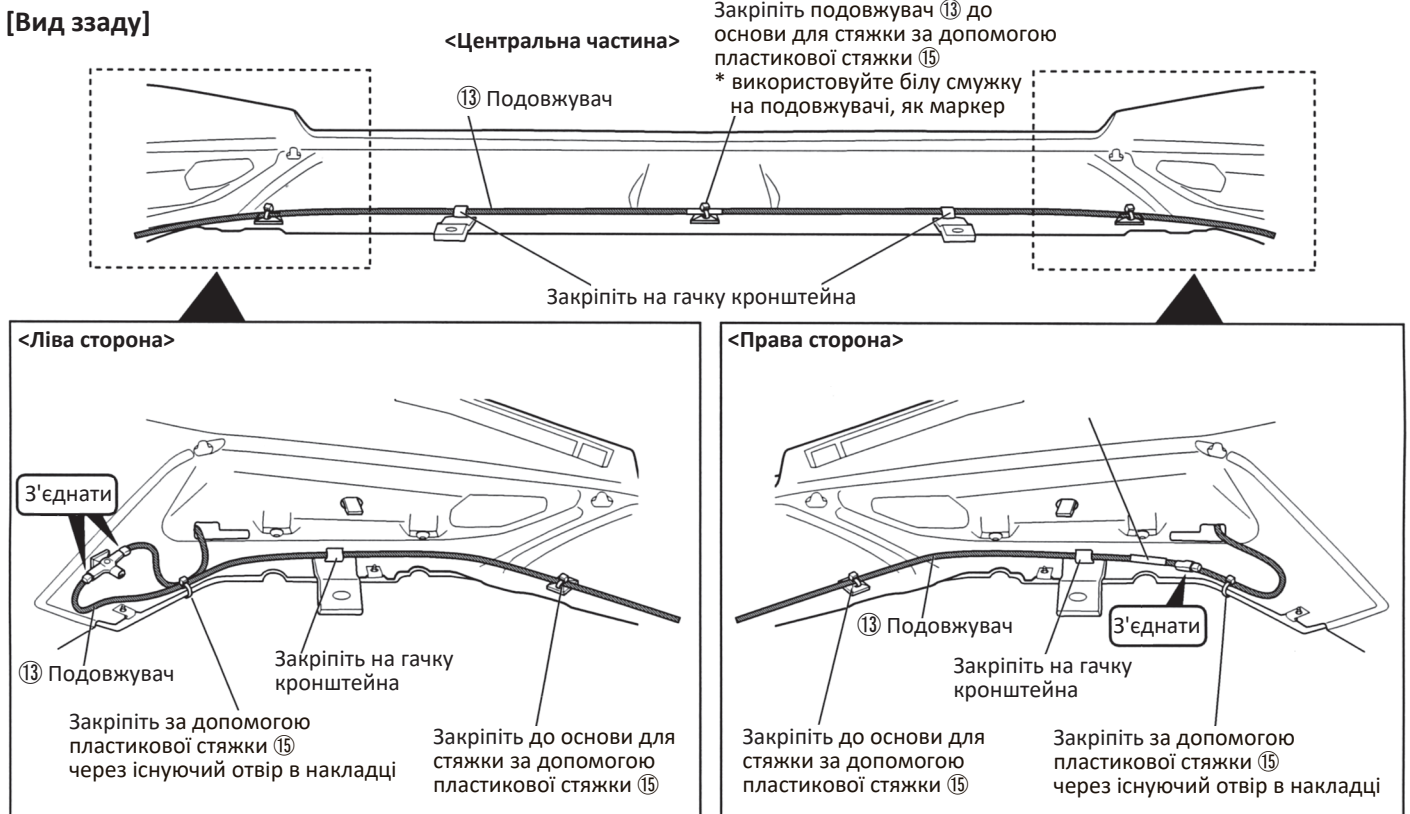

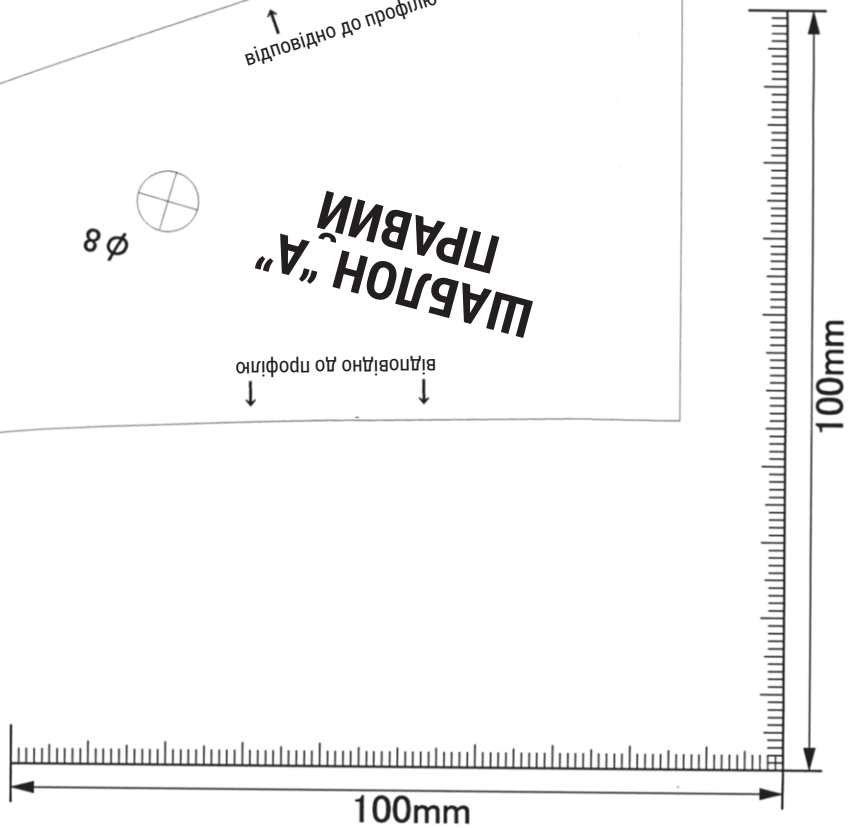
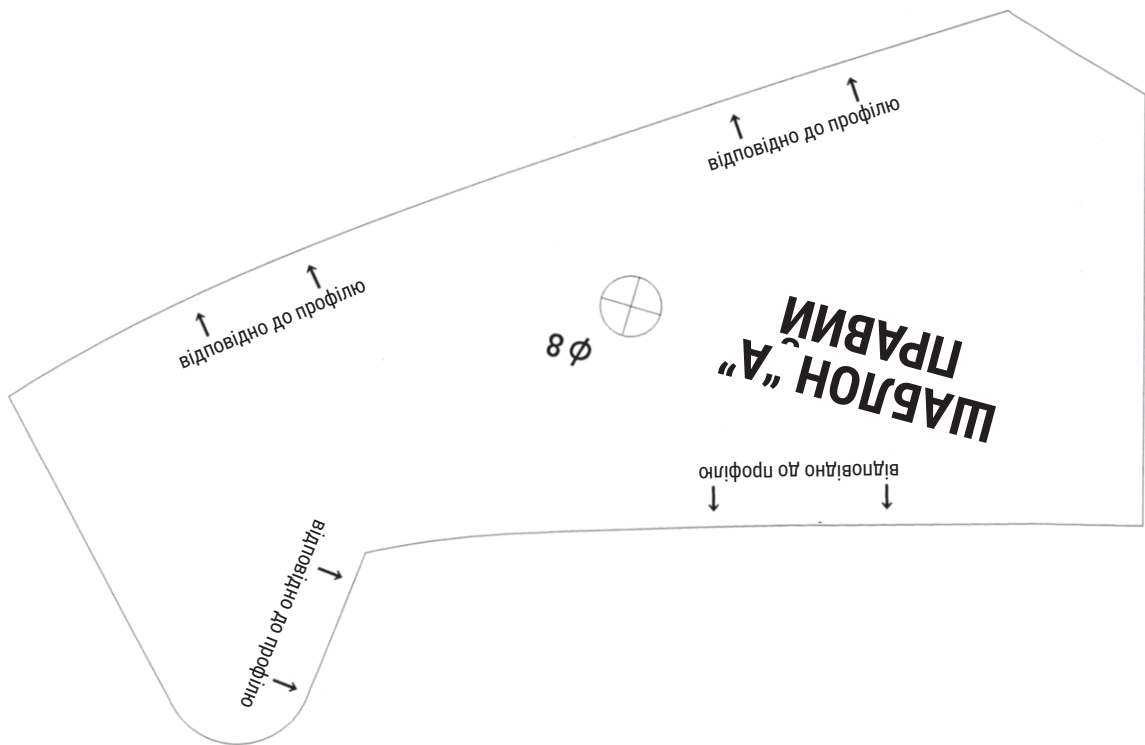

МАСШТАБ 1/1

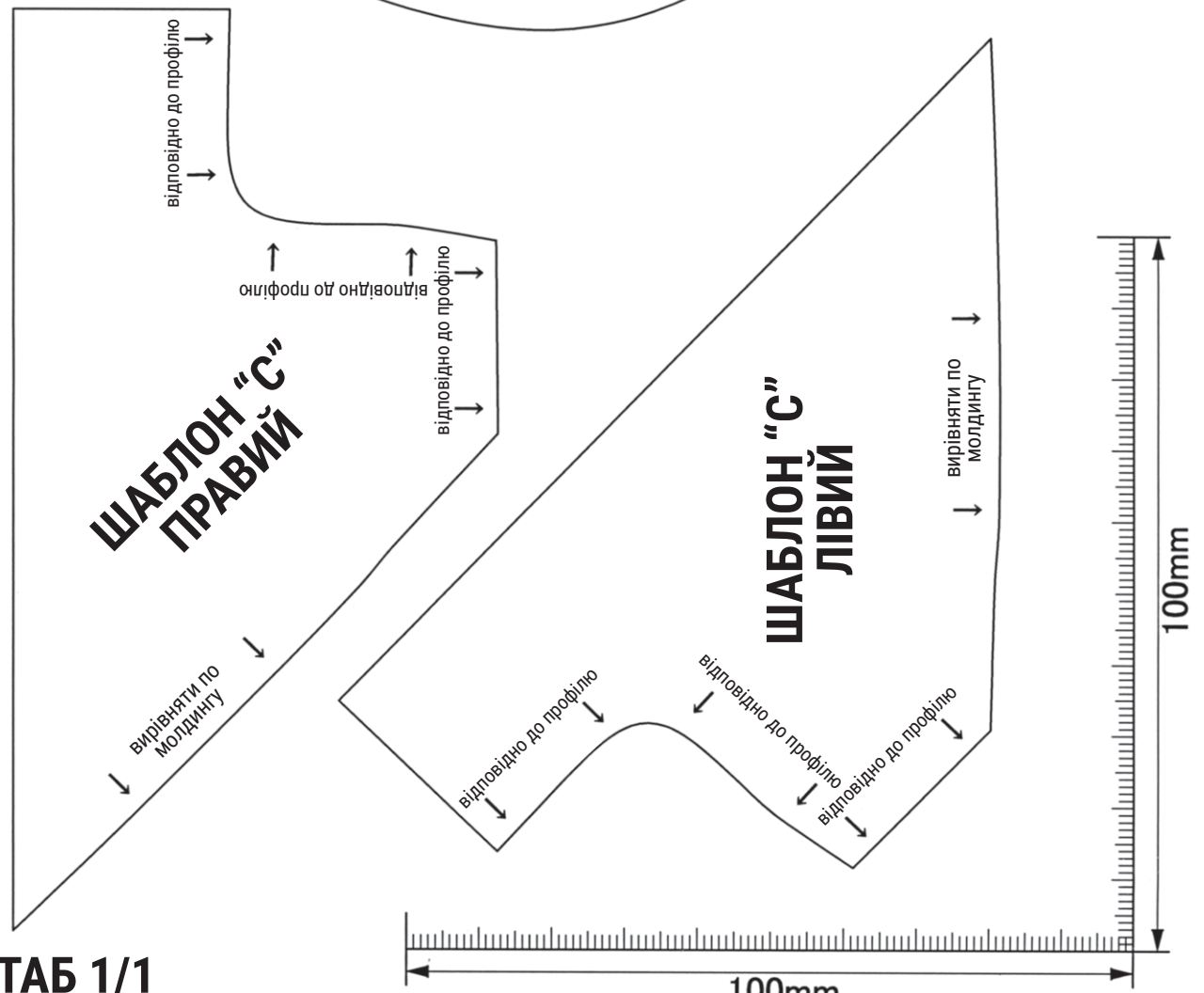
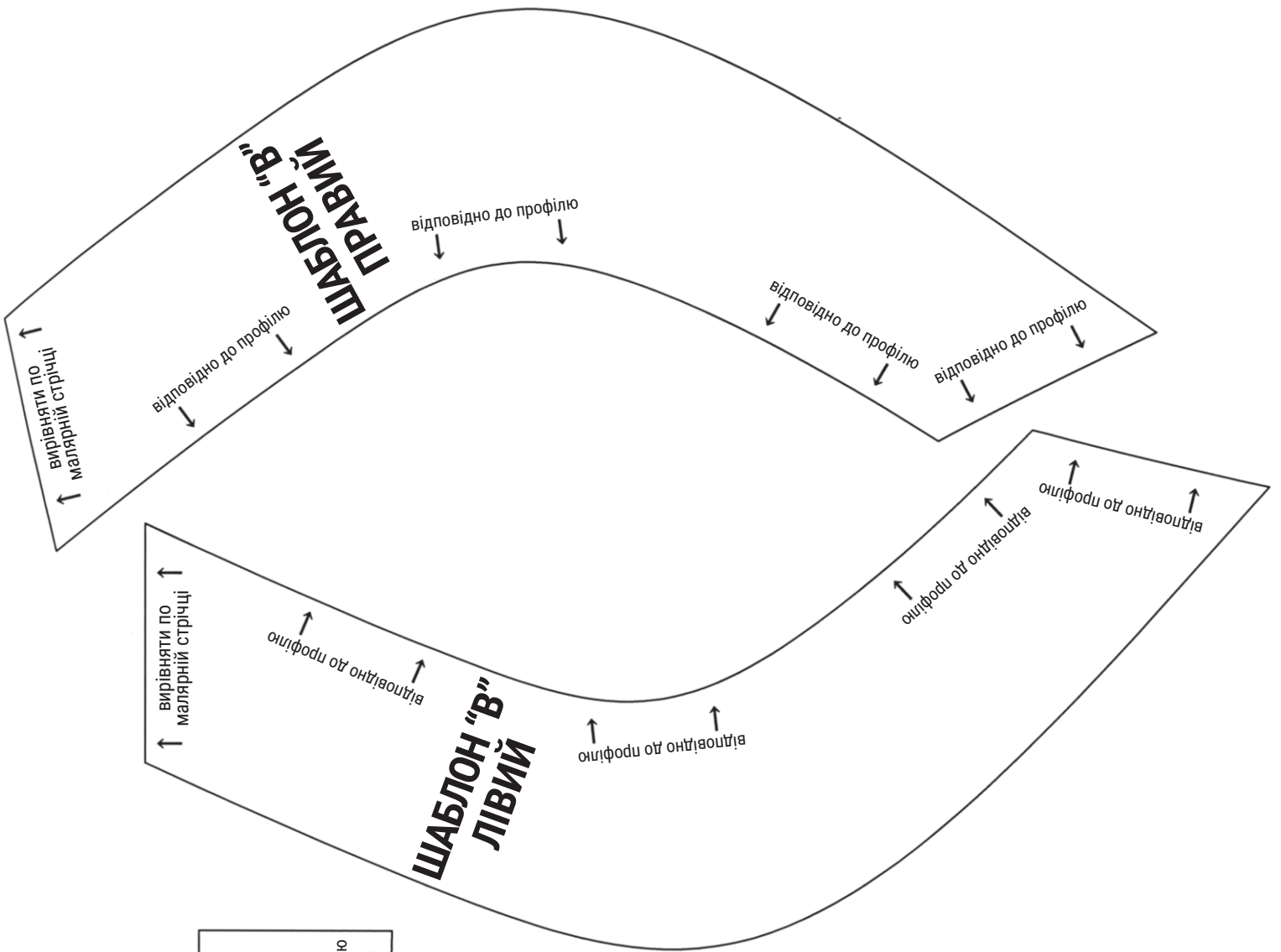

МАСШТАБ 1/1