

Land Cruiser 200 Modellista

Інструкція по установці накладки заднього бампера

Артикул: D2641-49310-XX

Toyota Land Cruiser 200 16+ (URJ202, всі моделі)

Встановлення цього обладнання може спричинити обмеження у використанні гаку для буксування

Спасибі, що придбали накладку заднього бампера Modellista для Toyota Land Cruiser 200 2016+.
У цьому керівництві описується процес установки накладки заднього бампера.
Будь ласка уважно прочитайте цю інструкцію перед початком установки.

Примітки з монтажу

Перед установкою, переконайтеся, що на накладці і автомобілі відсутні подряпини.

Категорично заборонено працювати на автомобілі із працюючим двигуном.

Будьте обережні під час зняття оригінальних деталей. Ці запчастини можуть бути встановлені повторно після демонтажу. Не змішуйте їх під час демонтажу і тримайте в безпечному місці.

Не знімайте будь-яку оригінальну частину, крім тих, що вказані у цьому посібнику.

Під час установки накладки, будь ласка захистіть від подряпин оригінальні деталі автомобіля, використовуючи малярський скотч або аналогічний матеріал.

Видаліть бруд і пил з накладки і автомобіля, використовуючи м'яку тканину.

Місця, куди буде встановлюватися двостороння стрічка, необхідно очистити від бруду і жиру, використовуючи знежирювач. В іншому випадку, двостороння стрічка може відклеїтися після установки продукту.

Для кращої адгезії двосторонньої стрічки обробіть поверхні праймером. У комплекті з продуктом поставляється праймер N200. Для досягнення оптимального результату, дайте праймеру підсохнути протягом 10 хвилин при кімнатній температурі.

Адгезія двосторонньої стрічки значно знижується, якщо температура навколишнього середовища становить 15 °C або менше. У цьому випадку необхідно прогріти стрічку і місця її встановлення феном.

Праймери можуть залишити жовті сліди на фарбі автомобіля, тому якщо ви випадково пролили праймер на фарбу або він потрапив під малярський скотч, негайно очистіть це місце за допомогою очищувача, що містить спирт.

Якщо кузов автомобіля піддавався обробці захисними засобами (рідким або твердим воском), необхідно обов'язково очистити місця установки накладки спиртовмісним очищувачем. В іншому випадку може бути значно знижена адгезія двосторонньої стрічки.

При установці двосторонньої стрічки використовуйте зусилля не менше 5 кг.

Остаточне затягування всіх болтів повинно здійснюватися **не раніш як через 3 години** після приклеювання двосторонньої стрічки. Також уникайте попадання води в місця приклеювання в цей період часу.

Перевірка та примітки після монтажу

Переконайтеся, що задня накладка надійно прикручена до бампера.

Переконайтеся, що захисна плівка знята з двосторонньої стрічки по всій довжині.

Переконайтеся, що накладка і кузов автомобіля не були подряпані під час установки.

Не прикладайте велике зусилля до накладки і не давайте їй намокнути, на протязі як мінімум трьох годин після завершення установки. В іншому випадку, двостороння стрічка буде відклеюватися, створюючи простір між накладкою та кузовом автомобіля.



Порада

Даним знаком в цій інструкції відзначені поради по швидкому і безпечному монтажу тієї чи іншої деталі.

Компоненти

№	Опис	К-ть
①	Задня накладка	1
②	Стікери-маркери А,В,С,Д	1
③	Праймер PAC N200	1
④	Інструкції з монтажу	1

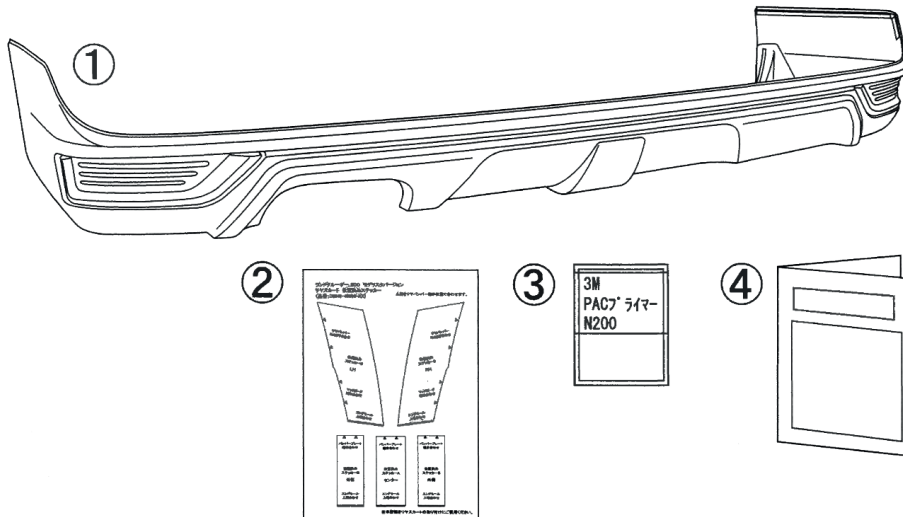

Установка

1. Демонтаж деталей

1. Зніміть два оригінальні саморізи (секції А-В) і два пістона (секції С-Д) в нижній частині заднього бампера, як показано на малюнку.

(Всього чотири точки, дві ліворуч і дві праворуч).



Порада

- Не загубіть зняті саморізи і пістони, так як вони будуть використовуватися повторно при установці накладки.

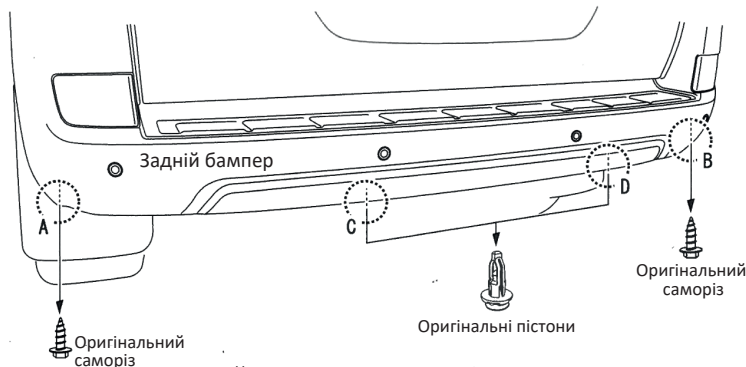

Вигляд знизу

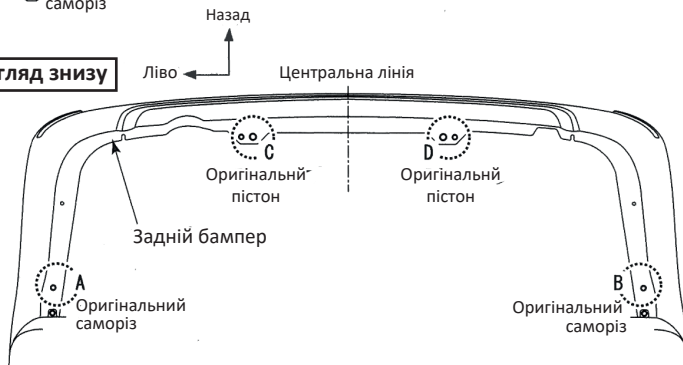

Вигляд знизу секція А

Ліва сторона*

* аналогічно для правої (секц. В)



Вигляд знизу секція С

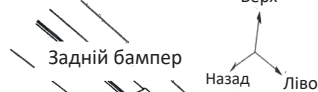

Ліва сторона*

* аналогічно для правої (секц. D)

Знятий пістон

2. Підготовка до установки

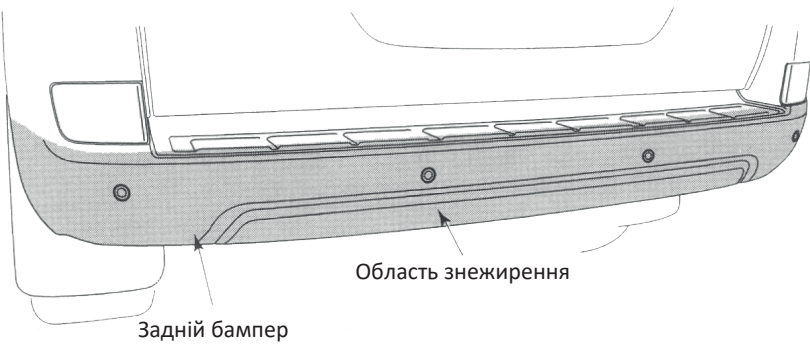

1. Область очищення від бруду та жиру зазначена сірим кольором на малюнку зліва.

3. Підготовка до установки

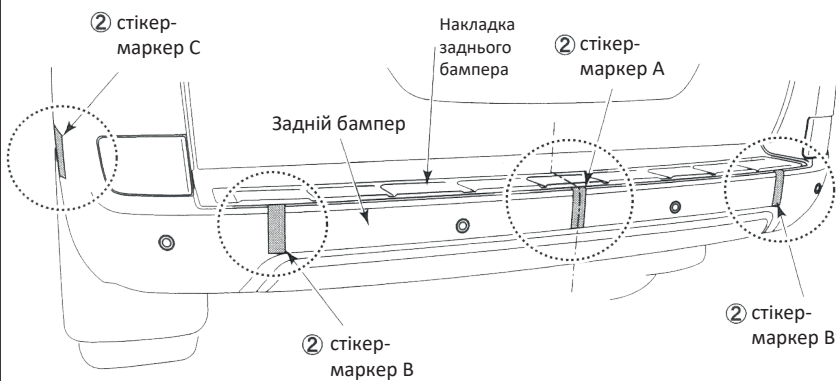

1. Приклеїти стікери-маркери ② (5 штук), орієнтуючись по накладці заднього бампера та заднім бризковикам.



Порада

- Встановлюйте стікери-маркери ② А та В чітко перпендикулярно, відносно края бампера.
- Встановлюйте стікери-маркери ② А, В, С та D акуратно, вони будуть використовуватися для центрування задньої накладки

Детальний вид

Ліва сторона*

* аналогічно для центра та правої сторони



Детальний вид

Ліва сторона*

* аналогічно для правої сторони

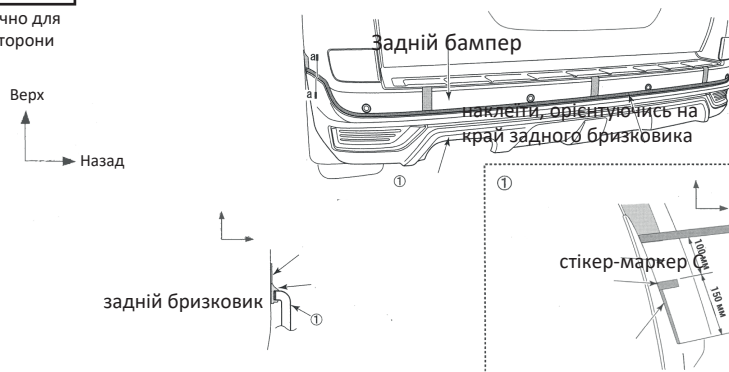

4. Підготовка до установки

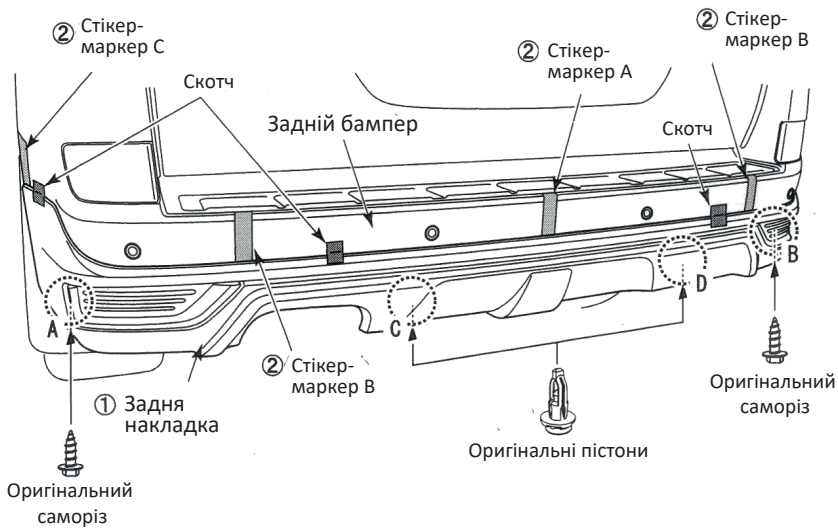

1. Тимчасово встановіть задню накладку ①, сумістивши маркери на бампері і на задніх колісних арках. Закріпіть накладку скотчем або аналогічним матеріалом.
2. Тимчасово встановіть оригінальні саморізи в отвори А і В. (ідентично для лівої і правої сторони)
3. Тимчасово встановіть оригінальні пластикові пістони в отвори С і D. (ідентично для лівої і правої сторони)

Порада

- Переконайтеся, що накладка встановлена ідентично з лівого і правого боку, орієнтуючись по задніх брызговиках.

суміщення деталей

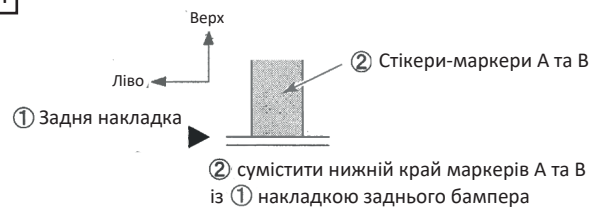

Вигляд знизу секція А

Ліва сторона*

* аналогічно для правої (секц. В)

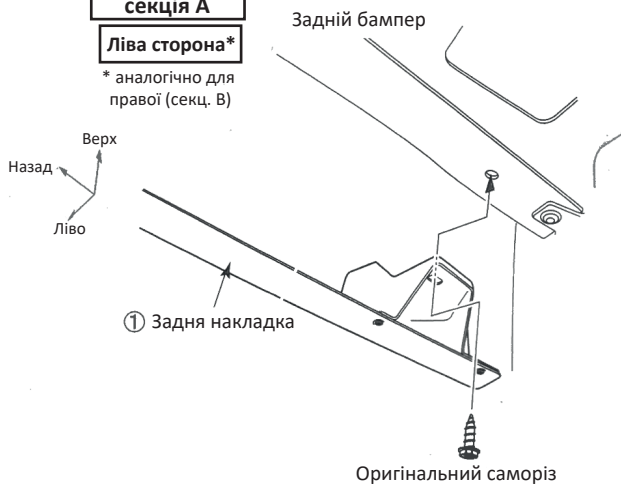

Вигляд знизу секція С

Ліва сторона*

* аналогічно для правої (секц. D)

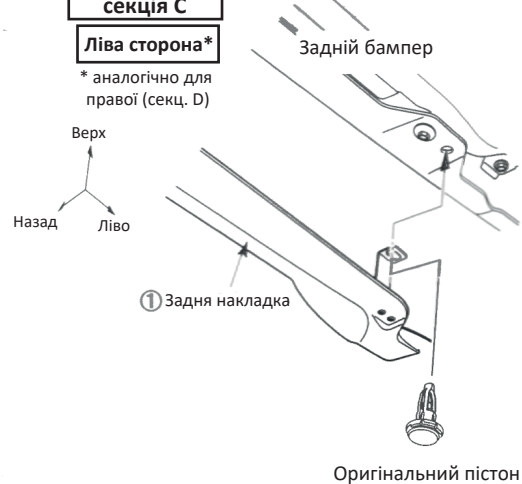

5. Підготовка до установки

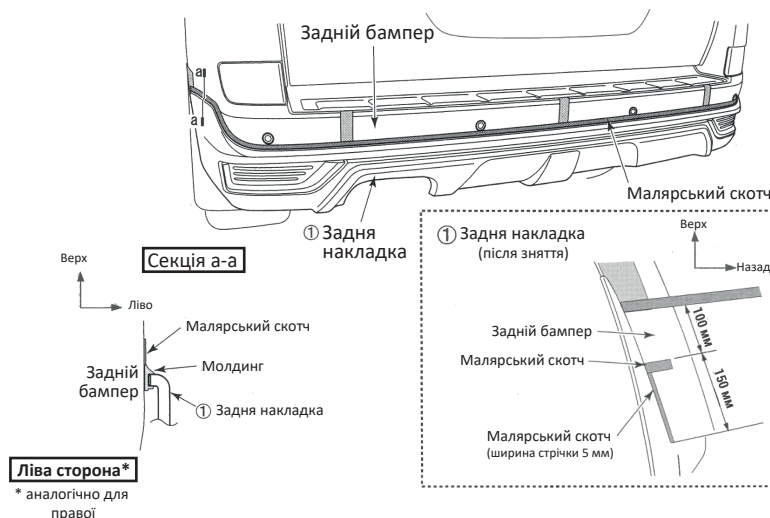

Ліва сторона*
* аналогічно для правої

1. Перед нанесенням праймера, необхідно наклеїти захисні смужки малярського скотча над верхньою лінією молдинга, що встановлений на задню накладку ①. (див. малюнок ліворуч).
2. Зніміть задню накладку ①, та проклейте малярський скотч на бічних частинах бампера (в районі арок), як показано на малюнку.

6. Нанесення праймера

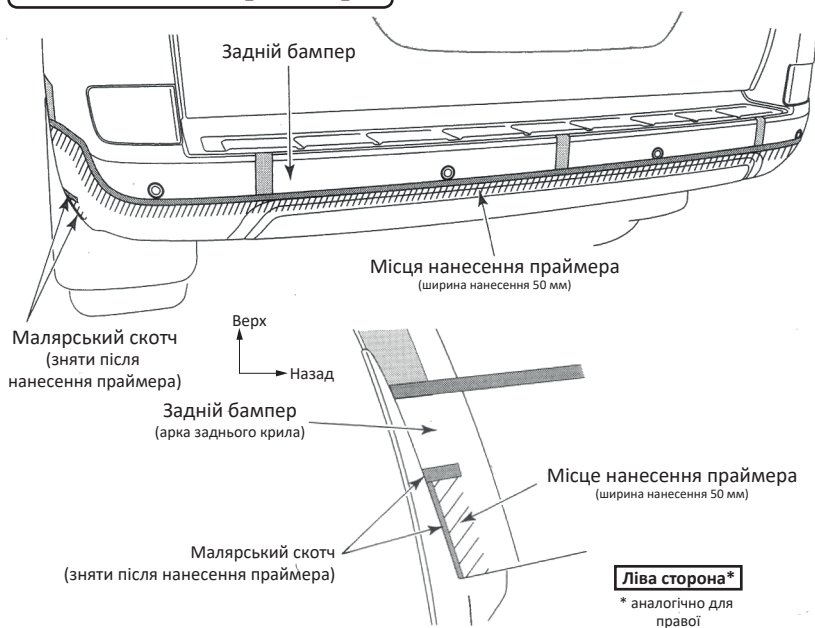

1. Нанесіть праймер N200 ③ на місця приклеювання двосторонньої стрічки, які позначені штрихуванням на малюнку зліва.
2. Зніміть малярський скотч тільки на бокових секціях заднього бампера, в місцях, що зазначені на малюнку зліва.

Порада

- Праймер N200 ③ може залишити жовті сліди на фарбі автомобіля, тому якщо ви випадково пролили праймер на фарбу або він потрапив під малярський скотч, негайно очистіть це місце за допомогою очищувача, що містить спирт.
- Для досягнення оптимального результату, праймеру має підсохнути протягом 10 хвилин при кімнатній температурі.
- Якщо кузов автомобіля піддавався обробці захисними засобами (рідким або твердим воском), необхідно обов'язково очистити місця установки накладки спиртовмісним очищувачем. В іншому випадку може бути значно знижена адгезія двосторонньої стрічки.

7. Підготовка до установки

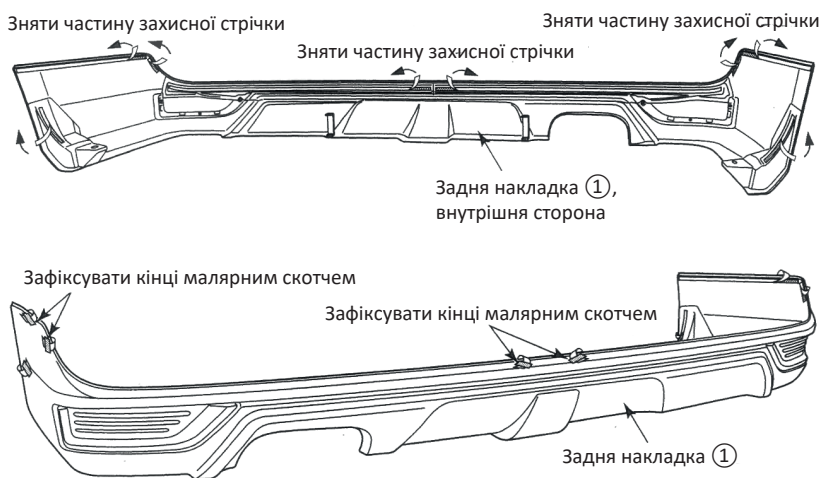

1. Частково зніміть захисну стрічку з двосторонньої стрічки на накладці, в місцях, що зазначені на малюнку зліва. Зафіксуйте вивільненні кінці захисної плівки малярним скотчем.

8. Установка

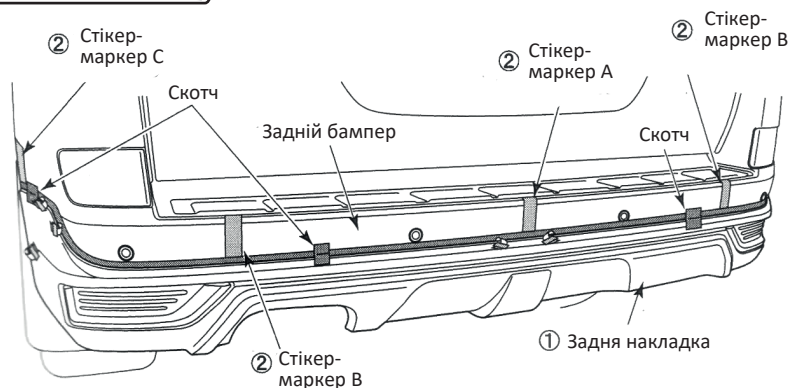

1. Тимчасово встановіть задню накладку ①, сумістивши стікери-маркери ② А, В, С, D на бампері і на задніх колісних арках. Закріпіть накладку скотчем або аналогічним матеріалом.

Порада

- Будьте обережні під час встановлення накладки ①, щоб не подряпати задній бампер автомобіля.
- Переконайтеся, що накладка встановлена ідентично з лівого і правого боку.

Детальний вид

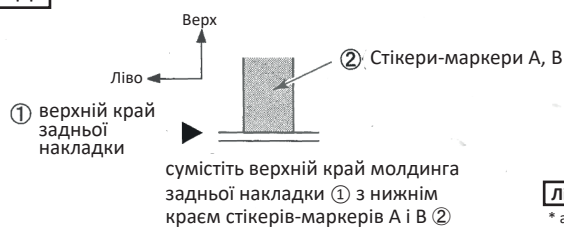
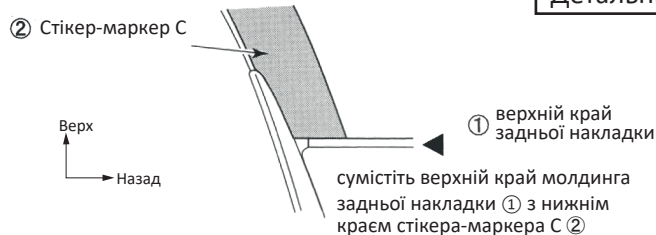

9. Установка



1. Встановіть оригінальні пластикові пістони в отвори С і D.
(ідентично для лівої і правої сторони)
2. Тимчасово встановіть оригінальні саморізи в отвори А і В (не затягуйте до кінця)
(ідентично для лівої і правої сторони)



Вигляд знизу секція А

Ліва сторона*

* аналогічно для правої (секц. В)

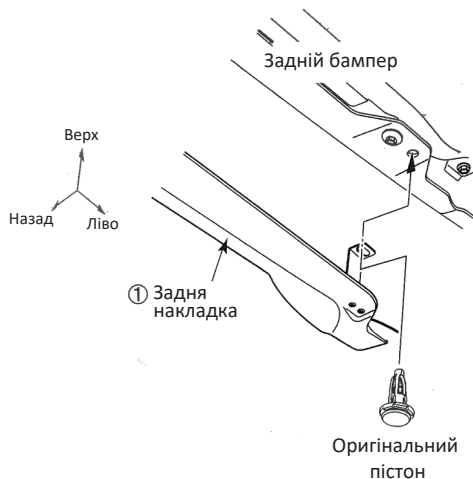

Вигляд знизу секція С

Ліва сторона*

* аналогічно для правої (секц. D)

10. Установка



1. Знімайте захисну плівку та притискайте спойлер у напрямках та у порядку, що зазначенні на малюнку зліва.

Порада

- Натискайте на двосторонню стрічку із зусиллям приблизно 5 кг.

УВАГА!

2. Під час зняття захисної стрічки, намагайтеся уникати "плавання" накладки, щоб не подряпати бампер.
3. Переконайтеся, що ви зняли всю захисну плівку з двосторонньої стрічки та стікери-маркери.

11. Установка

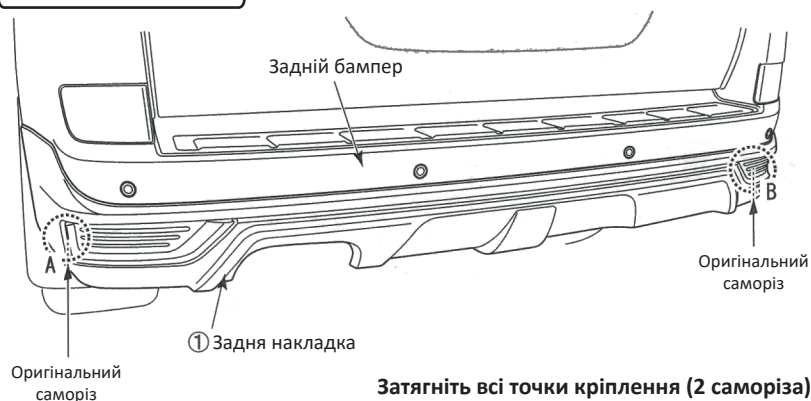

1. Заждіть не менш як три години для повного "схватування" двосторонньої стрічки.
2. Після цього повністю затягніть два саморізи (у місцях А і В).
3. Зніміть всі залишки малярного скотча.

Фарбування та складання задньої накладки

Компоненти

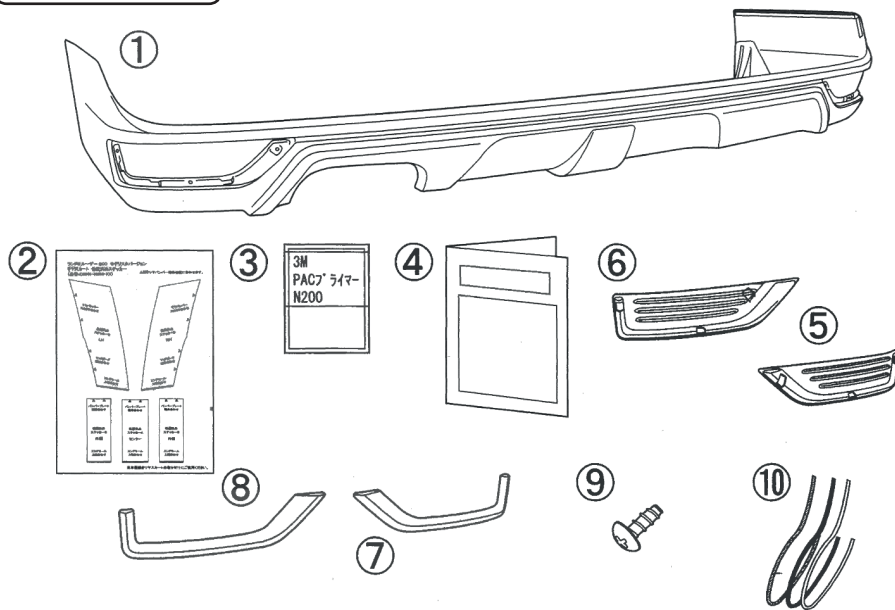

№	Опис	К-ть
①	Задня накладка	1
②	Стікери-маркери	1
③	Праймер PAC N200	1
④	Інструкції з монтажу	1
⑤	Чорна решітка (права)	1
⑥	Чорна решітка (ліва)	1
⑦	Хромована окантовка (прав.)	1
⑧	Хромована окантовка (ліва)	1
⑨		
⑩	Молдинги	
	Сріблястий:	1
	Чорний:	1

Саморіз М3х8

1. Фарбування

1. Перед фарбуванням обов'язково видаліть бруд, пил та жир з поверхні.

Порада

- ABS пластик чутливий до розчинника, тому знежирення повинно проводитися швидко і з невеликою кількістю розчинника.
- Якщо ви хочете підготувати поверхню, використовуйте дрібнозернистий наждачний папір (Р600 і вище).

2. Замаскуйте двосторонню стрічку, що встановлена на накладку, за допомогою малярського скотча.

3. Проведіть фарбування, використовуючи фарбу на уретановій основі.
(примітка: матеріал накладки - АБС-пластик).

5. Сушка - через характер матеріалу, не можна застосовувати великі температури для сушки фарби. Завжди сушіть при температурі не вище ніж 60 °С.

2. Установка молдинга і неопренової стрічки

1. Після фарбування накладки, очистіть місця приклеювання молдинга ⑦ і неопренової стрічки ⑧ від бруду і жиру і нанесіть праймер N200 ⑤.



Порада

- Праймер N200 буде повторно використаний під час установки задньої накладки ①. Праймер N200 має високу летючість, тому, будь ласка, закрийте контейнер із праймером якомога швидше.
- Праймер N200 може залишати жовті сліди на фарбі автомобіля, тому якщо ви випадково пролили праймер на фарбу, негайно очистіть це місце за допомогою очищувача, що містить спирт.
- Для досягнення оптимального результату, дайте праймеру підсохнути протягом 10 хвилин при кімнатній температурі.

2. Встановіть молдинг ⑦, як показано на малюнку нижче.

Вид збоку

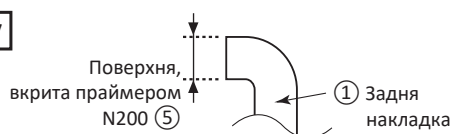

Вид збоку

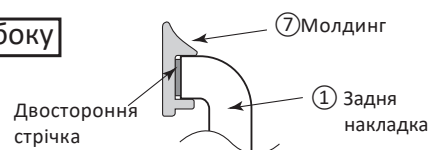

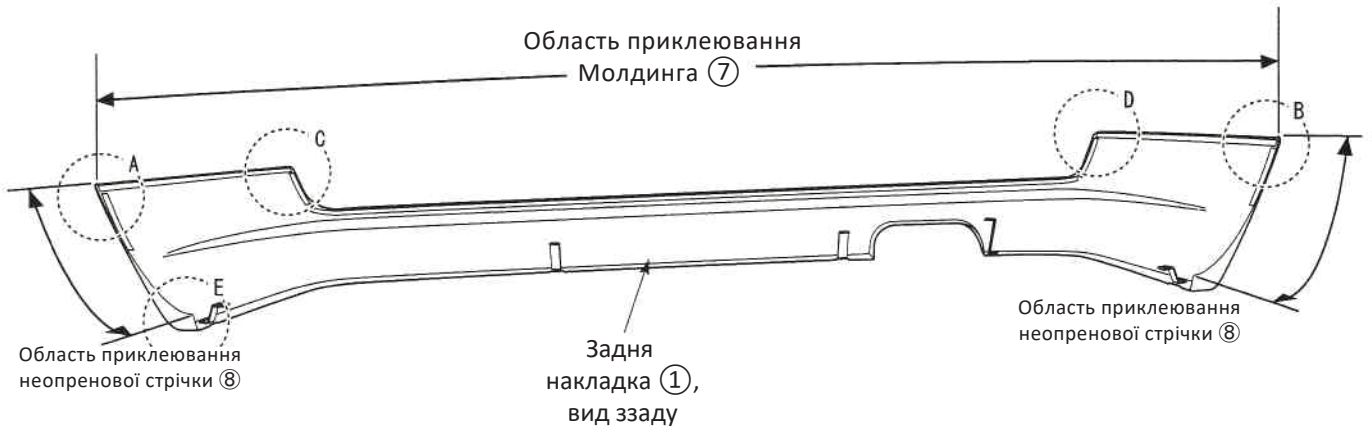

Секція А

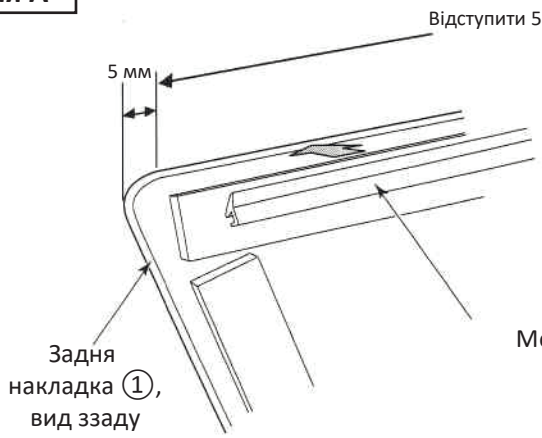

Секція В



Секція С

Ліва сторона*

* аналогічно для правої

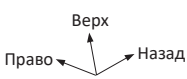

Монтаж неопренової стрічки ⑧

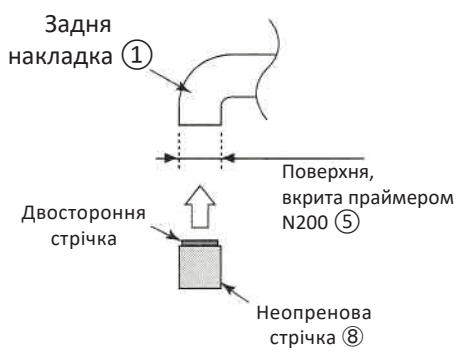

Секція А

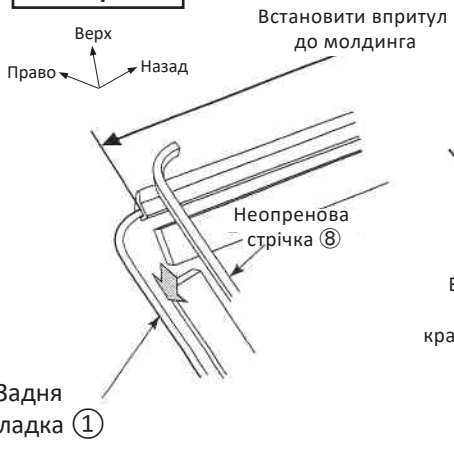

Секція Е

