

Спойлер переднього бампера JAOS

Інструкція по установці

Для автомобіля
Toyota LandCruiser Prado 150 (09.2017 +)

Дякуємо що придбали наш спойлер переднього бампера.
Ця інструкція описує, як встановити спойлер належним чином.
Уважно прочитайте це керівництво перед встановленням спойлера.

УВАГА

- На всіх фото і схемах цієї інструкції зображений автомобіль з ПРАВИМ розташуванням керма!

ЧАС УСТАНОВКИ



1,5 години

Рівень складності

- | | | |
|---|-----------------------------|------------------|
| ① | Заміна/установка запчастин | Легкий |
| ② | Модифікації кузова | Помірно легкий |
| ③ | Необхідні спеціальні знання | Помірно складний |
| ④ | Капітальний ремонт | Складний |

Інструмент:

Хрестова викрутка
Набір ключів
Трещітка
Торкс ключи
Плоскогубці
Інструмент для пістонів (кліпсів)
Ножиці
Різак
Маскувальна стрічка
(малярський скотч)
Інструмент для обтиснення дротів
Пульверизатор

Важливі заходи безпеки для установки і користування

Наступні знаки вказують на конкретні інструкції, на які необхідно звернути особливу увагу для безпечної установки та користування спойлером переднього бампера.



Увага

Недотримання цих інструкцій може призвести до серйозної травми або смерті.



Обережно

Недотримання цих інструкцій може призвести до помірної або легкої травми або пошкодження майна.



Порада

Поради відносно методів і процедур для ефективної установки.

Запити при отриманні продукту



Обережно

Перевірте стан продукту і наявність всіх додаткових аксесуарів.

- Якщо ви виявите, що продукт є дефектним або несправним після отримання, або якщо ви отримали не той продукт, будь ласка, негайно зв'яжіться з нами за наступною адресою, номером телефону або факсу або за допомогою електронної пошти. Якщо минуло більше тижня, ваш продукт виходить за рамки нашої первісної гарантії.

Перед установкою продукту



Обережно

Будь ласка, уважно прочитайте ці інструкції перед установкою.

- Не виконуйте жодних дій над продуктом, які не описані в цьому керівництві. Не намагайтеся використовувати будь-які запасні частини виробництва інших компаній, змінювати процедуру установки, або встановити продукт на будь-якому транспортному засобі, крім того, що зазначений в інструкції. Ми не несемо ніякої відповідальності за будь-який збиток, аварії, чи нещасний випадок, викликаний недотриманням інструкцій, описаних у цьому посібнику.
- Механік, що встановив продукт не несе відповідальність за його заміну. Ретельно прочитайте ці інструкції перед установкою продукту.



Увага

Проведіть перевірку автомобіля перед початком установки.

- Не працюйте з машиною, якщо двигун працює, або на нерівній поверхні, або у місцях, що піддаються впливу хімічних продуктів або пожежі.
- Уникайте працювати на транспортному засобі відразу після зупинки двигуна, дочекайтеся поки двигун, глушник і гальмівна система повністю охолонуть.
- Використовуйте тільки автомобільний підйомник, щоб підняти автомобіль і отримати безпечний доступ до його нижньої частини. Не намагайтеся використовувати автомобільний домкрат для цієї роботи, так як це небезпечно для вас і автомобіля. Встановіть автомобіль на жорстких стійках (козелках), так як працювати на нестійкому транспортному засобі може бути дуже небезпечно для вас.

Ремонт



Обережно Проводьте ремонт автомобіля в спеціалізованій автомайстерні.

- Якщо ступінь складності установки складає (4), ремонт повинен виконувати тільки кваліфікований автомеханік на спеціалізованій станції технічного обслуговування.

Рекомендації по безпечній установці



Обережно Дотримуйтесь інструкцій, описаних в керівництві по ремонту вашого автомобіля, щоб зняти та встановити оригінальні запчастини.

- Термін «оригінальні запчастини» в цьому посібнику, використовуються для позначення стандартних автозапчастин, що випускаються автовиробником. Дотримуйтесь інструкцій, описаних в керівництві по ремонту вашого автомобіля.
- Оригінальні запчастини можуть бути використовувані повторно після демонтажу. Не змішуйте їх під час демонтажу і тримайте в безпечному місці.
- Не знімайте будь-яку частину, крім тих, що вказані у цьому посібнику.



Обережно Поводьтеся з продуктом з обережністю.

- Не кидайте продукт і не завдавайте йому сильних ударів під час установки. Це може привести до деформації продукту, що зробить установку важкою.
- Будьте обережні при наближенні до автомобіля з продуктом. Ви можете залишити подряпини на поверхні автомобіля.



Обережно Завжди носіть відповідний спецодяг (комбінезон).

- При виконанні всіх завдань механік повинен носіть комбінезон, капелюх, пару очок і пару рукавичок.

Продаж або купівля вживаних автомобілів, передача прав власності на ваш автомобіль іншій особі або утилізація вашого автомобіля



Обережно Дотримуйтесь наступних правил при продажу або купівлі вживаного автомобіля або передачі права власності

- На перший погляд, наші продукти можуть виглядати однаково, але вони діляться на багатьох різних типів, заснованих на моделі авто, року випуску і т.п. Ми також змінюємо характеристики продуктів для підвищення якості і у відповідності до незначних зміни з боку автовиробників. В багатьох випадках, при продажу або купівлі вживаного автомобіля або при передачі права власності, можуть бути недоступні такі важливі елементи як монтажні кронштейни, аксесуари і документи (інструкція по установці, сертифікати якості, Свідоцтво про реєстрацію JASMA для глушників і т.д.). Хоча багато людей роблять до нас запити, які супроводжуються фото продукту, по електронній пошті, по факсу або по телефону, ми можемо тільки приблизно встановити модель продукту і не несемо жодної відповідальності за відповідь.
- Зараз інструкції по установці можна скачати з нашого сайту. Слід зазначити, що зміст варіюється залежно від періоду продажів та змін у специфікації. Один продукт може мати різні версії інструкції.
- Якщо ви виявили, що продукт несправний, негайно припиніть його використання та зверніться в магазин, де ви придбали цей продукт або до нас.
- При продажу вживаного автомобіля або передачі прав власності, повідомте покупця про наявність всіх необхідних елементів, таких як аксесуари і документи на продукт.



Порада Проконсультуйтеся у фахівця для утилізації продукту.

- При утилізації продукту або автозапчастин, що більше не потрібні, зверніться на станцію з ремонту автомобілів або до компаній по утилізації.

Застереження щодо використання продукту



Обережно Проводьте огляд і періодичне обслуговування.

- Проводьте інспекцію після далекої поїздки або раз на місяць, щоб перевірити, чи є розкручені або пошкоджені деталі продукту. При необхідності закріпіть деталі більш щільно.
- Якщо ви виявили, що продукт несправний, негайно припиніть його використання та зверніться в магазин, де ви придбали продукт або до нас.



Обережно Не допускайте контакту хімічних продуктів з поверхнею продукту.

- Не допускайте попадання будь якого масла або жирів (гальмівна рідина, масло, жир, бензин і дизельне паливо) або органічних розчинників (розчинники для фарби, акумуляторна рідина і т.д.) на поверхню продукту. Вони можуть змінити колір продукту або створити постійні плями. Якщо це сталося, негайно протріть поверхню чистою м'якою тканиною або замшею, змоченою слабким розчином миючого засобу і ретельно промийте всю поверхню.

Про продукт

- У зв'язку з поліпшеннями продукту, його специфікації та його форма і зовнішній вигляд можуть бути змінені без попереднього повідомлення. —

Компоненти

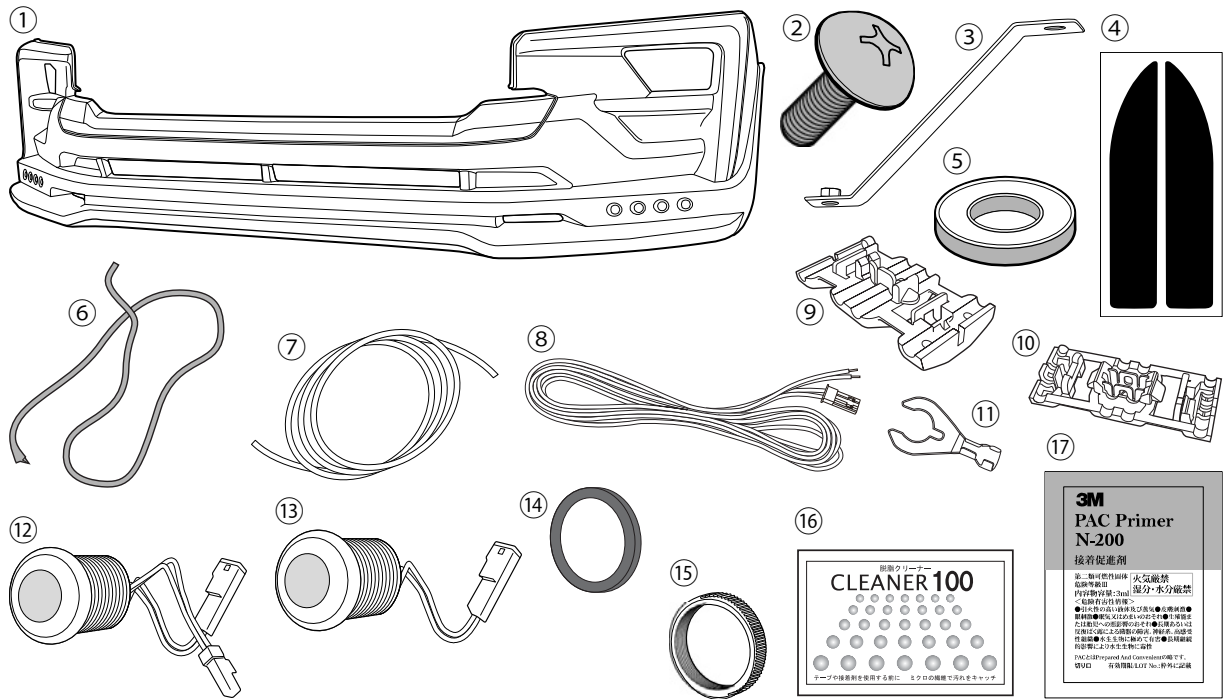

ОПИС	Кількість	ОПИС	Кількість
① Спойлер переднього бампера	1	⑩ Врізка для електродротів (біла)	3
② Болт	2	⑪ Клема	1
③ Кронштейн	2	⑫ Світлодіод (роз'єми "папа"/"мама")	6
④ Затемнюючий стікер	1	⑬ Світлодіод (роз'єм "мама")	2
⑤ Гумова шайба	2	⑭ Гумова шайба для світлодіода	8
⑥ Молдинг	1	⑮ Кругла гайка	8
⑦ Додатковий електродрід	1	⑯ Очисник CLEANER100	1
⑧ Електрична проводка (червоний/чорний)	2	⑰ Праймер N-200	1
⑨ Врізка для електродротів (червона)	2		

Фарбування

Перед фарбуванням переконайтеся, що установка може бути виконана належним чином. Зверніть увагу, що ми не можемо замінити продукт, як тільки він був пофарбований.

Фарбування

1. Використовуючи чисту тканину, видалити плями, такі як мастила і бруд з поверхні.
2. Виконайте нанесення ґрунту.
3. Виконайте остаточне фарбування.
4. Висушіть пофарбовану поверхню.



Обережно

Через характер матеріалу, не можна застосовувати великі температури для сушки фарби. Сушіть при температурі навколишнього середовища або підтримуйте температуру поверхні продукту від 30 до 40 °C.

Проведіть фарбування Спойлера переднього бампера ①

Установка

1. Зняття оригінальних деталей

Зняти всі оригінальні кліпси (пістони)

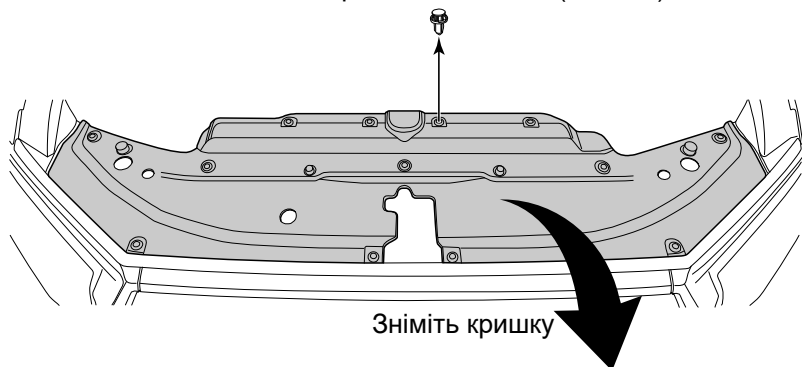

- Зніміть кришку всередині моторного відсіку, як показано на малюнку.

Порада Не загубіть зняті оригінальні деталі, так як вони будуть використовуватися повторно при подальшій установці спойлера.

Правий бік ✘ Аналогічно для лівої сторони

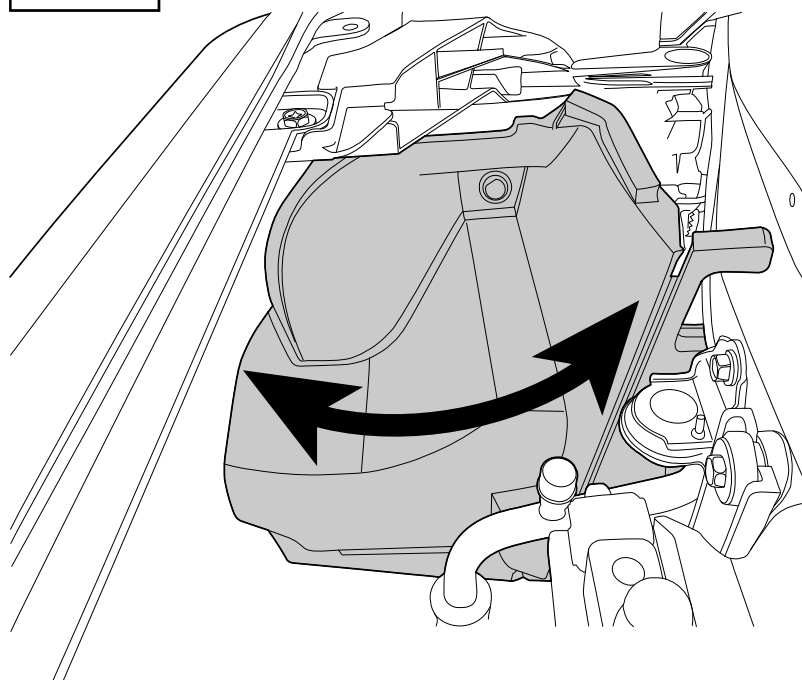

- Залиште праву та ліву кришки під кришкою, що ви зняли, вільно рухатися.

Порада Під час подальшої установки спойлера на передній бампер, ви зможете притискати спойлер зсередини в цих місцях.

Лівий бік ✘ Аналогічно для правої сторони

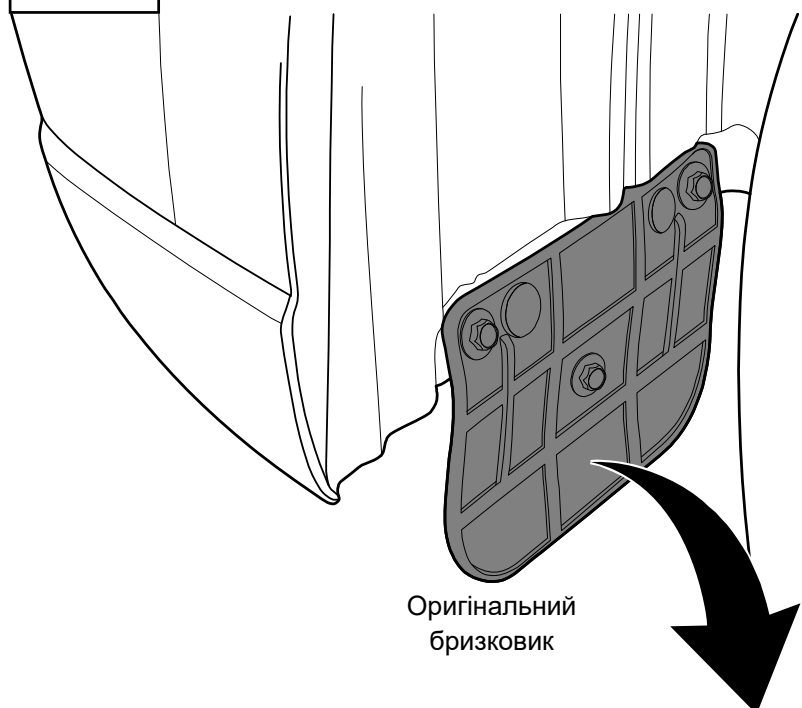

- Зніміть оригінальний брызговик автомобіля, який прикріплений до передньої нижньої частини колісної арки переднього колеса.

Схема підключення LED

2. Підключення світлодіодних ходових вогнів

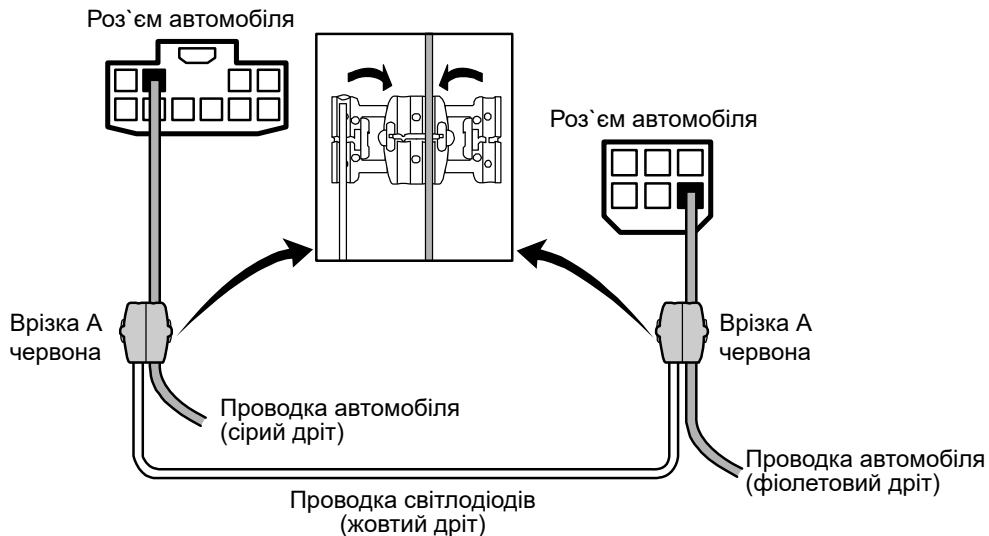

Обережно

Перед початком роботи, обов'язково відключіть акумулятор автомобіля.

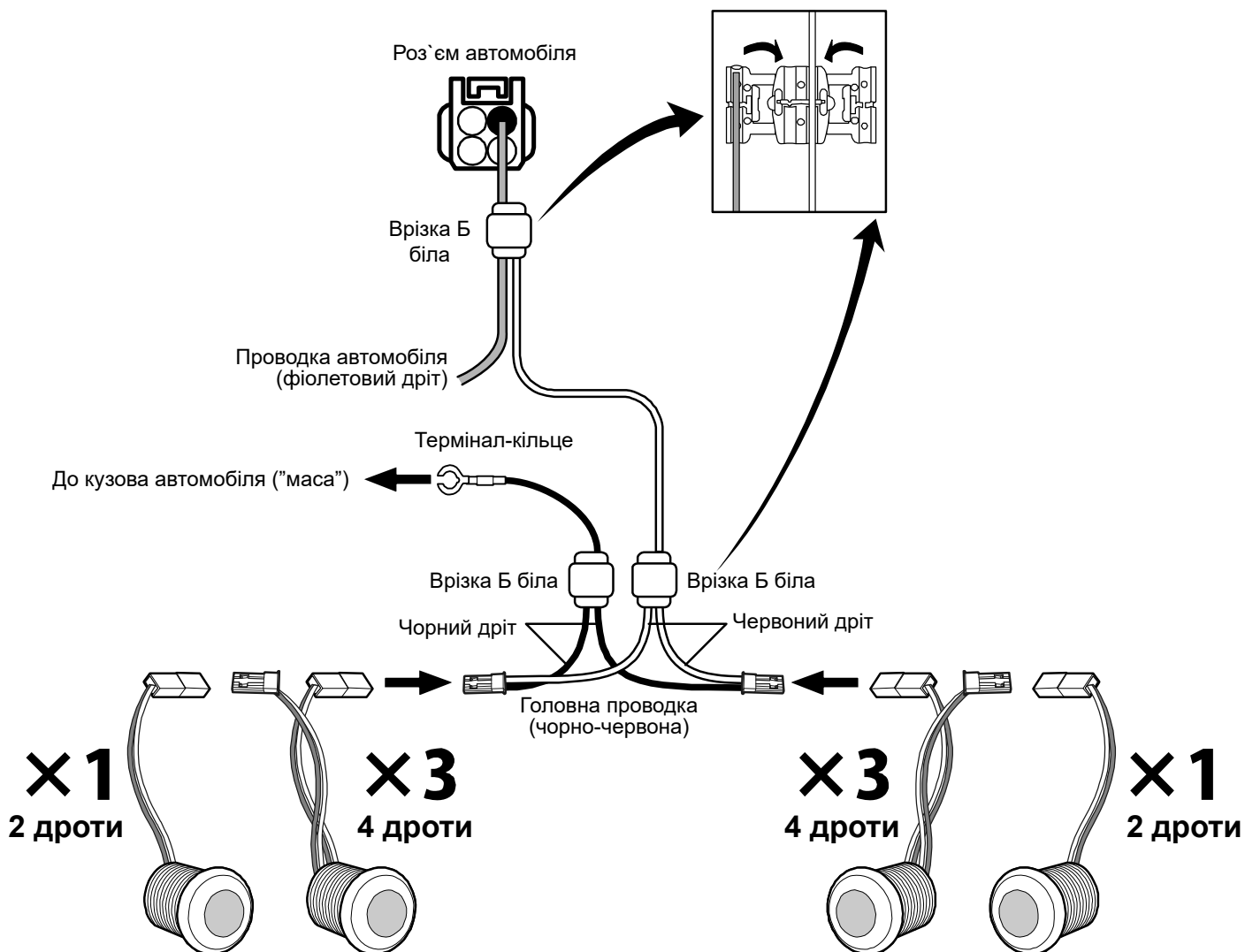

Салон автомобіля

Моторний відсік



Роботи в салоні автомобіля

Зніміть рамку навколо мультимедійного апарату у порядку, що позначений на малюнку і демонтуйте сам апарат.

Порада

У цій інструкції у якості головного джерела живлення світлодіодних вогнів використовується живлення аксесуарів (ACC) (вогни вмикаються у положенні ключа ACC). Якщо ви бажаєте, щоб вогни працювали тільки при працюючому двигуні, будь ласка зверніться до оригінальної інструкції TOYOTA та візьміть живлення від запалювання (IGN).

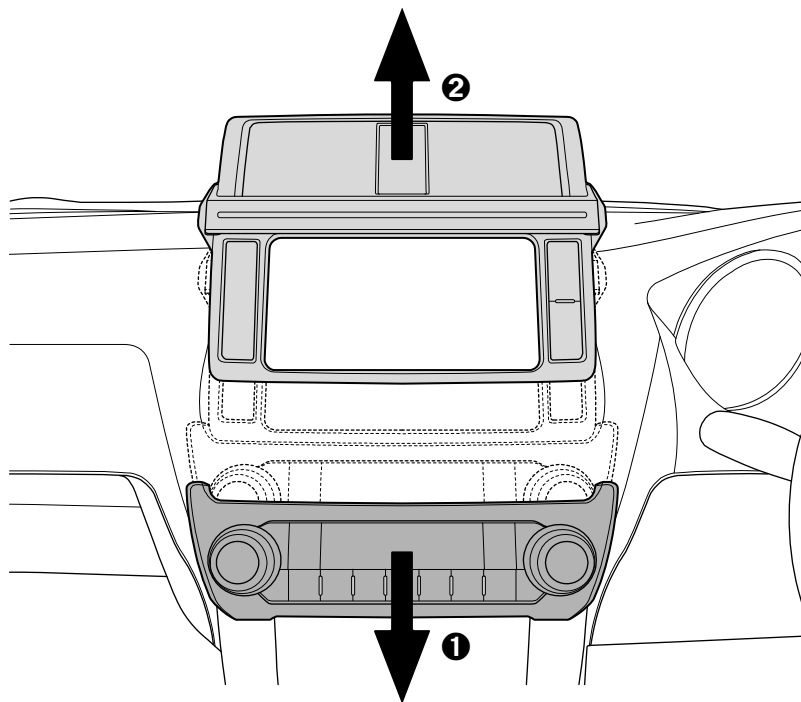

Роз'єм живлення мультимедіа (10 пін)

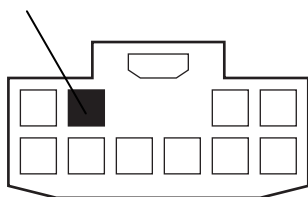

■ Сірий дріт

Роз'єм живлення мультимедіа та аксесуарів знаходиться за магнітофоном. Чорним квадратом позначений сірий дріт живлення, до якого потрібно приєднати додатковий жовтий дріт ⑦, використовуючи врізку А ⑨. Інший кінець дроту ⑦ проведіть на пасажирський бік. На схемі показаний вид на роз'єм ззаду (з боку проводів).

Зніміть в порядку, зазначеному на малюнку, нижню обшивку бардачка, бічну пластикову накладку і декоративну накладку порогу з пасажирської сторони.

Знайдіть вільний роз'єм за бічною панеллю (секція А, позначений кружечком на фото) і підключіть додатковий дріт ⑦ до фіолетового дроту цього роз'єму, використовуючи врізку А ⑨.

Порада

Існує ймовірність того, що цей роз'єм може бути зайнятий (в залежності від року та специфікації автомобіля). У цьому випадку протягніть дріт ⑦ безпосередньо до моторного відсіку, з використанням дроту відповідного перетину.

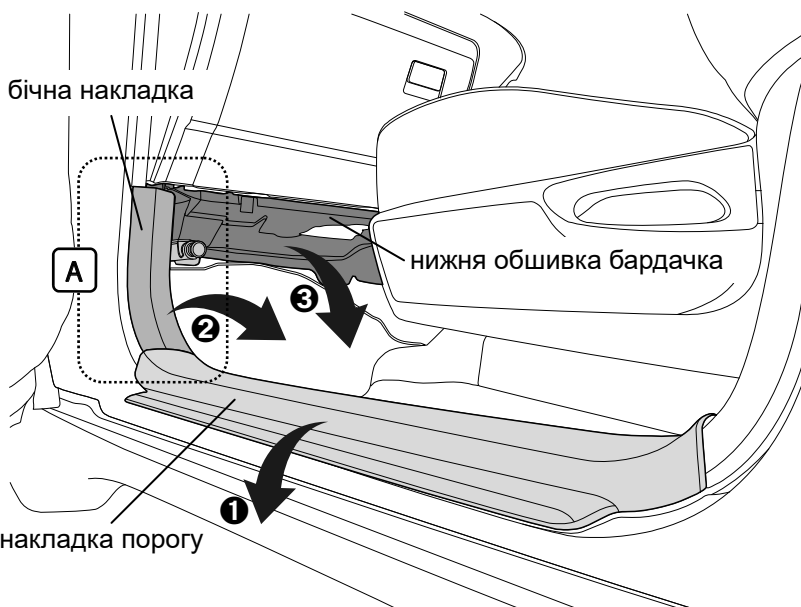

Вільний роз'єм (вигляд ззаду)

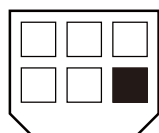

■ Фіолетивий дріт

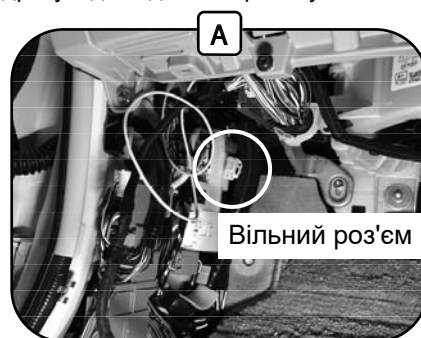

Діаграма укладання проводки

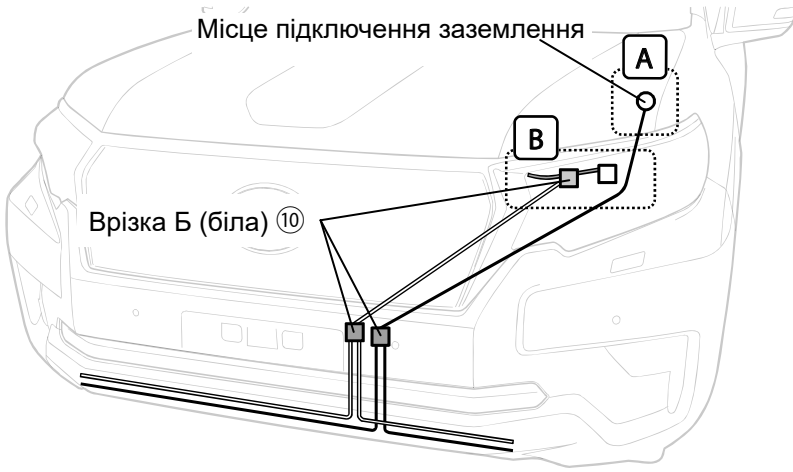

- Розкладіть вільний кінець (без роз'ємів) електричної проводки ⑧ таким чином, щоб довжини було достатньо між секціями А і В (малюнок зліва).

- Встановіть врізку В (біла) ⑩ на червоний дріт електричної проводки ⑧ і на фіолетовий дріт вільного роз'єму (позначений на малюнку нижче).

- Встановіть клему ⑪ на чорний дріт електричної проводки ⑧ та приєднайте клему до точки заземлення А автомобіля.

- Встановіть врізки В (білі) ⑩ до кожної кінцевої точки електричної проводки ⑧, що підключена до світлодіодних вогнів ⑫ на стороні водія та вріжтесь у дроти того ж кольору на стороні пасажирів.

- Оскільки вільний роз'єм автомобіля тепер підключений до живлення, надійно заізолюйте його ізоляційною стрічкою.

Моторний відсік (акумулятор демонтовано)



Вільний роз'єм, вигляд ззаду

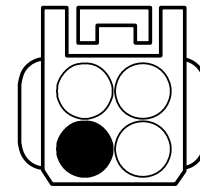

● Фіолетовий дріт

3. Установка світлодіодних ходових вогнів



- Встановіть світлодіодний вогонь ⑬ (з роз'ємом «мама») у самому крайньому (зовнішньому) отворі, а потім встановіть три інших світлодіодних вогні ⑫ (з роз'ємами «папа»/«мама»).
- ※ Будь ласка, зверніться до малюнка для монтажу світлодіодних вогнів.

- Встановіть акумулятор і підключіть клєми.

- Підключіть електричну проводку ⑧ до світлодіодних вогнів ⑫⑬.

- Переконайтеся, що світлодіодні вогні нормально вмикаються, коли ввімкнені аксесуари (ACC) та запалювання (IGN), і нормально вимикаються при вимкненні аксесуарів (ACC).

- Після перевірки відключіть електричну проводку ⑧ від світлодіодних вогнів ⑫.

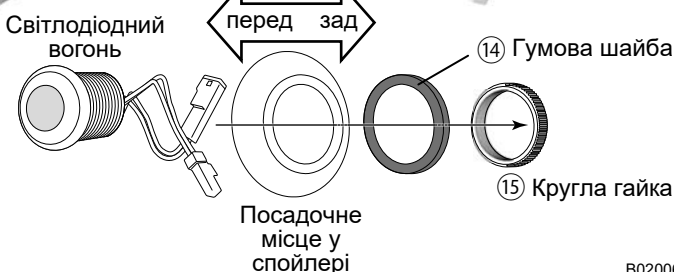

4. Підготовка до установки переднього спойлера

Ліва сторона аналогічно для
правої сторони

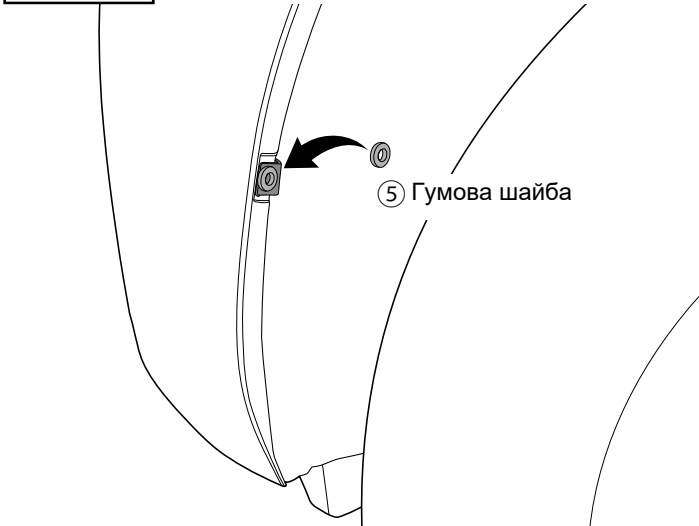

- Встановіть гумову шайбу ⑤, на передній частині колісної арки у місці, що показано на малюнку

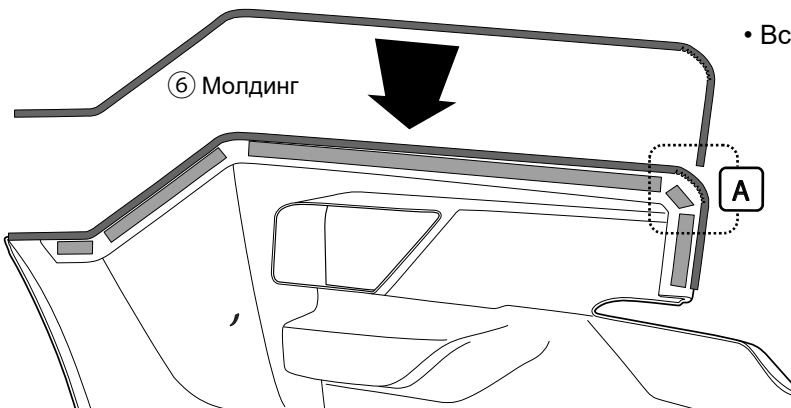

- Встановіть молдинг ⑥, як показано на малюнку

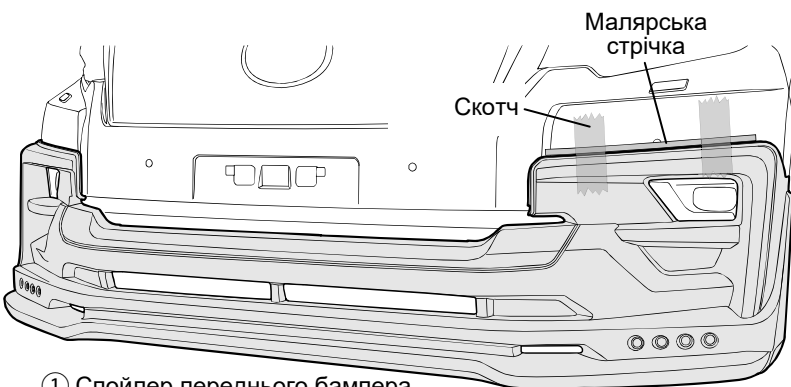

- Зніміть номерний знак.
- Прикладіть передній спойлер ① до автомобіля та закріпіть його за допомогою скотча.
- Виставіть спойлер як показано на малюнках і позначте місце установки малярською стрічкою.

① Спойлер переднього бампера

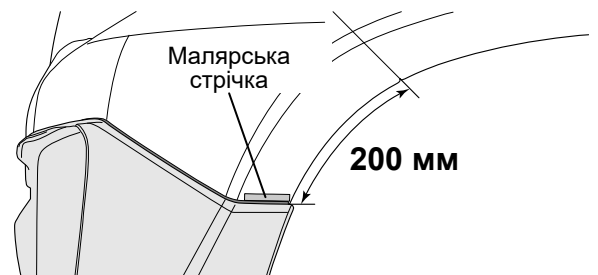
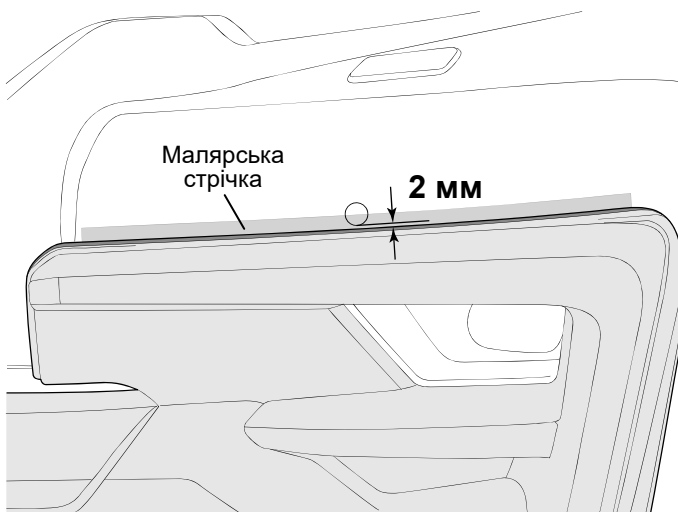

- ⚠ **Обережно** Вимірюйте 200 мм по довжині окружності, а не по прямій лінії!

- ⚠ **Обережно** Переконайтеся, що спойлер не закриває датчик парктроніка!

Ліва сторона аналогічно для
правої сторони

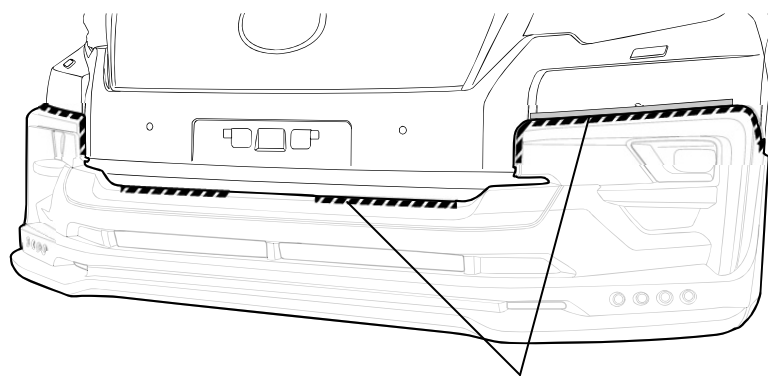
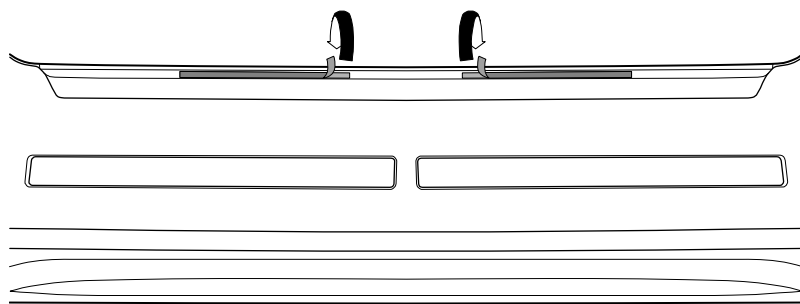
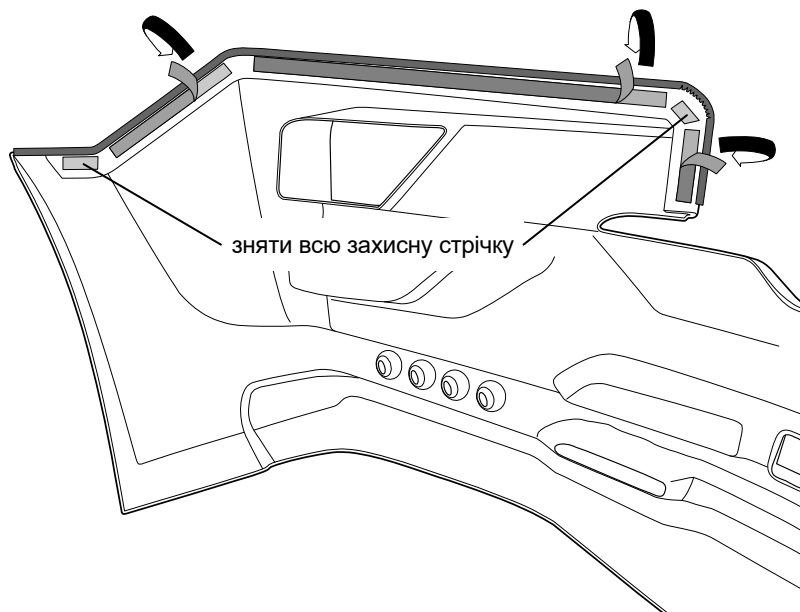

Місця нанесення
очисника CLEANER100
і праймера N-200

- Частково зніміть захисну плівку з двосторонньої стрічки на спойлері ①, в місцях, що зазначені на малюнку. Заверніть вільні кінці на зовнішній бік спойлера та зафіксуйте вивільненні кінці захисної плівки малярською стрічкою.

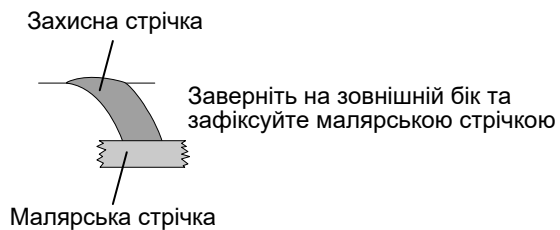

- Орієнтуючись по стрічці, знежирте місця приклеювання спойлера за допомогою очисника CLEANER100 ①, а потім нанесіть на ці ж місця праймер N-200 ②.

Правила використання праймера 3M N-200

- Витягніть спеціальну серветку з пакету та рівномірно нанесіть праймер на місця установки спойлера.
- Працуйте поки серветка не стане сухою. Праймер N200 має високу летючість, тому, якщо ви робите перерву в роботі, будь ласка, поверніть серветку у пакет якомога швидше.
- Для досягнення оптимального результату, дайте праймеру підсохнути протягом 10 хвилин при кімнатній температурі.
- Праймер N200 може залишити жовті сліди на фарбі автомобіля, тому якщо ви випадково пролили праймер на фарбу або він потрапив під малярський скотч, негайно очистіть це місце за допомогою очищувача, що містить спирт.

5. Установка переднього спойлера

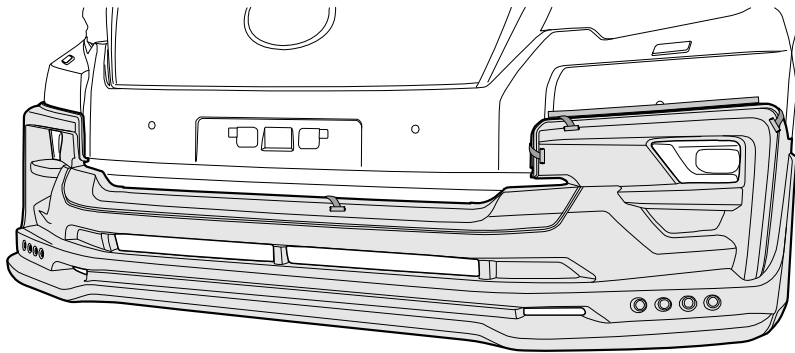

- Встановіть спойлер ① на автомобіль.
- Переконайтеся, що спойлер всюди співпадає з місцями установки, які ви позначили малярською стрічкою.

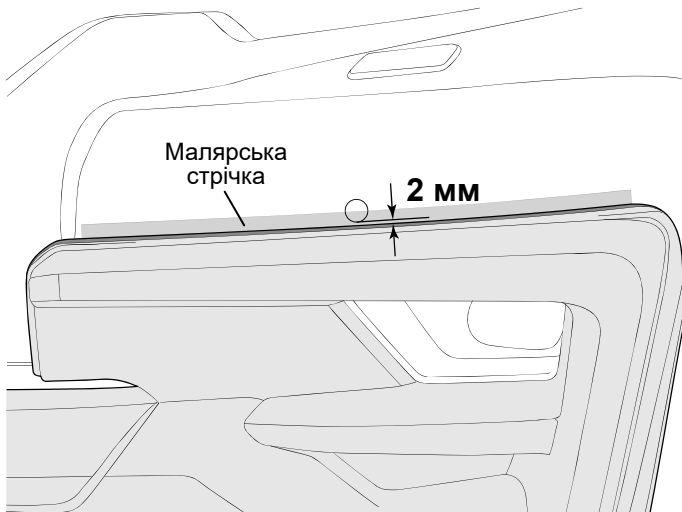

⚠ Обережно Переконайтеся, що спойлер не закриває датчик парктроніка!

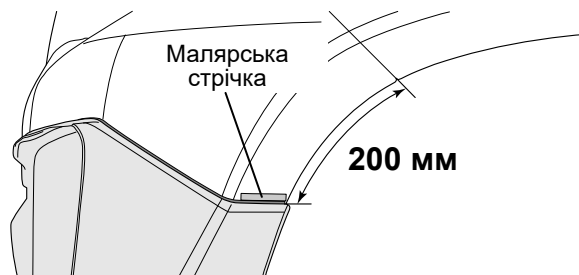

⚠ Обережно Вимірюйте 200 мм по довжині окружності, а не по прямій лінії!

Ліва сторона аналогічно для правої сторони

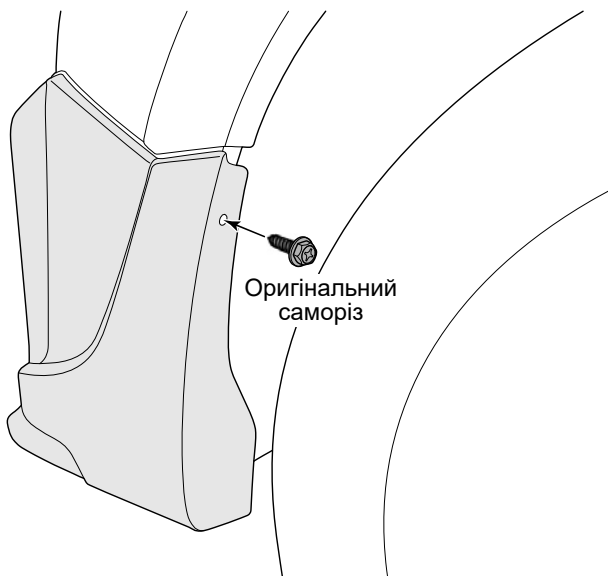

- Тимчасово зафіксуйте бічні секції спойлера ① оригінальними болтами, як показано на малюнку.

👉 Порада Не затягуйте болти до кінця! На даному етапі вам необхідно просто зафіксувати спойлер на автомобілі.

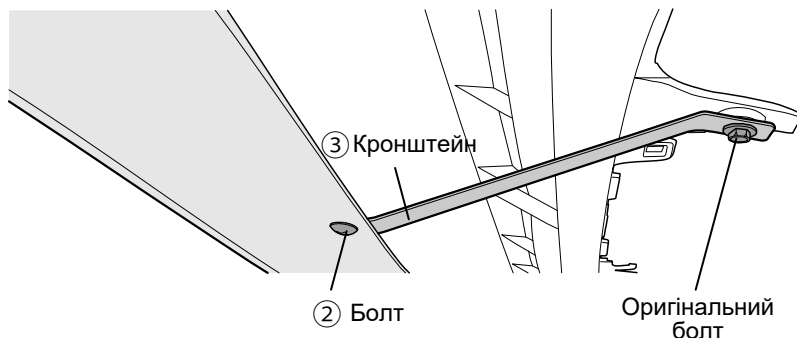

- Встановіть кронштейн ③ в нижній частині корпусу спойлера ①, як показано на малюнку.

- Тимчасово зафіксуйте нижню частину спойлера ① оригінальним болтом до оригінального переднього бампера та болтом ②, як показано на малюнку.

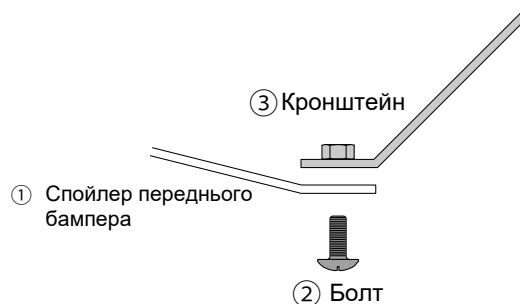

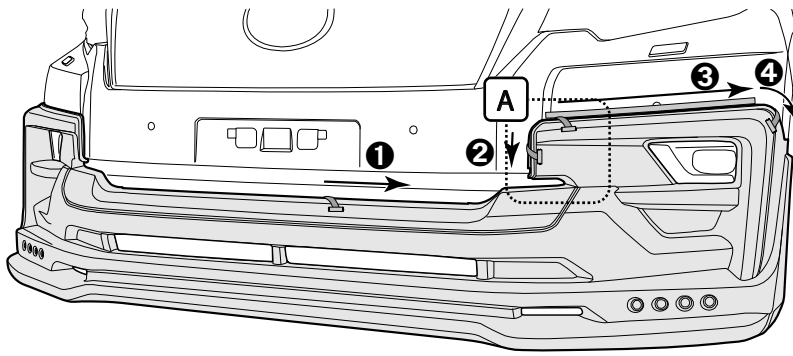

- Сумістіть спойлер ① із місцями встановлення і встановіть його за допомогою двосторонньої стрічки. Знімайте захисну стрічку у напрямках і в порядку, що зазначенні на малюнку зліва (для лівої і правої сторони).



Обережно

Переконайтеся в тому, щоб при знятті захисної стрічки постійно підтримувати належну висоту установки спойлера.



Порада

Злегка відведіть спойлер, щоб випадково не відірвати захисну стрічку на півдороги.



Порада

Адгезія двосторонньої стрічки значно знижується, якщо температура навколишнього середовища становить 15 °C або менше. У цьому випадку необхідно прогріти стрічку і місця її встановлення феном.



Порада

Натискайте на двосторонню стрічку із зусиллям приблизно 5 кг.



Просуньте руку через моторний відсік і натискайте зсередини

- Повністю затягніть всі болти та саморізи
- Підключіть електропроводку світлодіодних вогнів.
- Встановіть на місце номерний знак.

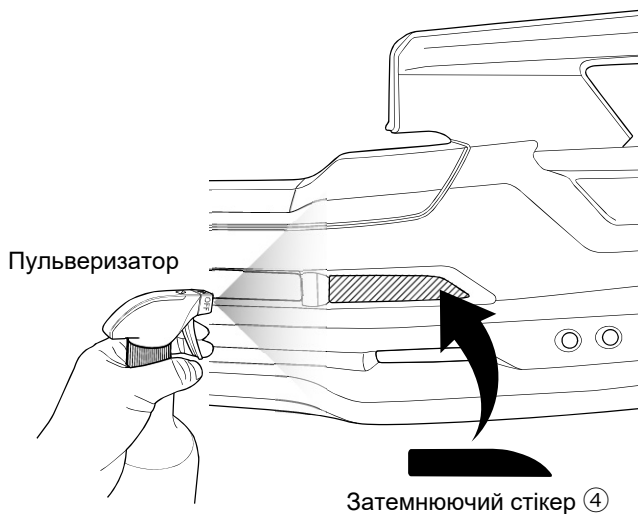

Пульверизатор

Затемнюючий стікер ④

- Змочіть клейку поверхню затемнюючого стікера ④ і спойлера ① з пульверизатора, а потім приклейте стікер, як показано на малюнку.



Обережно

Перед приклеюванням стікера, очистіть поверхні від бруду та жиру за допомогою очисника ⑯



Порада

Відрегулюйте положення стікера і видаліть залишки води чистою серветкою. Приберіть бульбашки повітря, які можуть утворитися під стікером.

Підтвердження установки

Будь ласка, обов'язково ретельно перевірте правильність установки, особливо, чи затягненні до кінця всі болти та саморізи.