

# Спойлер заднього бампера JAOS

## Інструкція по установці

Для автомобіля  
**LEXUS LX570 12+**

Встановлення цього обладнання може спричинити обмеження у використанні гаку для буксування

Дякуємо що придбали наш спойлер заднього бампера.  
Ця інструкція описує, як встановити спойлер належним чином.  
Уважно прочитайте це керівництво перед встановленням спойлера.

**ЧАС  
УСТАНОВКИ**



1 година

**Інструмент:** Хрестова викрутка  
Накидний ключ  
Ножиці  
Малярний скотч

**Рівень  
складності**

- |   |                             |                  |
|---|-----------------------------|------------------|
| ① | Заміна/установка запчастин  | Легкий           |
| ② | Модифікації кузова          | Помірно легкий   |
| ③ | Необхідні спеціальні знання | Помірно складний |
| ④ | Капітальний ремонт          | Складний         |

### Важливі заходи безпеки для установки і користування

Наступні знаки вказують на конкретні інструкції, на які необхідно звернути особливу увагу для безпечної установки та користування спойлером заднього бампера.



**Увага**

Недотримання цих інструкцій може призвести до серйозної травми або смерті.



**Обережно**

Недотримання цих інструкцій може призвести до помірної або легкої травми або пошкодження майна.



**Порада**

Поради відносно методів і процедур для ефективною установки.

### Запити при отриманні продукту



**Обережно**

Перевірте стан продукту і наявність всіх додаткових аксесуарів.

- Якщо ви виявите, що продукт є дефектним або несправним після отримання, або якщо ви отримали не той продукт, будь ласка, негайно зв'яжіться з нами за наступною адресою, номером телефону або факсу або за допомогою електронної пошти. Якщо минуло більше тижня, ваш продукт виходить за рамки нашої первісної гарантії.

### Перед установкою продукту



**Обережно**

Будь ласка, уважно прочитайте ці інструкції перед установкою.

- Не виконуйте жодних дій над продуктом, які не описані в цьому керівництві.
- Не намагайтеся використовувати будь-які запасні частини виробництва інших компаній, змінювати процедуру установки, або встановити продукт на будь-якому транспортному засобі, крім того, що зазначений в інструкції. Ми не несемо ніякої відповідальності за будь-який збиток, аварії, чи нещасний випадок, викликаний недотриманням інструкцій, описаних у цьому посібнику.
- Механік, що встановив продукт не несе відповідальності за його заміну. Ретельно прочитайте ці інструкції перед установкою продукту.



**Увага**

Проведіть перевірку автомобіля перед початком установки.

- Не працюйте з машиною, якщо двигун працює, або на нерівній поверхні, або у місцях, що піддаються впливу хімічних продуктів або пожежі.
- Уникайте працювати на транспортному засобі відразу після зупинки двигуна, дочекайтеся поки двигун, глушник і гальмівна система повністю охолонуть.
- Використовуйте тільки автомобільний підйомник, щоб підняти автомобіль і отримати безпечний доступ до його нижньої частини. Не намагайтеся використовувати автомобільний домкрат для цієї роботи, так як це небезпечно для вас і автомобіля. Встановіть автомобіль на жорстких стійках (козелках), так як працювати на нестійкому транспортному засобі може бути дуже небезпечно для вас.

Контактна інформація  
**JAOS Corporation**

Адреса: 3586-1, HIROBABA, SHINTO, GUNMA 370-3504 JAPAN Тел. +81-279-20-5511 Факс +81-279-20-5549  
Веб-сайт: <http://www.jaos.co.jp> E-mail : [info@jaos.co.jp](mailto:info@jaos.co.jp)

## Ремонт



**Обережно** Проводьте ремонт автомобіля в спеціалізованій автомайстерні.

- Якщо ступінь складності установки складає (4), ремонт повинен виконувати тільки кваліфікований автомеханік на спеціалізованій станції технічного обслуговування.

## Рекомендації по безпечній установці



**Обережно** Дотримуйтесь інструкцій, описаних в керівництві по ремонту вашого автомобіля, щоб зняти та встановити оригінальні запчастини.

- Термін «оригінальні запчастини» в цьому посібнику, використовуються для позначення стандартних автозапчастин, що випускаються автовиробником. Дотримуйтесь інструкцій, описаних в керівництві по ремонту вашого автомобіля.
- Оригінальні запчастини можуть бути використовувані повторно після демонтажу. Не змішуйте їх під час демонтажу і тримайте в безпечному місці.
- Не знімайте будь-яку частину, крім тих, що вказані у цьому посібнику.



**Обережно** Поводьтеся з продуктом з обережністю.

- Не кидайте продукт і не завдавайте йому сильних ударів під час установки. Це може привести до деформації продукту, що зробить установку важкою.
- Будьте обережні при наближенні до автомобіля з продуктом. Ви можете залишити подряпини на поверхні автомобіля.



**Обережно** Завжди носіть відповідний спецодяг (комбінезон).

- При виконанні всіх завдань механік повинен носіть комбінезон, капелюх, пару очок і пару рукавичок.

## Продаж або купівля вживаних автомобілів, передача прав власності на ваш автомобіль іншій особі або утилізація вашого автомобіля



**Обережно** Дотримуйтесь наступних правил при продажу або купівлі вживаного автомобіля або передачі права власності

- На перший погляд, наші продукти можуть виглядати однаково, але вони діляться на багатьох різних типів, заснованих на моделі авто, року випуску і т.п. Ми також змінюємо характеристики продуктів для підвищення якості і у відповідності до незначних зміни з боку автовиробників. В багатьох випадках, при продажу або купівлі вживаного автомобіля або при передачі права власності, можуть бути недоступні такі важливі елементи як монтажні кронштейни, аксесуари і документи (інструкція по установці, сертифікати якості, Свідоцтво про реєстрацію JASMA для глушників і т.д.). Хоча багато людей роблять до нас запити, які супроводжуються фото продукту, по електронній пошті, по факсу або по телефону, ми можемо тільки приблизно встановити модель продукту і не несемо жодної відповідальності за відповідь.
- Зараз інструкції по установці можна скачати з нашого сайту. Слід зазначити, що зміст варіюється залежно від періоду продажів та змін у специфікації. Один продукт може мати різні версії інструкції.
- Якщо ви виявили, що продукт несправний, негайно припиніть його використання та зверніться в магазин, де ви придбали цей продукт або до нас.
- При продажу вживаного автомобіля або передачі прав власності, повідомте покупця про наявність всіх необхідних елементів, таких як аксесуари і документи на продукт.



**Порада**

**Проконсультуйтеся у фахівця для утилізації продукту.**

- При утилізації продукту або автозапчастин, що більше не потрібні, зверніться на станцію з ремонту автомобілів або до компаній по утилізації.

## Застереження щодо використання продукту



**Обережно** Проводьте огляд і періодичне обслуговування.

- Проводьте інспекцію після далекої поїздки або раз на місяць, щоб перевірити, чи є розкручені або пошкоджені деталі продукту. При необхідності закріпіть деталі більш щільно.
- Якщо ви виявили, що продукт несправний, негайно припиніть його використання та зверніться в магазин, де ви придбали продукт або до нас.



**Обережно** Не допускайте контакту хімічних продуктів з поверхнею продукту.

- Не допускайте попадання будь якого масла або жирів (гальмівна рідина, масло, жир, бензин і дизельне паливо) або органічних розчинників (розчинники для фарби, акумуляторна рідина і т.д.) на поверхню продукту. Вони можуть змінити колір продукту або створити постійні плями. Якщо це сталося, негайно протріть поверхню чистою м'якою тканиною або замшею, змоченою слабким розчином миючого засобу і ретельно промийте всю поверхню.

## Про продукт

- У зв'язку з поліпшеннями продукту, його специфікації та його форма і зовнішній вигляд можуть бути змінені без попереднього повідомлення. —

## Компоненти

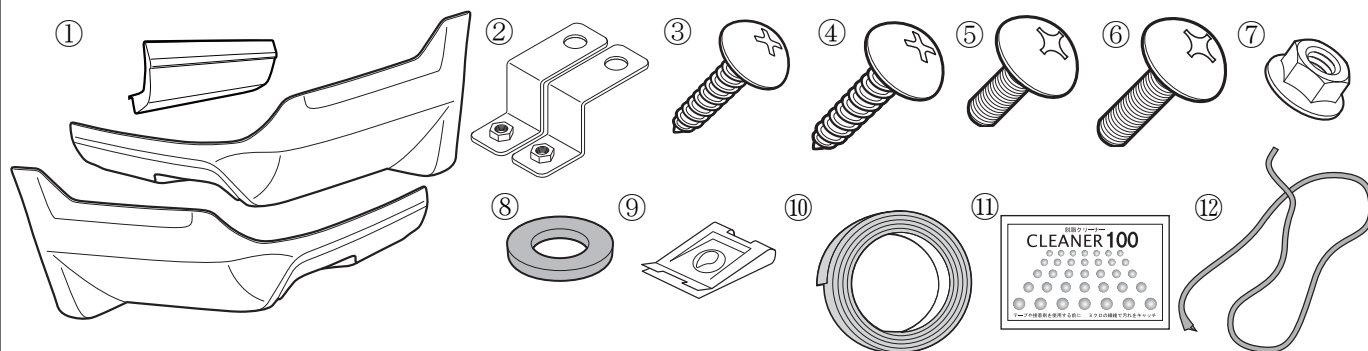

ОПИС	Кількість	ОПИС	Кількість
① Спойлер заднього бампера (3 част.)	1 к-кт	⑦ Гайка М6	4
② Кронштейн	2	⑧ Гумова шайба	4
③ Саморіз М5-20	2	⑨ Заставна гайка	2
④ Саморіз М5-25	2	⑩ Двостороння стрічка	2
⑤ Болт М6-15	2	⑪ Очисник CLEANER100	1
⑥ Болт М6-35	2	⑫ Молдинг	1

## Інспекції та запобіжні заходи після установки

Переконайтеся, що спойлер правильно встановлений на транспортний засіб.

Переконайтеся, що захисна стрічка повністю знята з двостороннього скотчу і цей скотч належним чином прилягає у всіх відповідних місцях.

Переконайтеся, що спойлер і автомобіль не мають ніяких подряпин на їх поверхнях після установки.

Не прикладайте велике зусилля до спойлера і не давайте йому намокнути, на протязі як мінімум трьох годин після завершення установки. В іншому випадку, двостороння стрічка буде відклеюватися, створюючи простір між спойлером та кузовом автомобіля.

## Фарбування

Перед фарбуванням переконайтеся, що установка може бути виконана належним чином. Зверніть увагу, що ми не можемо замінити продукт, як тільки він був пофарбований.

### Фарбування

1. Використовуючи чисту тканину, видалити плями, такі як мастила і бруд з поверхні.
2. Виконайте нанесення ґрунту.
3. Виконайте остаточне фарбування.
4. Висушіть пофарбовану поверхню.



**Обережно**

Через характер матеріалу, не можна застосовувати великі температури для сушки фарби. Сушіть при температурі навколишнього середовища або підтримуйте температуру поверхні продукту від 30 до 40 °С.

# Установка

□ Числа, обведені кружочком, означають номер деталі.

## 1. Встановлення двосторонньої стрічки, молдинга та гумових шайб

1. Встановіть молдинг ⑪ і двосторонню стрічку ⑩ як зображено на малюнку знизу.



**Обережно Видаліть бруд та жир з клейкої сторони двосторонньої стрічки та молдинга, використовуючи очисник Cleaner100**

2. Встановіть гумові шайби ⑧, зліва та справа.

(※ 1 Використовуйте гумові шайби ⑧, якщо зазор між центром та сторонами спойлеру є недостатнім)

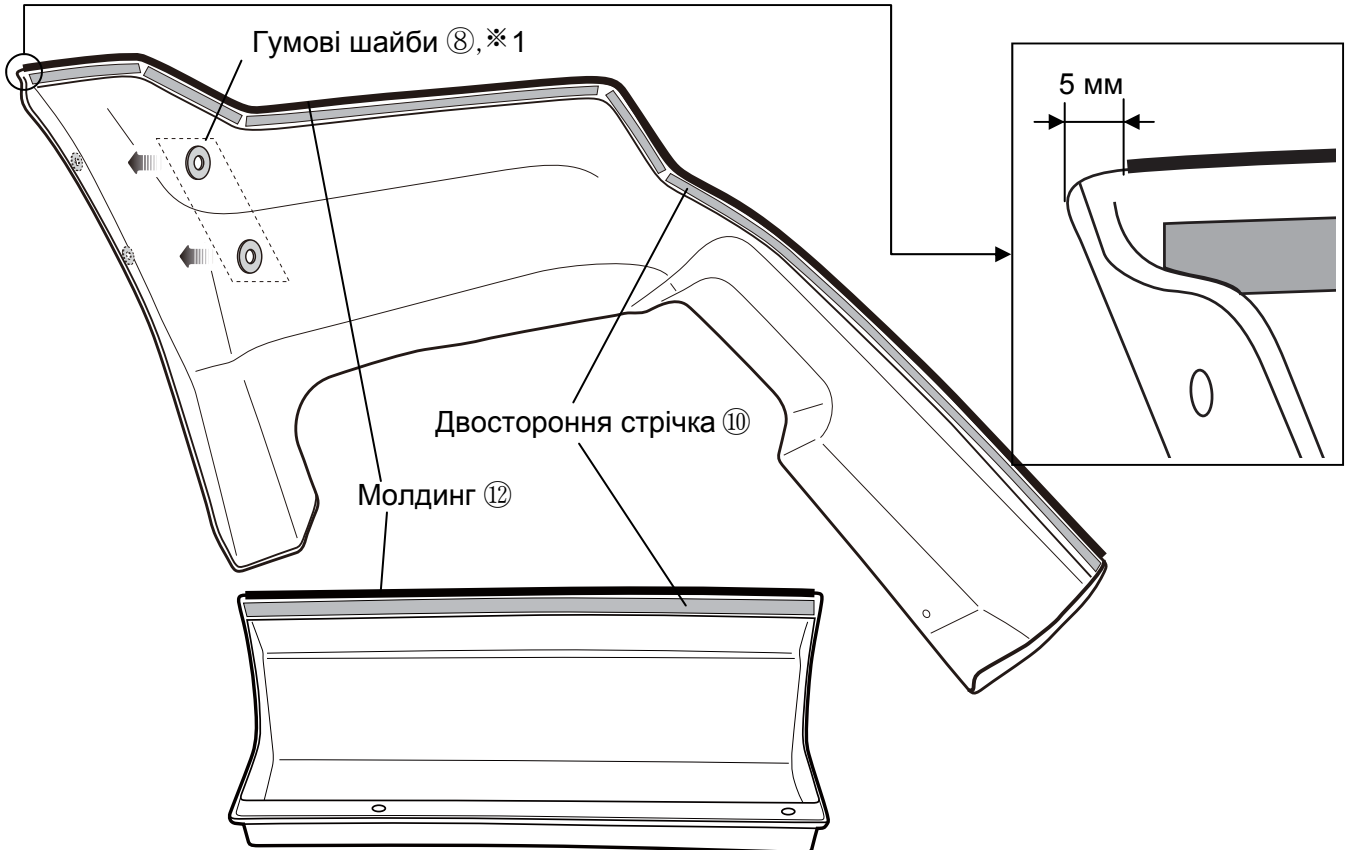

## 2. Приготування до монтажу (Модифікація оригінальних бризковиків)

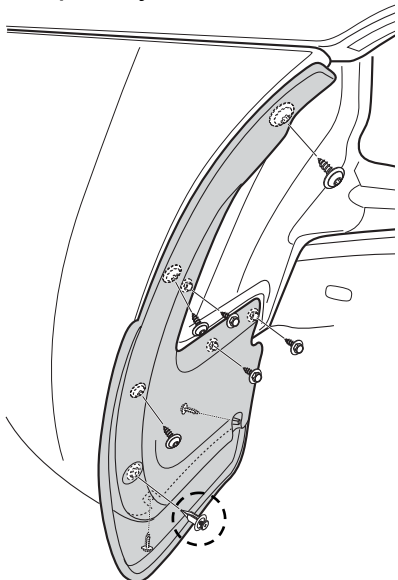

1. Зніміть оригінальні бризковики, викрутивши оригінальні саморізи.



**Обережно Видалені оригінальні саморізи будуть використані повторно.**

2. Поріжте бризковики по лінії відрізу

3. Зніміть оригінальні пістони



○ Цей пістон більше не буде використовуватися.

Зніміть оригінальні пістони

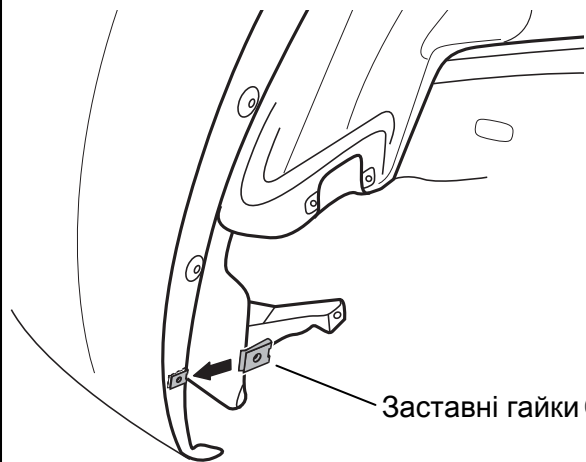

Заставні гайки ⑨

4. Встановіть заставні гайки⑨.

5. Встановіть брызговики на автомобіль.

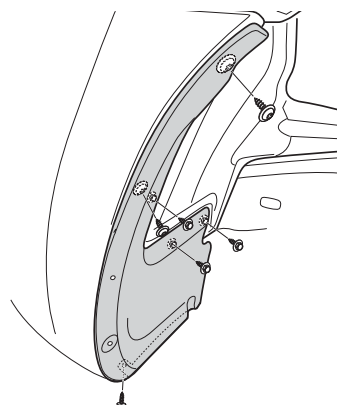

### 3. Тимчасове кріплення і видалення бруду

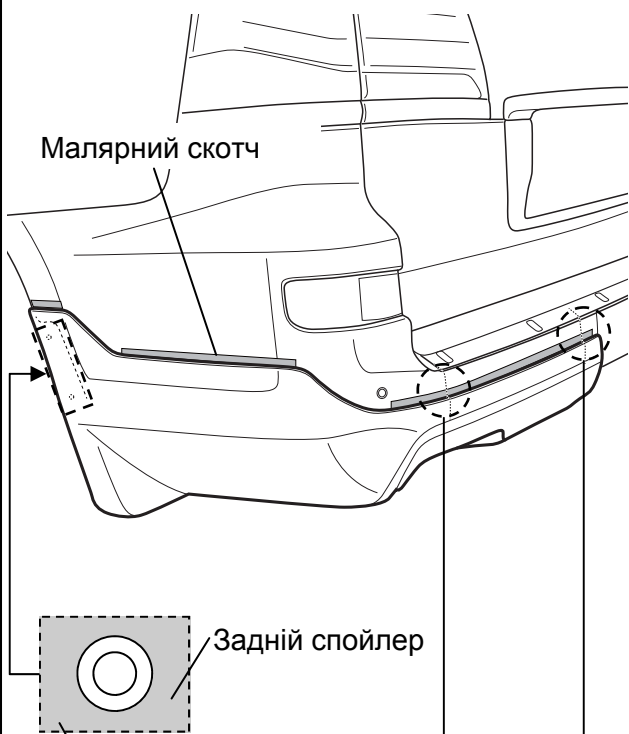

Закрутіть оригінальний саморіз та болт.

Сумістіть отвори в спойлері та бампері, як показано на малюнку.

1. Сумістіть спойлер ① і бампер автомобіля для того, щоб підтвердити місця установки, а також зрозуміти куди прилаштувати двосторонню стрічку.

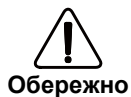

• Вирівняйте спойлер по верхньому краю молдинга



• Для полегшення подальшого монтажу, відмітьте місця установки малярним скотчем

2. Відкладіть спойлер ① та очистіть поверхню в місцях, де буде встановлюватися двостороння стрічка за допомогою очищувача Cleaner100 ⑪

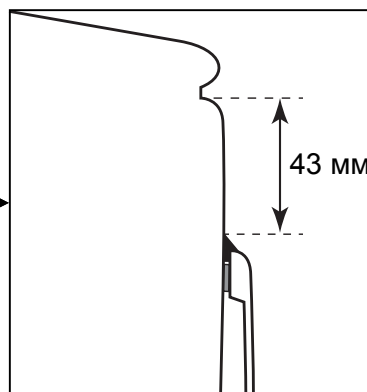

### 4. Приготування до монтажу

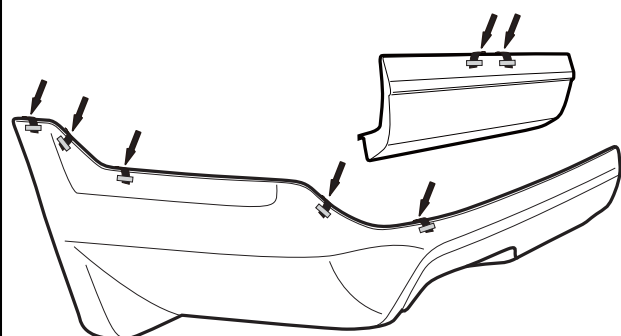

1. Частково зніміть захисну стрічку з двосторонньої стрічки на спойлері, в місцях, що зазначені на малюнку зліва. Зафіксуйте вивільненні кінці захисної плівки малярним скотчем.

## 5. Монтаж

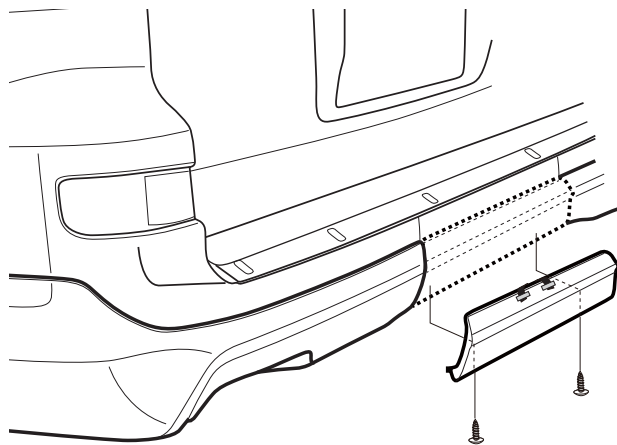
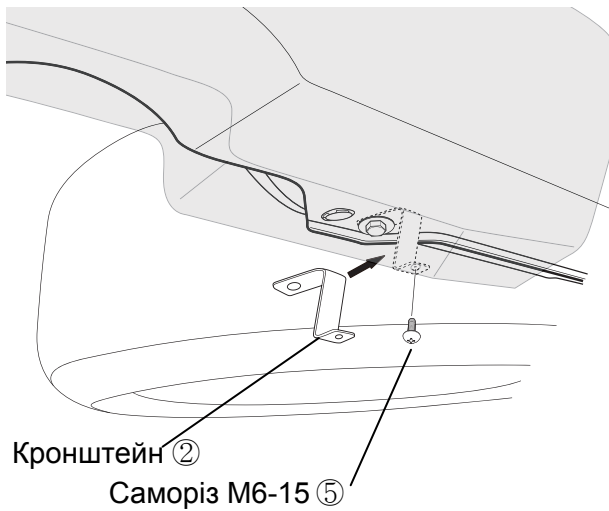
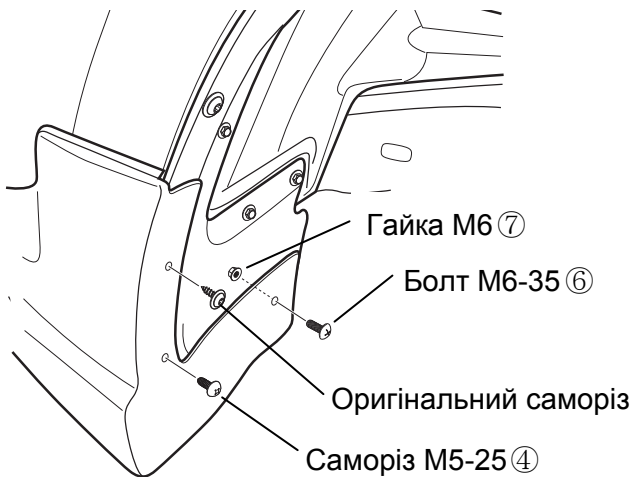
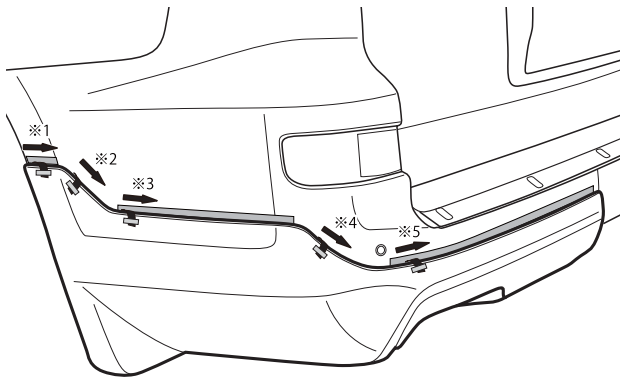

1. Сумістіть бокову секцію спойлера із місцями встановлення і встановіть його за допомогою двосторонньої стрічки. Знімайте захисну стрічку у напрямках і в порядку, що зазначенні на малюнку.



Обережно

**Переконайтеся в тому, щоб при знятті захисної стрічки постійно підтримувати належну висоту установки спойлера.**



Порада

**Злегка відведіть спойлер, щоб випадково не відірвати захисну стрічку на півдороги. Натискайте на двосторонню стрічку із зусиллям приблизно 5 кг.**

2. Тимчасово закріпіть задній спойлер саморізами М5-25 ④, болтами М6-35 ⑥, гайками М6 ⑦, та оригінальними саморізами

4. Тимчасово зніміть болт, який закріплює нижню частину оригінального бампера і закріпіть кронштейн ②, як показано на малюнку.

5. Тимчасово прикріпіть бокові частини спойлера ① до кронштейнів ② за допомогою болтів М6-15 ⑤

6. Ще раз міцно притисніть двосторонню стрічку по всій площині прилягання.

7. Сумістіть центральну секцію спойлера із місцями встановлення і встановіть його за допомогою двосторонньої стрічки. Знімайте захисну стрічку у напрямках, що зазначенні на малюнку.

7. Закрутіть саморізи М5-20 ③, з нижнього боку центральної секції спойлера.

8. Заждіть не менш як три години для повного "схватування" двосторонньої стрічки і повністю затягніть всі болти.