

# Вихлопна система (на дві сторони) TF-4 BATTLEZ

## Інструкція по установці

Для автомобіля  
LEXUS LX570 12+

Дякуємо що придбали нашу вихлопну систему.  
Ця інструкція описує, як встановити вихлопну систему належним чином.  
Уважно прочитайте це керівництво перед встановленням вихлопної системи.

**ЧАС  
УСТАНОВКИ**



1,5 години

**Інструмент:** Динамометричний ключ  
Гайкові ключі  
Плоскогубці  
Мастило

**Рівень  
складності**

- |   |                             |                  |
|---|-----------------------------|------------------|
| ① | Заміна/установка запчастин  | Легкий           |
| ② | Модифікації кузова          | Помірно легкий   |
| ③ | Необхідні спеціальні знання | Помірно складний |
| ④ | Капітальний ремонт          | Складний         |

### Важливі заходи безпеки для установки і користування



**Увага**

Недотримання цих інструкцій може призвести до серйозної травми або смерті.



**Обережно**

Недотримання цих інструкцій може призвести до помірної або легкої травми або пошкодження майна.



**Порада**

Поради відносно методів і процедур для ефективної установки.

### Запити при отриманні продукту



**Обережно**

Перевірте стан продукту і наявність всіх додаткових аксесуарів.

- Якщо ви виявите, що продукт є дефектним або несправним після отримання, або якщо ви отримали не той продукт, будь ласка, негайно зв'яжіться з нами за наступною адресою, номером телефону або факсу або за допомогою електронної пошти. Якщо минуло більше тижня, ваш продукт виходить за рамки нашої первісної гарантії.

### Перед установкою продукту



**Обережно**

**Будь ласка, уважно прочитайте ці інструкції перед установкою.**

- Не виконуйте жодних дій над продуктом, які не описані в цьому керівництві.
- Не намагайтеся використовувати будь-які запасні частини виробництва інших компаній, змінювати процедуру установки, або встановити продукт на будь-якому транспортному засобі, крім того, що зазначений в інструкції. Ми не несемо ніякої відповідальності за будь-який збиток, аварії, чи нещасний випадок, викликаний недотриманням інструкцій, описаних у цьому посібнику.
- Механік, що встановив продукт не несе відповідальність за його заміну. Ретельно прочитайте ці інструкції перед установкою продукту.



**Увага**

**Проведіть перевірку автомобіля перед початком установки.**

- Не працюйте з машиною, якщо двигун працює, або на нерівній поверхні, або у місцях, що піддаються впливу хімічних продуктів або пожежі.
- Уникайте працювати на транспортному засобі відразу після зупинки двигуна, дочекайтеся поки двигун, глушник і гальмівна система повністю охолонуть.
- Використовуйте тільки автомобільний підйомник, щоб підняти автомобіль і отримати безпечний доступ до його нижньої частини. Не намагайтеся використовувати автомобільний домкрат для цієї роботи, так як це небезпечно для вас і автомобіля. Встановіть автомобіль на жорстких стійках (козелках), так як працювати на нестійкому транспортному засобі може бути дуже небезпечно для вас.

Контактна інформація  
JAOS Corporation

Адреса: 3586-1, HIROBABA, SHINTO, GUNMA 370-3504 JAPAN Тел. +81-279-20-5511 Факс +81-279-20-5549  
Веб-сайт: <http://www.jaos.co.jp> E-mail: [info@jaos.co.jp](mailto:info@jaos.co.jp)

## Ремонт



**Обережно** Проводьте ремонт автомобіля в спеціалізованій автомайстерні.

- Якщо ступінь складності установки складає (4), ремонт повинен виконувати тільки кваліфікований автомеханік на спеціалізованій станції технічного обслуговування.

## Рекомендації по безпечній установці



**Обережно** Дотримуйтесь інструкцій, описаних в керівництві по ремонту вашого автомобіля, щоб зняти та встановити оригінальні запчастини.

- Термін «оригінальні запчастини» в цьому посібнику, використовуються для позначення стандартних автозапчастин, що випускаються автовиробником. Дотримуйтесь інструкцій, описаних в керівництві по ремонту вашого автомобіля.
- Оригінальні запчастини можуть бути використовувані повторно після демонтажу. Не змішуйте їх під час демонтажу і тримайте в безпечному місці.
- Не знімайте будь-яку частину, крім тих, що вказані у цьому посібнику.



**Обережно** Поводьтеся з продуктом з обережністю.

- Не кидайте продукт і не завдавайте йому сильних ударів під час установки. Це може привести до деформації продукту, що зробить установку важкою.
- Будьте обережні при наближенні до автомобіля з продуктом. Ви можете залишити подряпини на поверхні автомобіля.



**Обережно** Завжди носіть відповідний спецодяг (комбінезон).

- При виконанні всіх завдань механік повинен носіть комбінезон, капелюх, пару очок і пару рукавичок.

## Продаж або купівля вживаних автомобілів, передача прав власності на ваш автомобіль іншій особі або утилізація вашого автомобіля



**Обережно** Дотримуйтесь наступних правил при продажу або купівлі вживаного автомобіля або передачі права власності

- На перший погляд, наші продукти можуть виглядати однаково, але вони діляться на багатьох різних типів, заснованих на моделі авто, року випуску і т.п. Ми також змінюємо характеристики продуктів для підвищення якості і у відповідності до незначних зміни з боку автовиробників. В багатьох випадках, при продажу або купівлі вживаного автомобіля або при передачі права власності, можуть бути недоступні такі важливі елементи як монтажні кронштейни, аксесуари і документи (інструкція по установці, сертифікати якості, Свідоцтво про реєстрацію JASMA для глушників і т.д.). Хоча багато людей роблять до нас запити, які супроводжуються фото продукту, по електронній пошті, по факсу або по телефону, ми можемо тільки приблизно встановити модель продукту і не несемо жодної відповідальності за відповідь.
- Зараз інструкції по установці можна скачати з нашого сайту. Слід зазначити, що зміст варіюється залежно від періоду продажів та змін у специфікації. Один продукт може мати різні версії інструкції.
- Якщо ви виявили, що продукт несправний, негайно припиніть його використання та зверніться в магазин, де ви придбали цей продукт або до нас.
- При продажу вживаного автомобіля або передачі прав власності, повідомте покупця про наявність всіх необхідних елементів, таких як аксесуари і документи на продукт.



**Порада** Проконсультуйтеся у фахівця для утилізації продукту.

- При утилізації продукту або автозапчастин, що більше не потрібні, зверніться на станцію з ремонту автомобілів або до компаній по утилізації.

## Застереження щодо використання продукту



**Обережно** Проводьте огляд і періодичне обслуговування.

- Проводьте інспекцію після далекої поїздки або раз на місяць, щоб перевірити, чи є розкручені або пошкоджені деталі продукту. При необхідності закріпіть деталі більш щільно.
- Якщо ви виявили, що продукт несправний, негайно припиніть його використання та зверніться в магазин, де ви придбали продукт або до нас.



**Обережно** Не допускайте контакту хімічних продуктів з поверхнею продукту.

- Не допускайте попадання будь якого масла або жирів (гальмівна рідина, масло, жир, бензин і дизельне паливо) або органічних розчинників (розчинники для фарби, акумуляторна рідина і т.д.) на поверхню продукту. Вони можуть змінити колір продукту або створити постійні плями. Якщо це сталося, негайно протріть поверхню чистою м'якою тканиною або замшею, змоченою слабким розчином миючого засобу і ретельно промийте всю поверхню.

## Про продукт

- У зв'язку з поліпшеннями продукту, його специфікації та його форма і зовнішній вигляд можуть бути змінені без попереднього повідомлення. —

# Компоненти

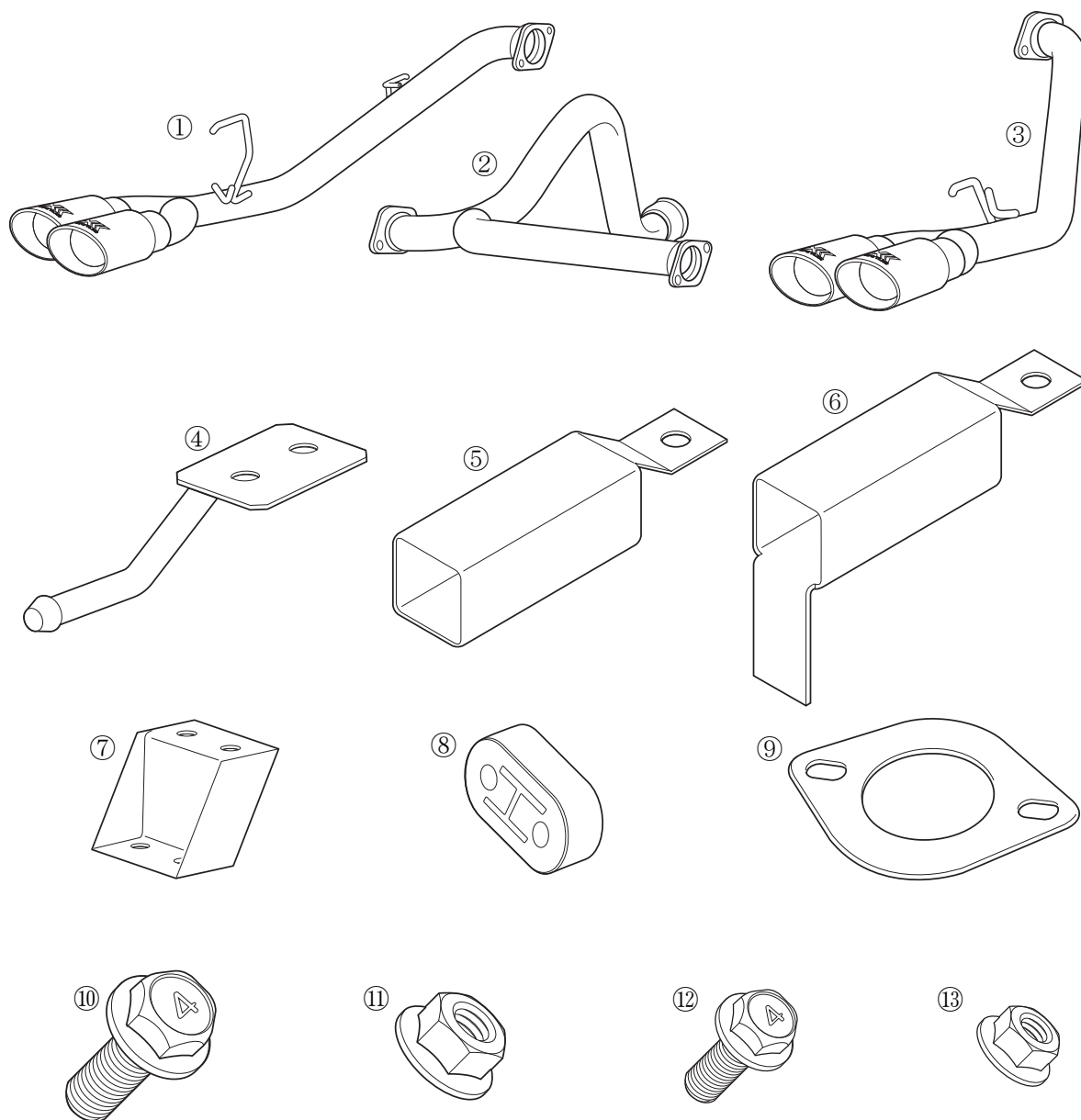

ОПИС	Кількість	ОПИС	Кількість
① Задня частина вихлопної (ліва)	1	⑧ Гумове кріплення для вихлопної	1
② Центральна частина вихлопної	1	⑨ Прокладка	2
③ Задня частина вихлопної (права)	1	⑩ Болт M10-35	4
④ Кронштейн для підтримки вихлопної	1	⑪ Гайка M10	4
⑤ Проставка під запасне колесо (ліва)	1	⑫ Болт M8-16	4
⑥ Проставка під запасне колесо (права)	1	⑬ Гайка M8	2
⑦ Проставка під фіксатор зап. колеса	1		

# Установка

□ Числа, обведені кружочком, означають номер деталі.

## 1. Встановіть опорний кронштейн вихлопної труби

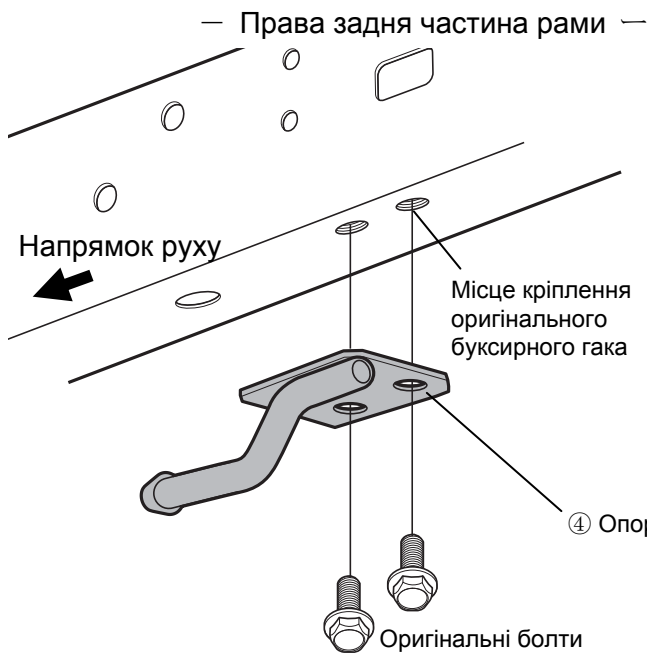

- Встановіть опорний кронштейн ④ на місце оригінального буксирного гака.

**Порада** Для встановлення використовуйте оригінальні болти, що утримували буксирний гак

- Встановіть гумове кріплення ⑧ на опорний кронштейн.

**Порада** Для того, щоб полегшити установку, змастіть палець опорного кронштейна маслом або мастилом

Затягніть болти моментом 175 Nm (~18 Kg) та встановіть гумове кріплення ⑧

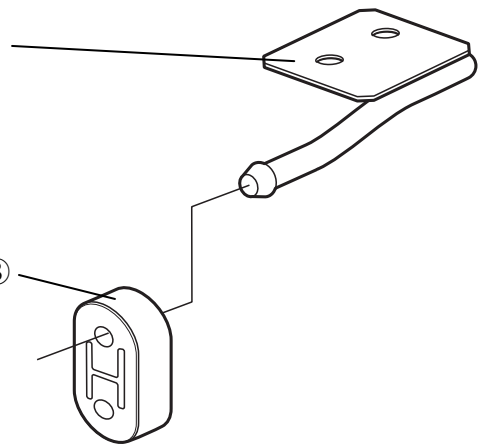

## 2. Установка проставки фіксатора запасного колеса

— Поперечина задньої частини рами —

напрямок руху

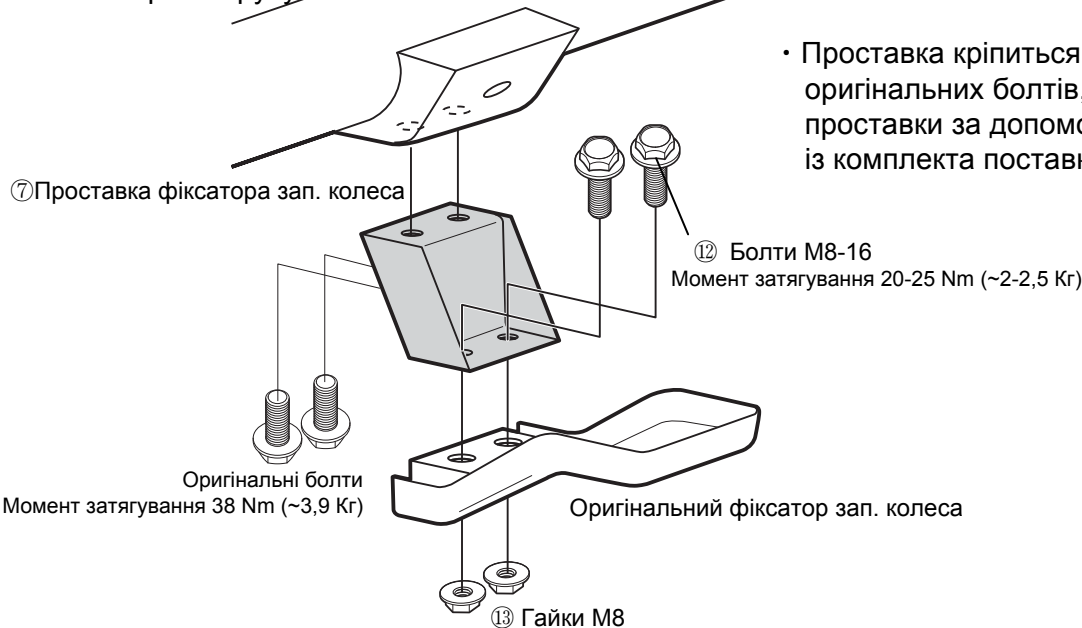

- Зніміть запасне колесо та демонтуйте фіксатор для того щоб встановити проставку під фіксатор ⑦

- Проставка кріпиться до рами за допомогою оригінальних болтів, а фіксатор кріпиться до проставки за допомогою болтів та гайок із комплекта поставки.

### 3. Монтаж проставок під запасне колесо

— Несуча деталь для кріплення зап. колеса —

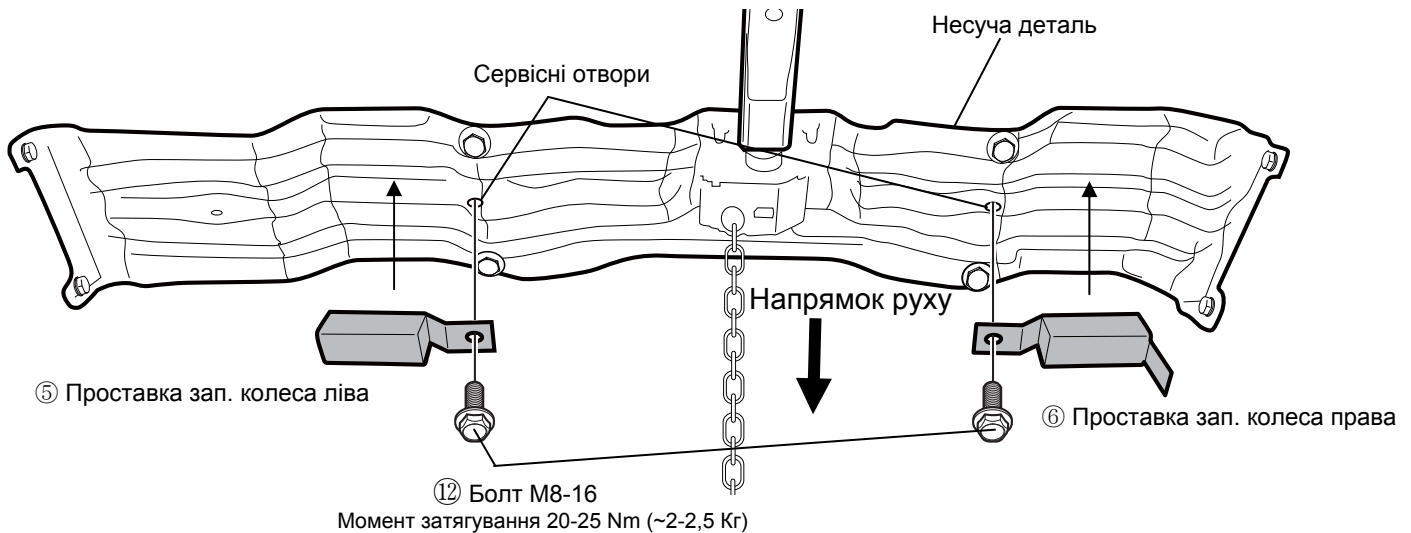

• Встановіть проставки зап. колеса ⑤ та ⑥. Для кріплення використовуйте сервісні отвори в несучій деталі.

### 4. Монтаж центральної частини вихлопної системи

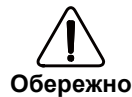
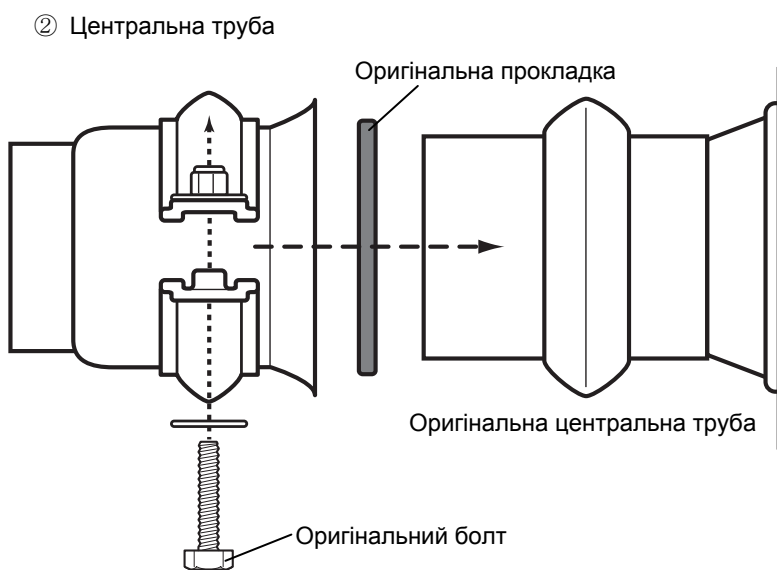

Обережно

• Очистіть фланець оригінальної центральної частини вихлопної системи від іржі і замініть оригінальну прокладку, в разі потреби.

• Встановіть центральну трубу ②, використовуючи оригінальну прокладку і оригінальний болт.

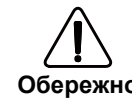

Обережно

• На даному етапі не затягуйте до кінця болт монтажного хомута.

### 5. Монтаж задньої частини вихлопної

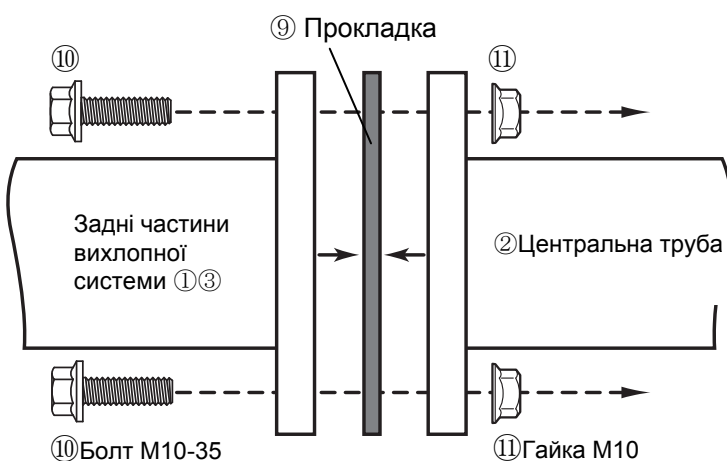

• Тимчасово встановіть лівий глушник ① на центральну трубу ②.

• Тимчасово встановіть правий глушник ③ на центральну трубу ②.

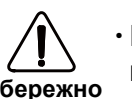

Обережно

• На даному етапі не затягуйте до кінця монтажні болти.

## 6. Перевірка і регулювання

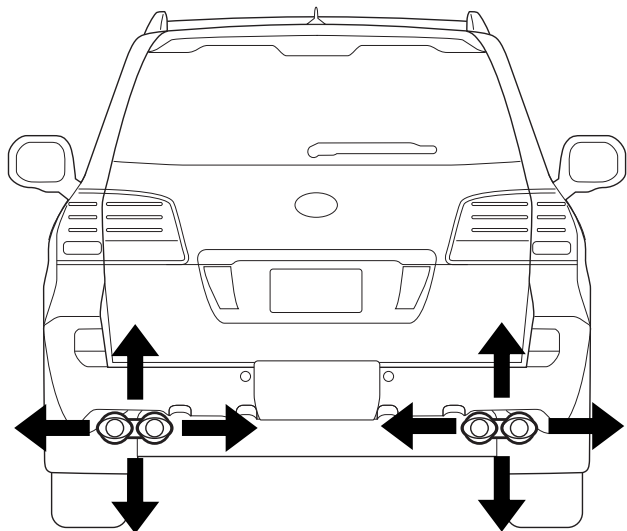

• Закріпіть запасне колесо на нових проставках



**Порада** • Обов'язково встановіть запасне колесо при регулюванні вихлопної системи, щоб переконатися, що вона ніде не чіпляється за колесо.



**Обережно**

- Відкоректуйте положення вихлопної системи на фланці центральної частині, а також взаємне розташування правого і лівого глушників.
- Остаточно затягніть всі болти

• Будьте обережні при затягуванні болтів, робіть це без зайвих зусиль, інакше фланці можуть деформуватися, що призведе до витоку вихлопних газів і появи неприємного звуку.

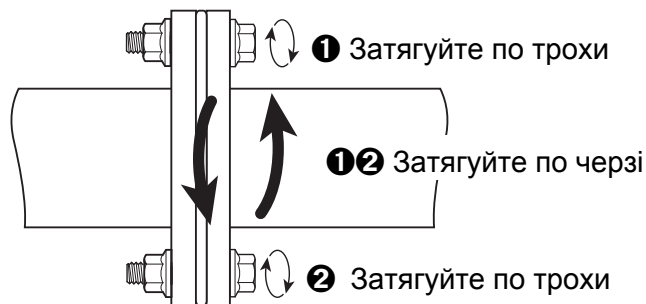

## 7. Моменти затягування

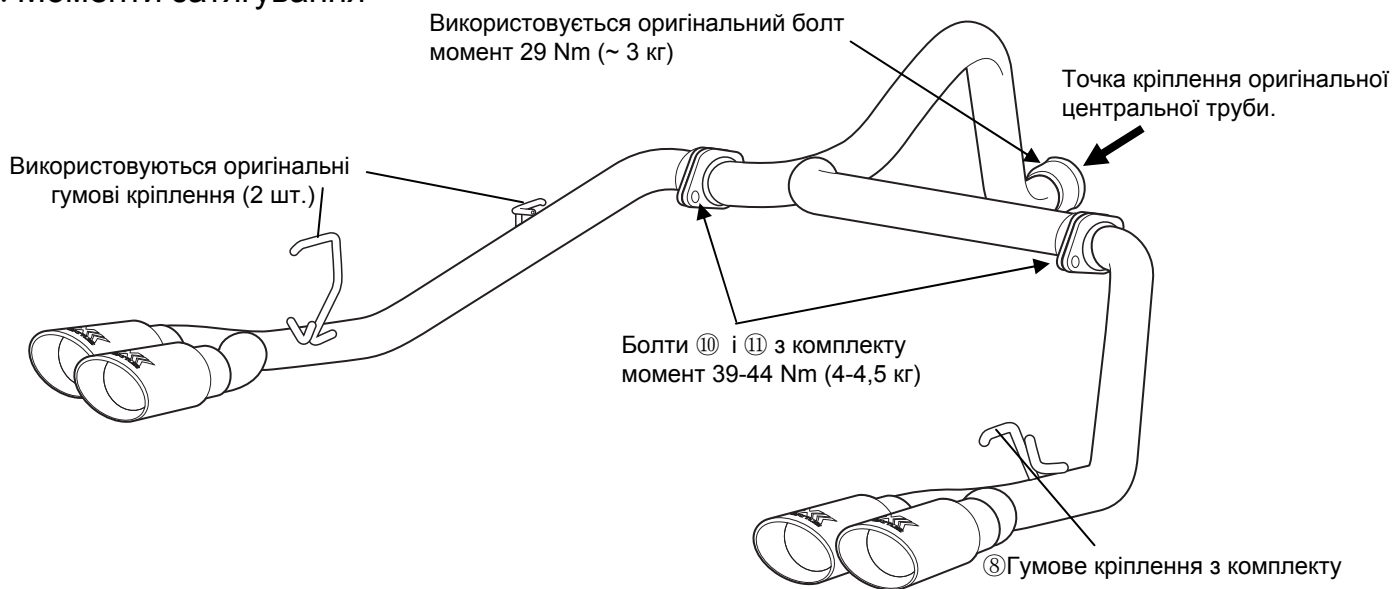

### Фінальна перевірка

1. Після того, як збірка завершена, перевірте ще раз всі елементи і покачайте глушники, щоб переконатися, що система ніде не чіпляється за кузов та інші елементи автомобіля.
2. Запустіть двигун і підніміть оберти до 2000-2500 об/хв, щоб переконатися у відсутності сторонніх шумів і витоку вихлопних газів.
3. Будь ласка, періодично проводьте перевірку, щоб переконатися, що немає стороннього шуму і витоку вихлопних газів з фланців.
4. У разі наявності проблем, проведіть регулювання і обтяжку ще раз, з самого початку.



**Увага**

**Дотримуйтесь правил безпеки при роботі з автомобілем з увімкненим двигуном. Деталі вихлопної системи можуть значно нагріваються під час роботи, що може призвести до травмування!**