

Land Cruiser Modellista

Інструкція по установці переднього спойлера

Артикул: MSD41-60003

Toyota Land Cruiser 300 21+ (FJA300L-GMUZYW/VJA300L-GMUZZW)

Дякуємо, що придбали передній спойлер Modellista для Toyota Land Cruiser 300 21+. У цьому керівництві описується процес установки переднього спойлера. Будь ласка уважно прочитайте цю інструкцію перед початком установки.

Примітки з монтажу

Перед установкою, переконайтеся, що на спойлері і автомобілі відсутні подряпини.

Категорично заборонено працювати на автомобілі із працюючим двигуном.

Будьте обережні під час зняття оригінальних деталей. Ці запчастини можуть бути встановлені повторно після демонтажу. Не змішуйте їх під час демонтажу і тримайте в безпечному місці.

Не знімайте будь-яку оригінальну частину, крім тих, що вказані у цьому посібнику.

Під час установки спойлера, будь ласка захистіть від подряпин оригінальні деталі автомобіля, використовуючи малярський скотч або аналогічний матеріал.

Видаліть бруд і пил зі спойлера і автомобіля, використовуючи м'яку тканину.

Місця, куди буде встановлюватися двостороння стрічка, необхідно очистити від бруду і жиру, використовуючи знежирювач. В іншому випадку, двостороння стрічка може відклеїтися після установки продукту.

Для кращої адгезії двосторонньої стрічки обробіть поверхні праймером. Для досягнення оптимального результату, дайте праймеру підсохнути протягом 10 хвилин при кімнатній температурі.

Адгезія двосторонньої стрічки значно знижується, якщо температура навколишнього середовища становить 20 °C або менше. У цьому випадку необхідно прогріти стрічку і місця її встановлення феном.

Праймери можуть залишити жовті сліди на фарбі автомобіля, тому якщо ви випадково пролили праймер на фарбу або він потрапив під малярський скотч, негайно очистіть це місце за допомогою очищувача, що містить спирт.

Якщо кузов автомобіля піддавався обробці захисними засобами (рідким або твердим воском), необхідно обов'язково очистити місця установки спойлера спиртовмісним очищувачем. В іншому випадку може бути значно знижена адгезія двосторонньої стрічки.

При установці двосторонньої стрічки використовуйте зусилля не менше 5 кг.

Перевірка та примітки після монтажу

Переконайтеся, що передній спойлер надійно закріплений до бампера.

Переконайтеся, що захисна плівка знята з двосторонньої стрічки по всій довжині.

Переконайтеся, що спойлер і кузов автомобіля не були подряпані під час установки.

Не прикладайте велике зусилля до спойлера і не давайте йому намокнути, на протязі як мінімум 24 годин після завершення установки. В іншому випадку, двостороння стрічка буде відклеюватися, створюючи простір між спойлером та кузовом автомобіля.







Порада

Даним знаком в цій інструкції відзначені поради по швидкому і безпечному монтажу тієї чи іншої деталі.

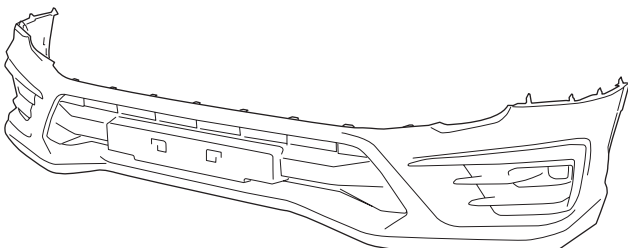
ІНСТРУМЕНТИ: Загальні інструменти, засіб для зняття кліпс (пістонів), захисний матеріал, захисна (малярська) стрічка, пакувальна стрічка (скотч)

Накладка переднього бампера Land Cruiser Modellista Version

1	Установчий к-кт		
	№.	Опис	Кількість
	1	Передній спойлер	1
	2	Накладка протитуманної фари, права	1
	3	Накладка протитуманної фари, ліва	1
	4	Інструкція з установки	1

Загальний вигляд

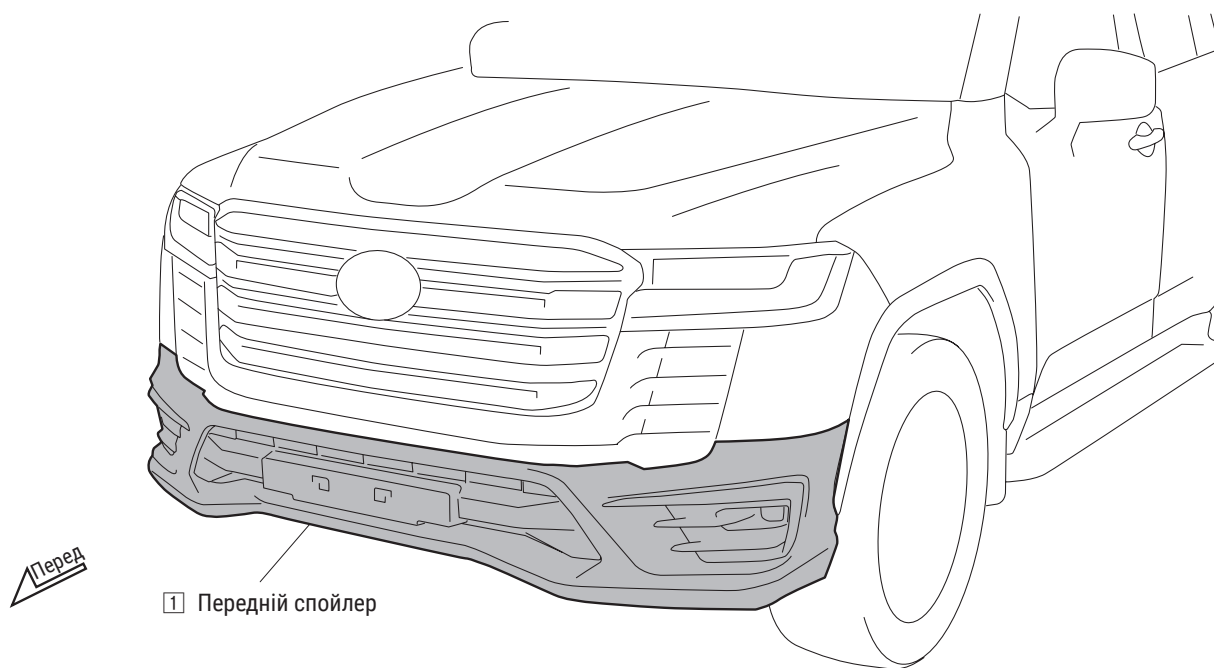

У цьому посібнику описано процедуру встановлення спойлера на лівій стороні автомобіля. Використовуйте ту саму процедуру для встановлення спойлера на правій стороні.

Процедура установки

(1) Підготовка до установки

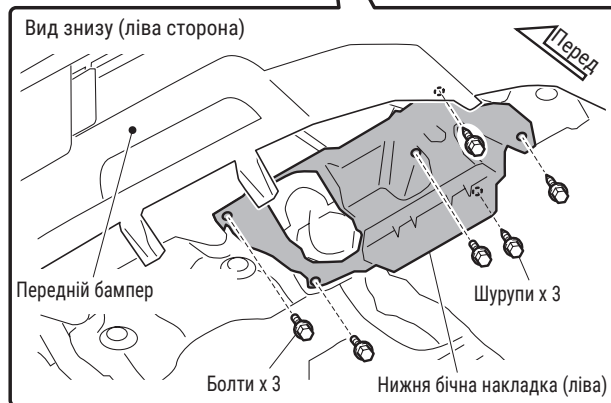
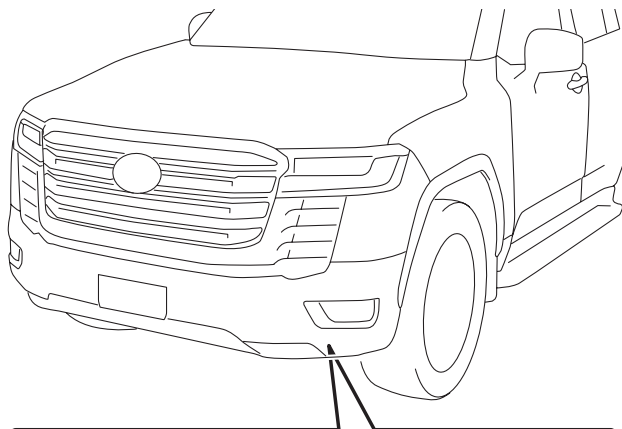

1. Зніміть шурупи (3 шт.) і болти (3 шт.) і зніміть ліву нижню бічну панель.

Важливо

- Якщо не зазначено інше, зняті частини автомобіля будуть використані повторно, будьте обережні, щоб не загубити їх. (Використовуйте цю практику протягом решти процедури).

(2) Підготовка до установки

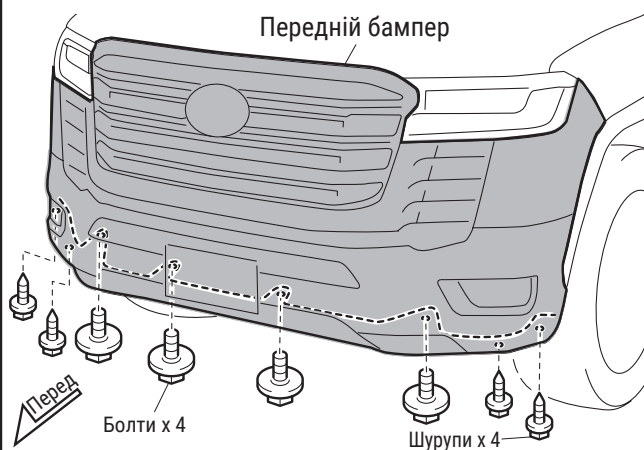

1. Зніміть болти (4 шт.) і шурупи (4 шт.).

(3) Підготовка до установки

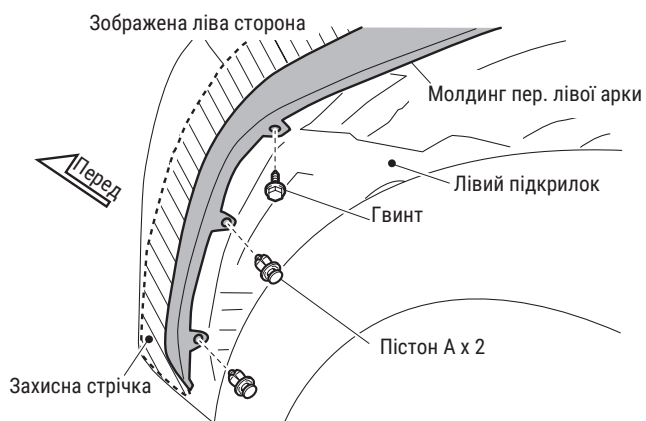

1. Нанесіть захисну стрічку на затінену область на малюнку
2. Зніміть пластиковий пістон А (2 шт.) і шуруп (1 шт.) на молдингу передньої лівої арки.

(4) Підготовка до установки

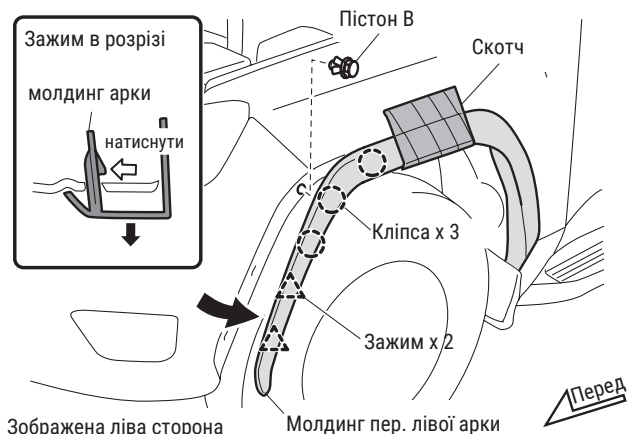

1. Відтягніть лівий підкрилок та від'єднайте зажими (2 місця) на задній стороні, від'єднайте кліпси (3 місця) на передній арці з лівої сторони та відтягніть лівий передній молдинг.

Важливо

- Щоб від'єднати зажими на передній арці, натисніть на пази в напрямку стрілки та зніміть їх.
- Якщо сильно тягнути молдинг передньої арки, то можна пошкодити його

1. Відтягніть лівий підкрилок та зніміть пластиковий пістон В (1 шт.), який кріпить передній бампер.

(5) Підготовка до установки

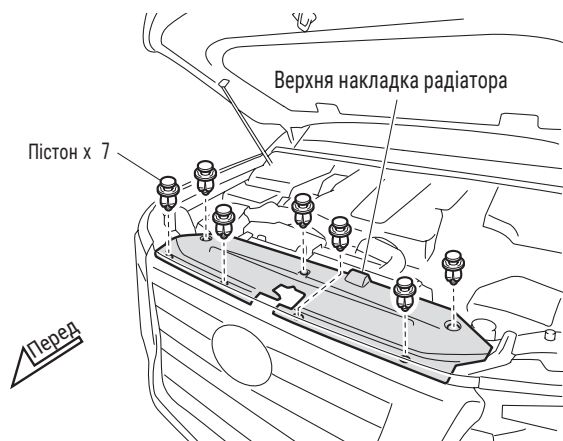

1. Зніміть пластикові пістони (7 шт.) і зніміть верхню накладку радіатора.

(6) Підготовка до установки

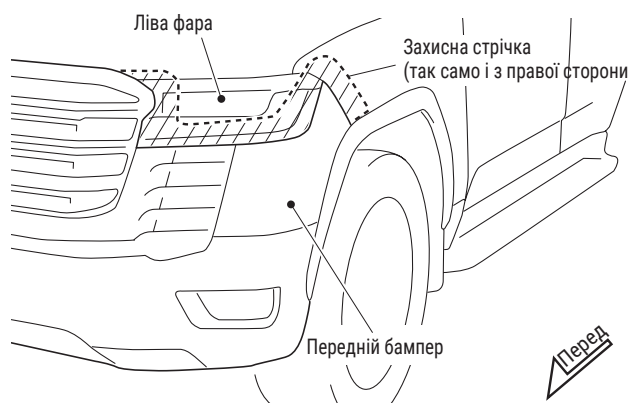

1. Нанесіть захисну стрічку на затінену область на малюнку.
2. Від'єднайте роз'єми та шланг омивача фар.

УВАГА

Оскільки рідина омивача буде вилетіти, тимчасово закріпіть шланг омивача фар до арматури стрічкою.

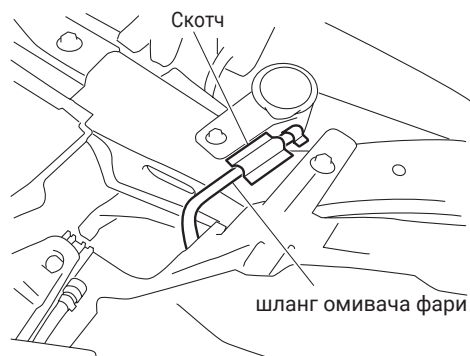

(7) Підготовка до установки

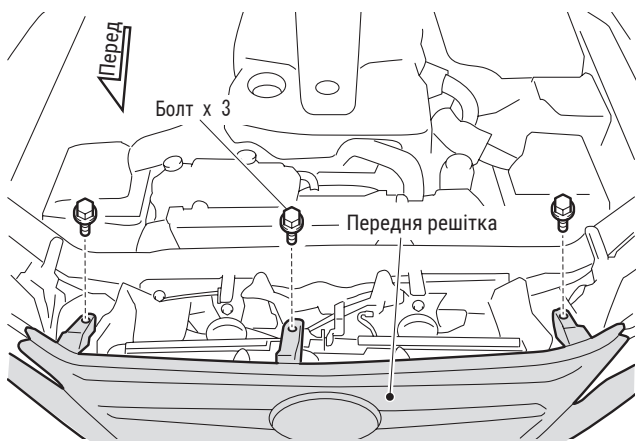

1. Зніміть болти (3 шт.) на передній решітці

(8) Підготовка до установки

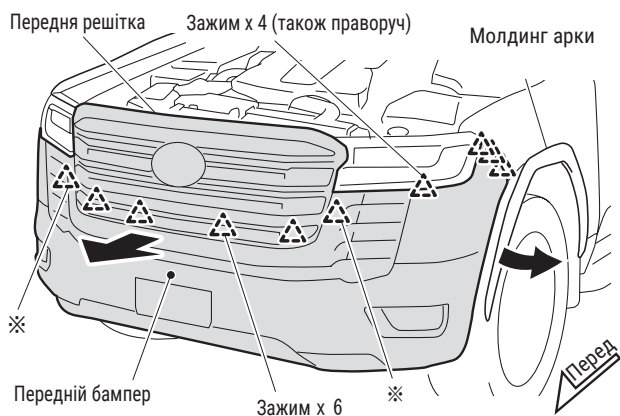

1. Від'єднайте зажими (6 місць) на передній решітці.
2. Від'єднайте зажими (8 шт) на передньому бампері та зніміть передній бампер.

Важливо

- Будьте обережні, щоб не пошкодити та не подряпати передній бампер.

УВАГА

При відключенні зажимів на передній решітці відведіть кожух радіатора.

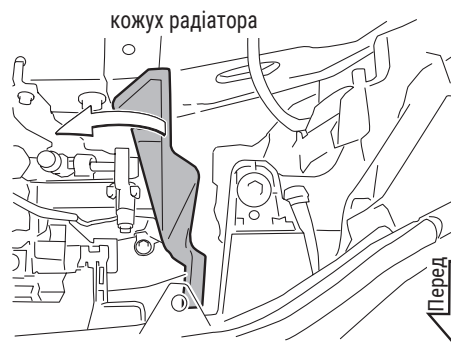

Щоб запобігти пошкодженню деталей автомобіля, обов'язково виконуйте наступні операції на захисній поверхні.

(9) Підготовка до установки

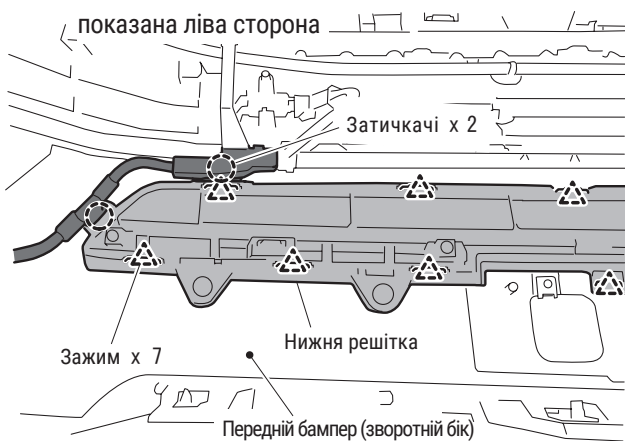

1. Від'єднайте зажими (7 місць) на нижній решітці.
2. Від'єднайте монтажні затискачі (2 місця) на джгуті протитуманних фар і підніміть джгут.

(10) Підготовка до установки

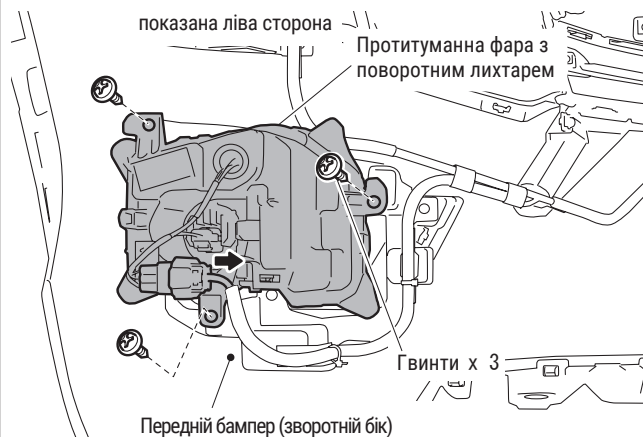
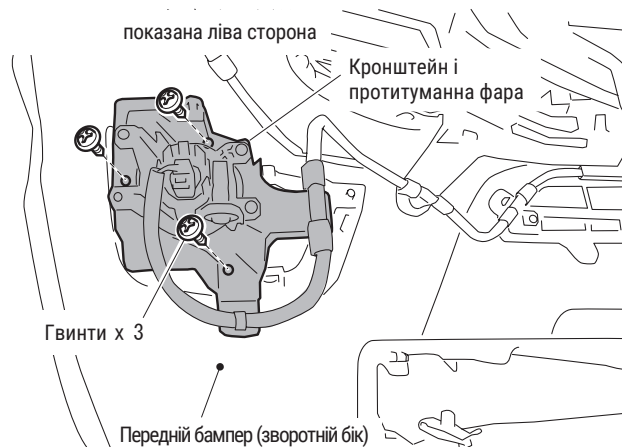

<Для автомобілів без поворотних ліхтарів>

1. Від'єднайте зажими (3 місця) на лівій кришці протитуманної фари та зніміть кришку протитуманної фари зліва.

2. Викрутіть гвинти (3 шт.) на кронштейні протитуманних фар і зніміть лівий кронштейн протитуманних фар і ліву протитуманну фару.

<Для автомобілів з поворотними ліхтарями>

1. Від'єднайте роз'єм.
2. Відкрутіть гвинти (3 шт.) і зніміть протитуманну фару з поворотним ліхтарем.

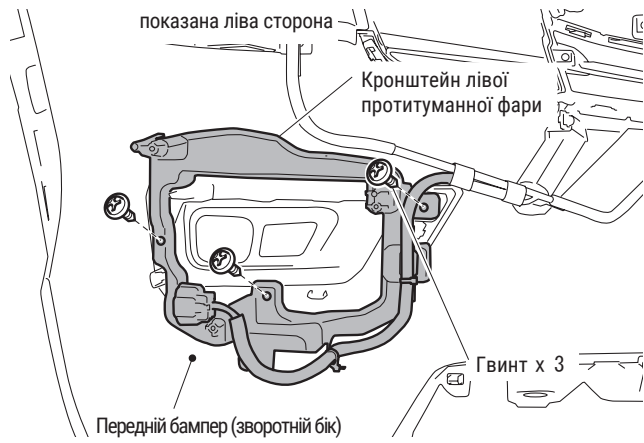

3. Відкрутіть гвинти (3 шт.) на кронштейні протитуманних фар і зніміть кронштейн протитуманної фари.

(11) Підготовка до установки

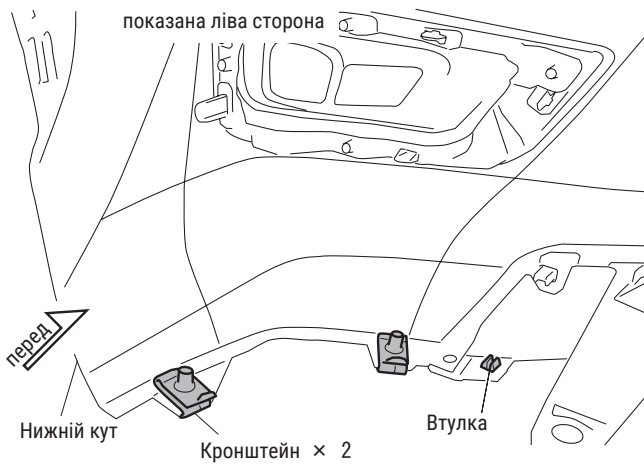

1. Зніміть кронштейни (2 шт.) на нижній частині.
2. Зніміть втулку (1 шт.) на нижній кришці.

(12) Підготовка до установки

1. Від'єднайте пластикові пістони (8 шт) і зажими (21 місце) і зніміть нижню частину.

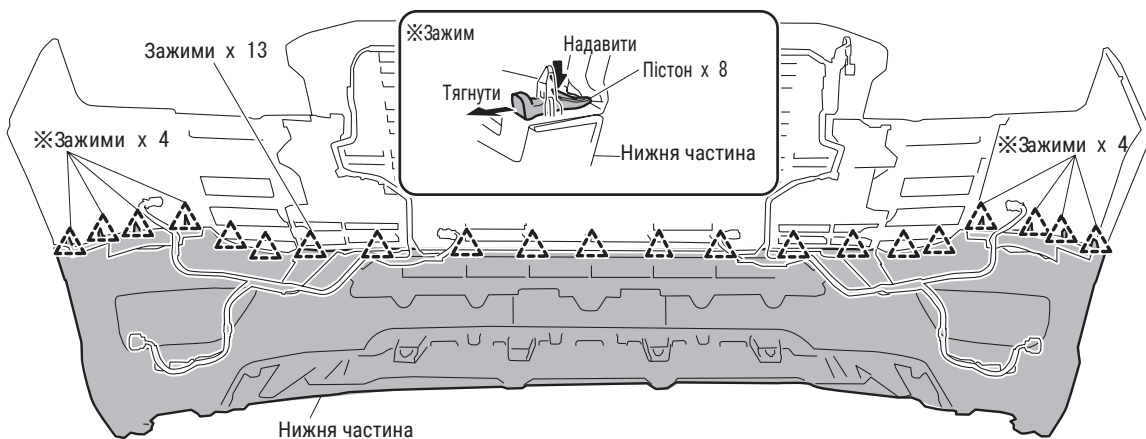

(13) Установка

1. З'єднайте зажими (21 місце) і встановіть пластикові пістони (8 шт), щоб встановити Передній спойлер (1) на передній бампер.

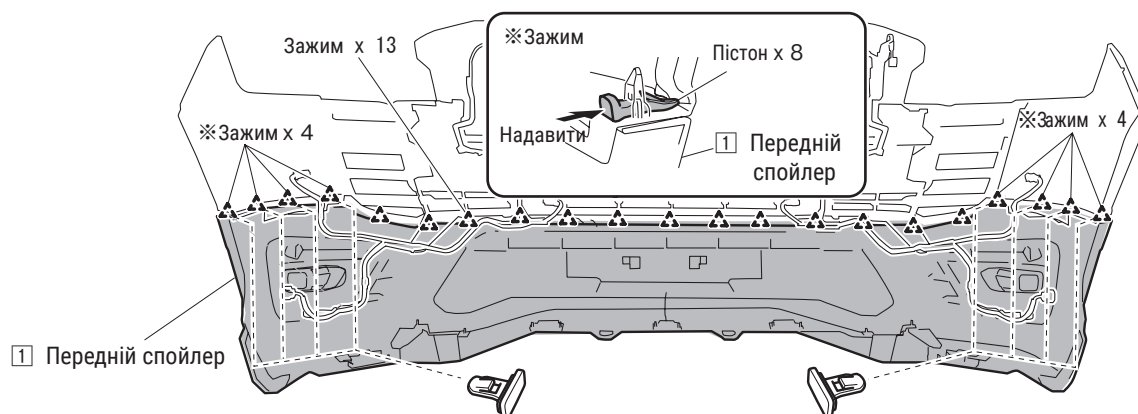

(14) Установка

1. Прикріпіть кронштейни (2 шт.) до переднього спойлера (1).
2. Прикріпіть втулку (1 шт.) до переднього спойлера.



(15) Установка



<Для автомобілів без поворотних ліхтарів>

1. Знежирте області позначені пунктиром (місця встановлення двосторонньої клейкої стрічки).
2. Нанесіть праймер на знежирену ділянку.

Використання праймера

1. Перед покриттям виробу праймером обов'язково видаліть будь-яку олію чи бруд на ділянці, яка буде покрита.
2. Обов'язково двічі нанесіть праймер.
3. Висушіть праймер (приблизно три хвилини; достатньо довго, щоб ваш палець не клеївся до праймера) перед установкою продукту.
4. Наносити праймер на виріб в місці з хорошою вентиляцією.
5. Наносити праймер тільки на призначені місця.
6. Ніколи не використовуйте праймер у місцях з відкритим вогнем.
7. Праймер містить органічні розчинники. Не вдихайте його навмисно.
8. Якщо праймер потрапив на руки або обличчя, негайно змийте його з милом.
9. Перед використанням уважно прочитайте опис на пакеті з праймером.

(16) Установка

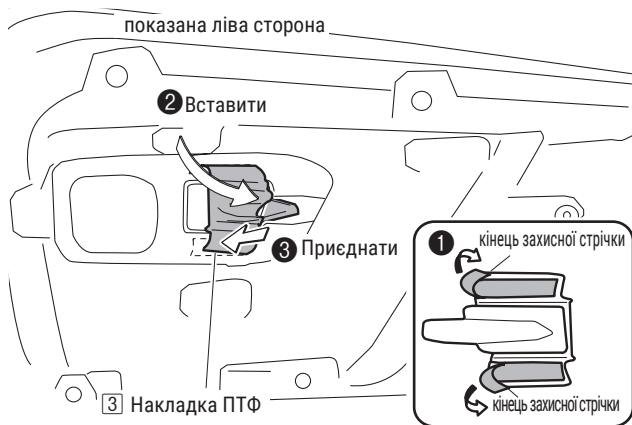

1. Як показано на малюнку, відклейте захисний папір.
2. Встановіть накладку протитуманної фари (3).

УВАГА

Вставляйте накладку протитуманної фари (3) до самого кінця.

3. Притисніть накладку протитуманної фари (3) з тиском щонайменше 5 кг.

(17) Установка

показана лівá сторона

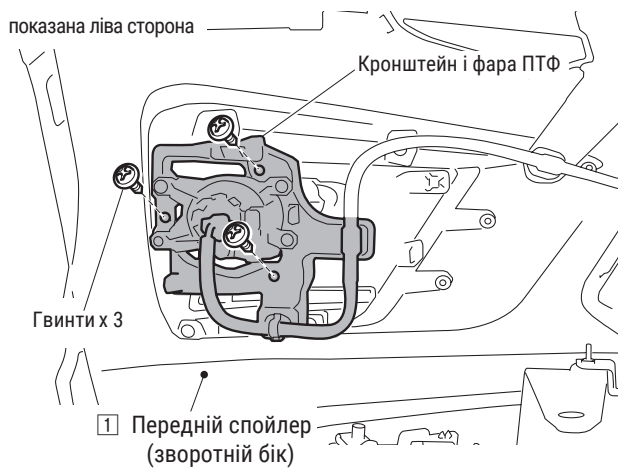

показана лівá сторона

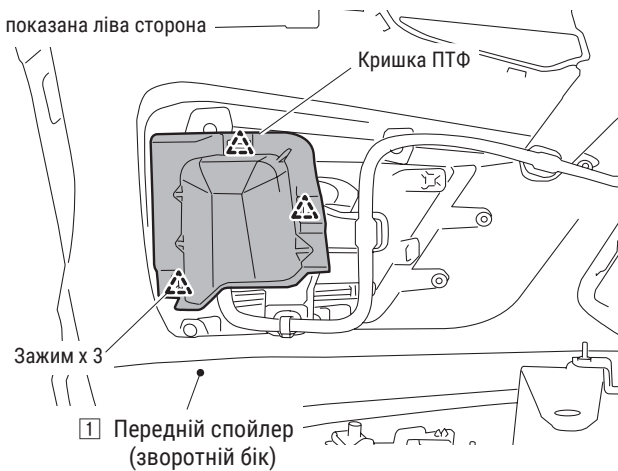

показана лівá сторона

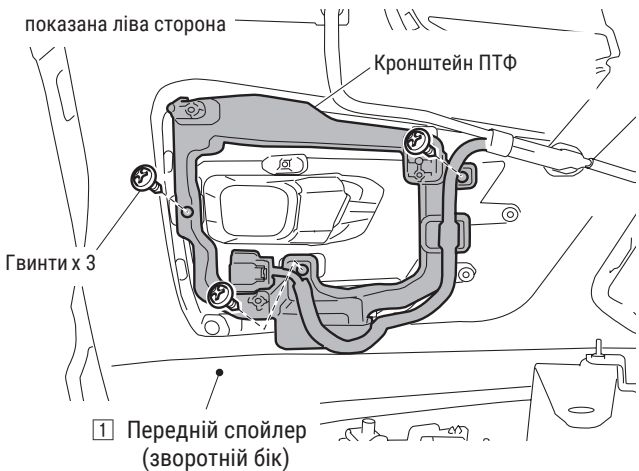

показана лівá сторона

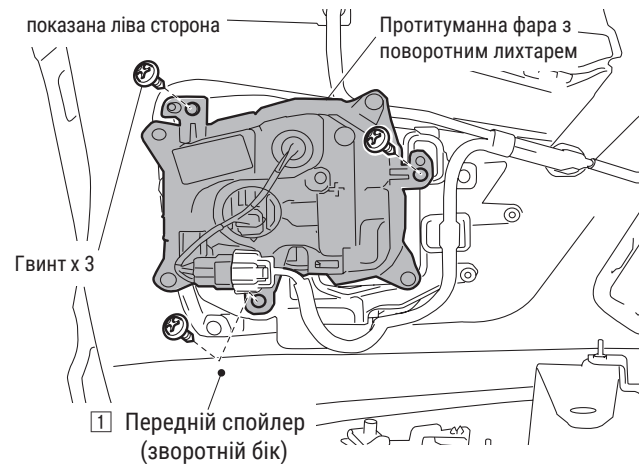

<Для автомобілів без поворотних ліхтарів>

1. Встановіть кронштейн протитуманної фари та протитуманну фару за допомогою гвинтів (3 шт.).

2. Встановіть зажими (3 місця), щоб встановити кришку протитуманної фари.

<Для автомобілів з поворотними ліхтарями>

1. Встановіть кронштейн протитуманної фари за допомогою гвинтів (3 шт.).

2. Встановіть протитуманну фару з поворотним ліхтарем за допомогою гвинтів (3 шт.).
3. Підключіть роз'єм.

(18) Установка



1. Встановіть монтажні хомути (2 місця).
2. Повторіть ту ж процедуру з правого боку.

(19) Установка

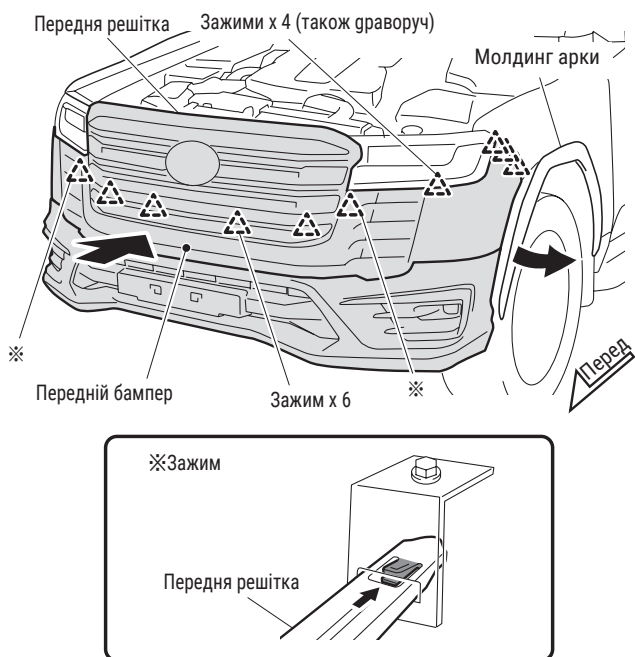

1. З'єднайте зажими (8 місць), щоб знову встановити передній бампер.
2. З'єднайте зажими (6 місць), щоб знову встановити передню решітку.

Важливо

- Будьте обережні, щоб не пошкодити та не подряпати передню решітку, вставляючи зажими.

(20) Установка

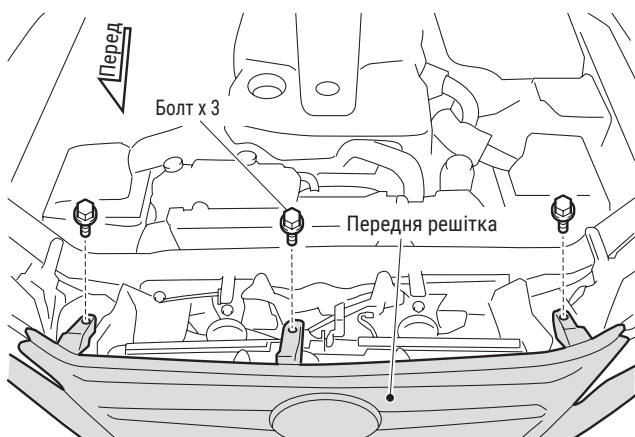

1. Знову встановіть передню решітку за допомогою болтів (3 шт.).
2. Підключіть роз'єми та шланг омивача фар.

(21) Установка

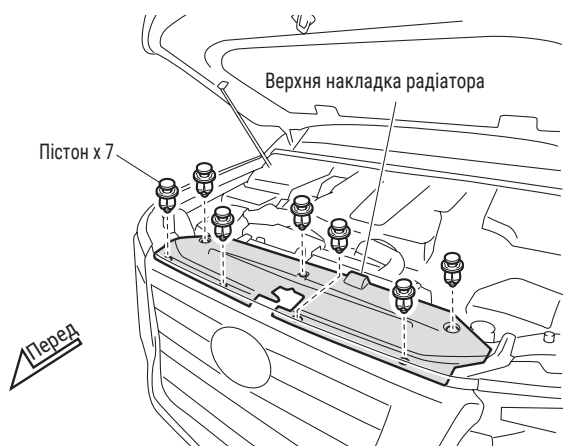

1. Встановіть на місце верхню накладку радіатора за допомогою пластикових пістонів (7 шт.).

(22) Установка

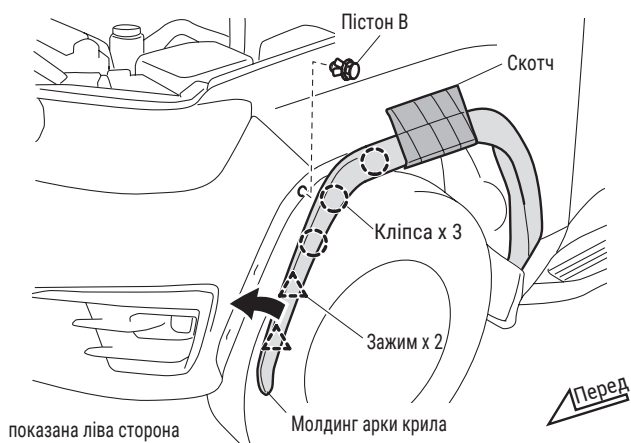

1. Закріпіть передній бампер до автомобіля за допомогою пластикового пістона В (1 шт.).
2. Застосуйте кліпси (3 шт.) і зажими (2 місця), щоб встановити молдинг передньої арки на автомобіль.

(23) Установка

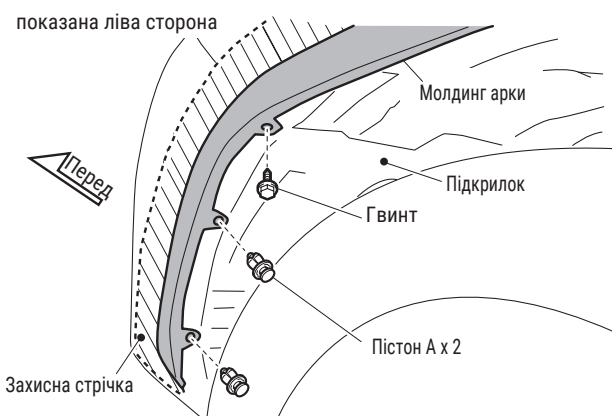

1. Закріпіть молдинг за допомогою гвинта (1 шт.) і пластикових пістонів А (2 шт.).

(24) Установка

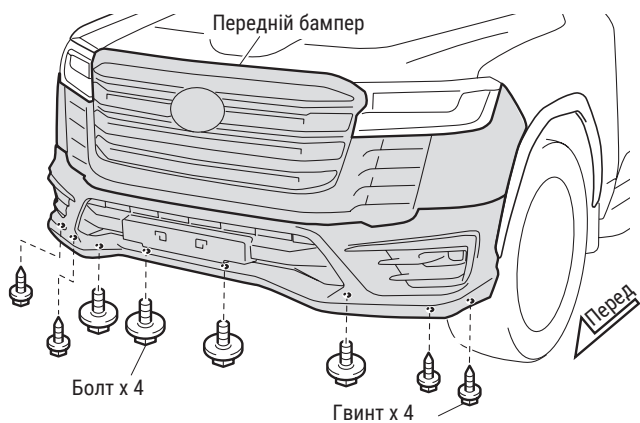

1. Закріпіть передній бампер болтами (4 шт.) і гвинтами (4 шт.).

(25) Установка

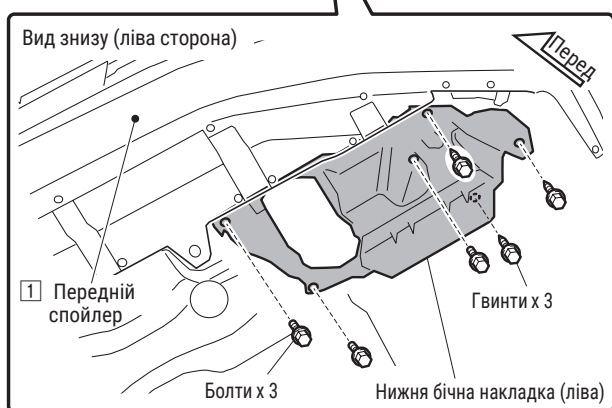
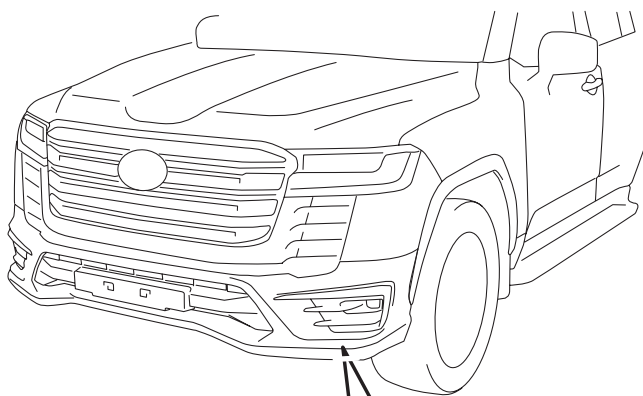

1. Встановіть на місце ліву нижню бічну накладку за допомогою гвинтів (3 шт.) і болтів (3 шт.).
2. Повторіть ту ж процедуру, щоб перевстановити праву нижню бічну накладку.
3. Відклейте всю захисну стрічку та скотч.