

Land Cruiser Modellista

Інструкція по установці заднього спойлера

Артикул: MSD43-60003

Toyota Land Cruiser 300 21+ (FJA300L-GMUZYW/VJA300L-GMUZZW)

Дякуємо, що придбали задній спойлер Modellista для Toyota Land Cruiser 300 21+. У цьому керівництві описується процес установки заднього спойлера. Будь ласка уважно прочитайте цю інструкцію перед початком установки.

Примітки з монтажу

Перед установкою, переконайтеся, що на спойлері і автомобілі відсутні подряпини.

Категорично заборонено працювати на автомобілі із працюючим двигуном.

Будьте обережні під час зняття оригінальних деталей. Ці запчастини можуть бути встановлені повторно після демонтажу. Не змішуйте їх під час демонтажу і тримайте в безпечному місці.

Не знімайте будь-яку оригінальну частину, крім тих, що вказані у цьому посібнику.

Під час установки спойлера, будь ласка захистіть від подряпин оригінальні деталі автомобіля, використовуючи малярський скотч або аналогічний матеріал.

Видаліть бруд і пил зі спойлера і автомобіля, використовуючи м'яку тканину.

Місця, куди буде встановлюватися двостороння стрічка, необхідно очистити від бруду і жиру, використовуючи знежирювач. В іншому випадку, двостороння стрічка може відклеїтися після установки продукту.

Для кращої адгезії двосторонньої стрічки обробіть поверхні праймером. Для досягнення оптимального результату, дайте праймеру підсохнути протягом 10 хвилин при кімнатній температурі.

Адгезія двосторонньої стрічки значно знижується, якщо температура навколишнього середовища становить 20 °C або менше. У цьому випадку необхідно прогріти стрічку і місця її встановлення феном.

Праймери можуть залишити жовті сліди на фарбі автомобіля, тому якщо ви випадково пролили праймер на фарбу або він потрапив під малярський скотч, негайно очистіть це місце за допомогою очищувача, що містить спирт.

Якщо кузов автомобіля піддавався обробці захисними засобами (рідким або твердим воском), необхідно обов'язково очистити місця установки спойлера спиртовмісним очищувачем. В іншому випадку може бути значно знижена адгезія двосторонньої стрічки.

При установці двосторонньої стрічки використовуйте зусилля не менше 5 кг.

Перевірка та примітки після монтажу

Переконайтеся, що задній спойлер надійно закріплений до бампера.

Переконайтеся, що захисна плівка знята з двосторонньої стрічки по всій довжині.

Переконайтеся, що спойлер і кузов автомобіля не були подряпані під час установки.

Не прикладайте велике зусилля до спойлера і не давайте йому намокнути, на протязі як мінімум 24 годин після завершення установки. В іншому випадку, двостороння стрічка буде відклеюватися, створюючи простір між спойлером та кузовом автомобіля.



Порада

Даним знаком в цій інструкції відзначені поради по швидкому і безпечному монтажу тієї чи іншої деталі.

ІНСТРУМЕНТИ: Загальні інструменти, засіб для зняття кліпс (пістонів), захисний матеріал, захисна (малярська) стрічка, пакувальна стрічка (скотч)

Накладка заднього бампера Land Cruiser Modellista Version

Установчий к-кт		
№.	Опис	Кількість
1	Задній спойлер	1
2	Центральна накладка	1
3	Інструкція з установки	1

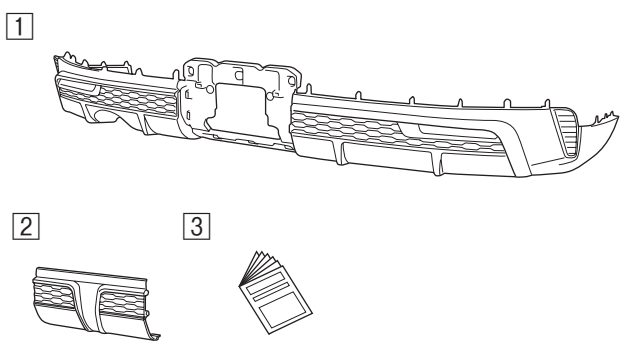

Загальний вигляд

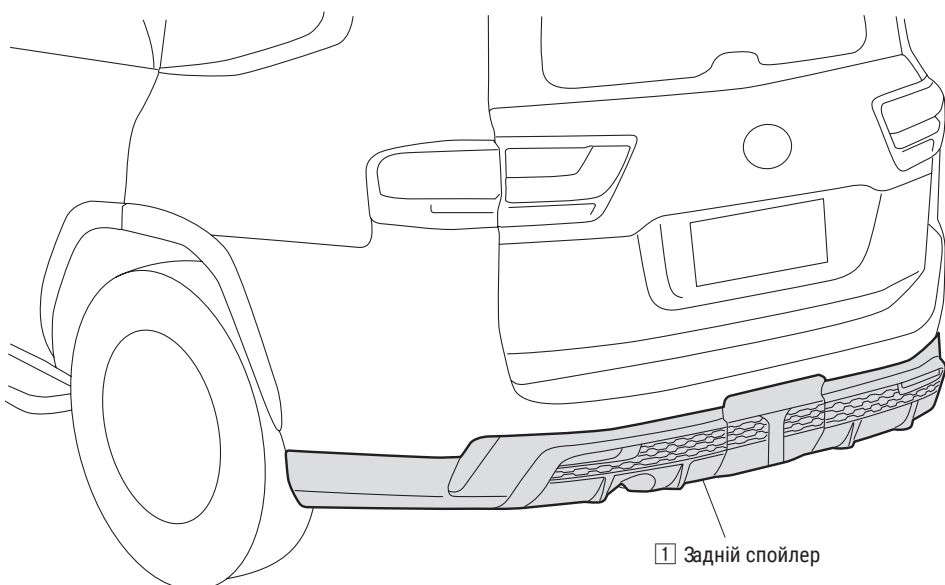

У цьому посібнику описано процедуру встановлення спойлера на лівій стороні автомобіля. Використовуйте ту саму процедуру для встановлення спойлера на правій стороні.

Процедура установки

(1) Підготовка до установки

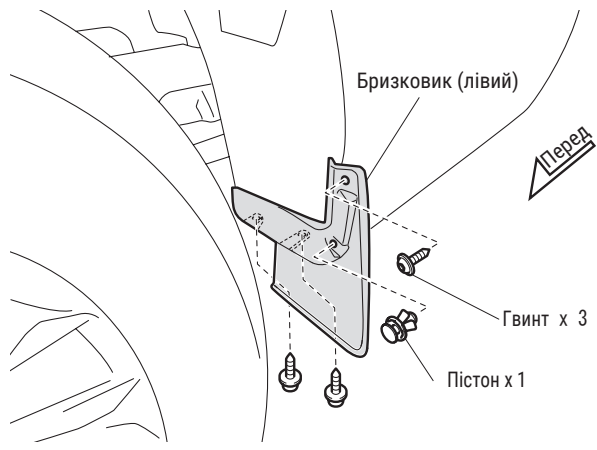

Зображена ліва сторона, зробіть аналогічно для правої

1. Зніміть гвинти (3 шт.) і пластикові кліпси (1 шт.), щоб зняти лівий бризковик.

(2) Підготовка до установки

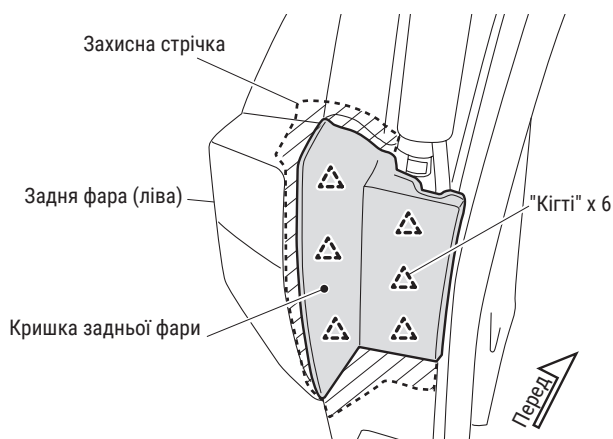

1. Нанесіть захисну стрічку на затінену область на малюнку.
2. Від'єднайте "кігті" (6 місць) і зніміть кришку задньої фари.

(3) Підготовка до установки

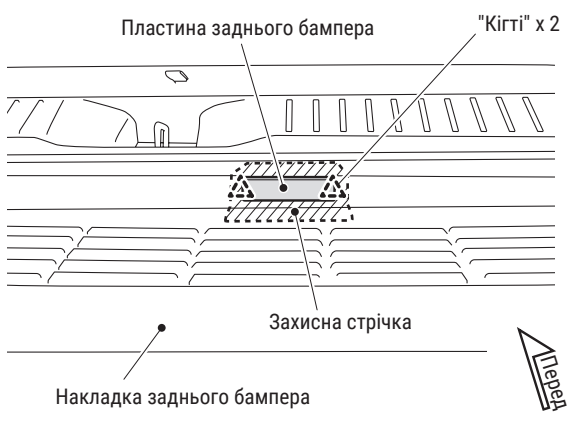

1. Нанесіть захисну стрічку на затінену область на малюнку.
2. Від'єднайте "кігті" (2 місця) і зніміть пластину заднього бампера.

(4) Підготовка до установки



1. Нанесіть захисну стрічку на затінену область на малюнку.
2. Від'єднайте "кігті" (20 місць) і зніміть накладку заднього бампера.

Важливо

- Після повного від'єднання пазів зніміть накладку заднього бампера, піднявши її вгору. Якщо сильно тягнути або тиснути на "кігті", то можна пошкодити їх.

(5) Підготовка до установки

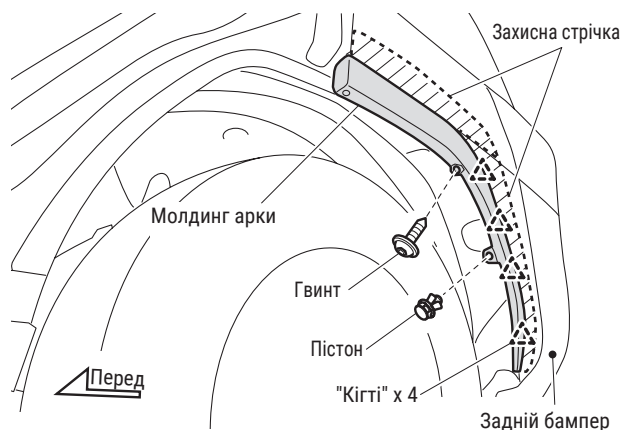

1. Нанесіть захисну стрічку на затінену область на малюнку.
2. Зніміть пластиковий пістон (1 шт.) і гвинт (1 шт) на задній лівій арці.
3. Від'єднайте затискачі (4 місця) на молдингу задньої арки з лівого боку.

(6) Підготовка до установки

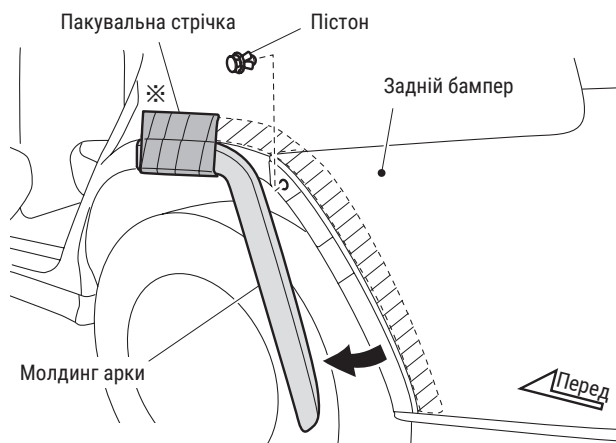

1. Закріпіть місце, позначене * на малюнку на лівій задній арці, за допомогою пакувальної стрічки.
2. Потягніть назад частину молдингу задньої арки та зніміть пластиковий пістон (1 шт.), який кріпить задній бампер.

Важливо

- Якщо сильно тягнути молдинг задньої арки, то можна пошкодити його

(7) Підготовка до установки

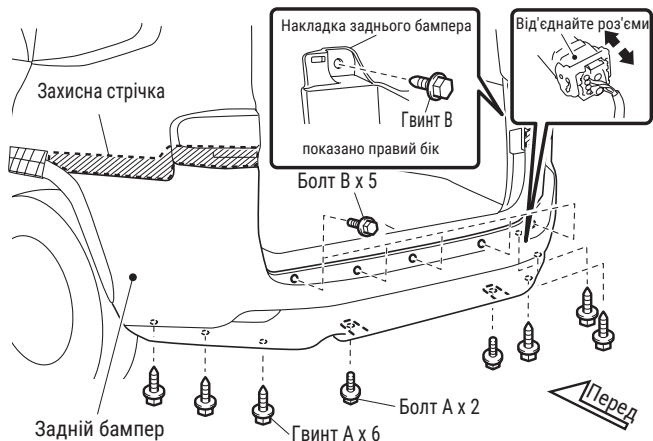

1. Нанесіть захисну стрічку на затінену область на малюнку
2. Відкрутіть болт А (2 шт.) і гвинт А (6 шт) у нижній частині заднього бампера.
3. Зніміть болт В (5 шт) і гвинт В (2 шт) у верхній частині заднього бампера.
4. Від'єднайте роз'єми.

(8) Підготовка до установки

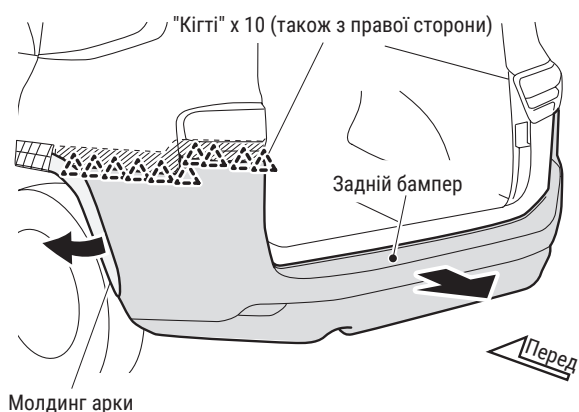

1. Відтягніть лівий молдинг задньої арки, від'єднайте зажими (20 місць), а потім зніміть задній бампер.

Важливо

- Якщо сильно тягнути молдинг задньої арки, то можна пошкодити його

Щоб запобігти пошкодженню деталей автомобіля, обов'язково виконуйте наступні операції на захисній поверхні.

(9) Підготовка до установки

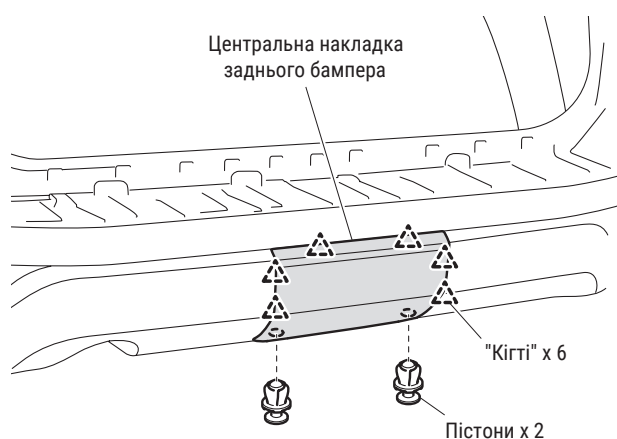

1. Зніміть пластикові пістони (2 шт.).
2. Від'єднайте зажими (6 місць) та зніміть центральну накладку заднього бампера.

(10) Підготовка до установки



<Для авто з датчиком Kick Door Control Sensor>

1. Від'єднайте роз'єм датчика безконтактного керування дверима багажного відділення.
2. Відкрутіть гвинти (2 шт.) і пластикові пістони (4 шт.), щоб зняти датчик.

(11) Підготовка до установки

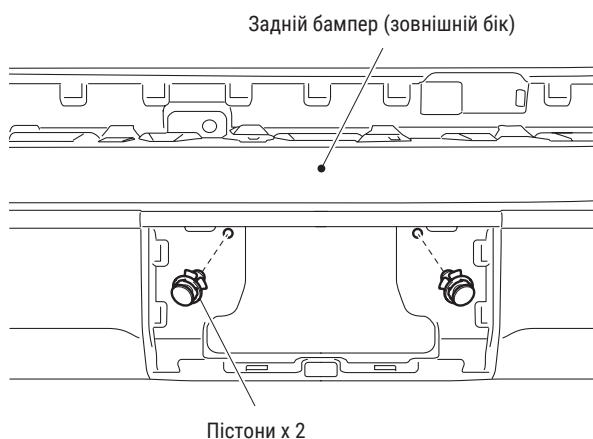

1. Зніміть пластикові пістони (2 шт.).

(12) Підготовка до установки

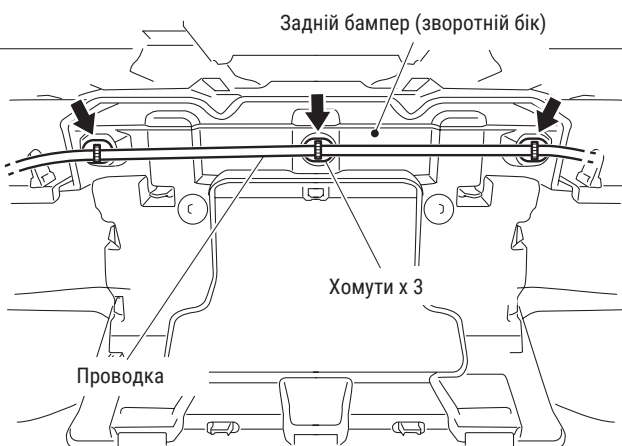

1. Зніміть пластикові хомути (3 шт.), що утримують проводку

(13) Підготовка до установки

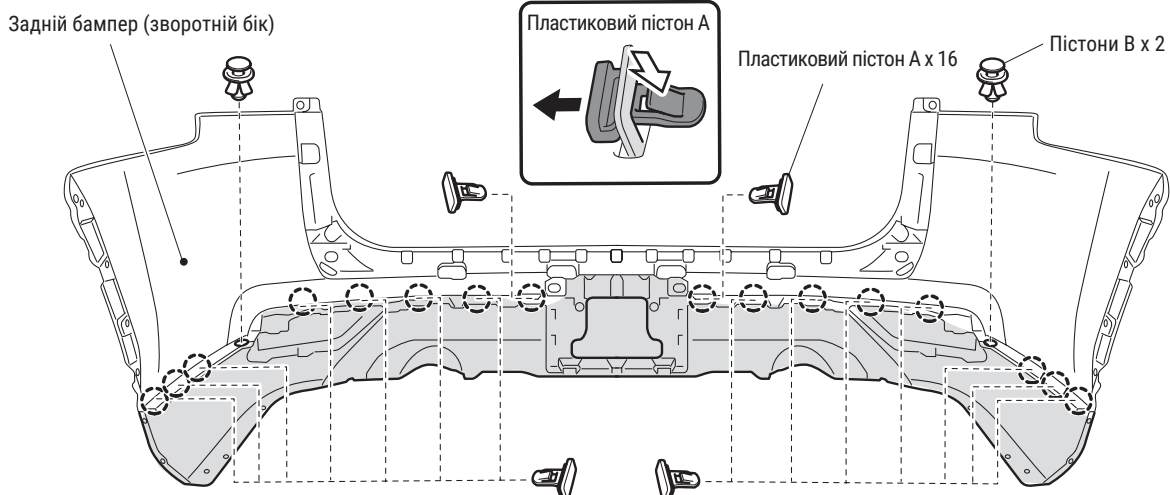

1. Зніміть пластикові пістони А (16 шт.) і пластикові пістони В (2 шт.).

(14) Підготовка до установки

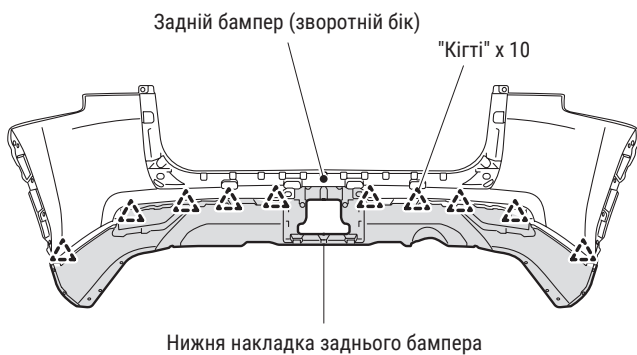

1. Від'єднайте зажими (10 місць) і зніміть нижню накладку бампера.

(15) Підготовка до установки

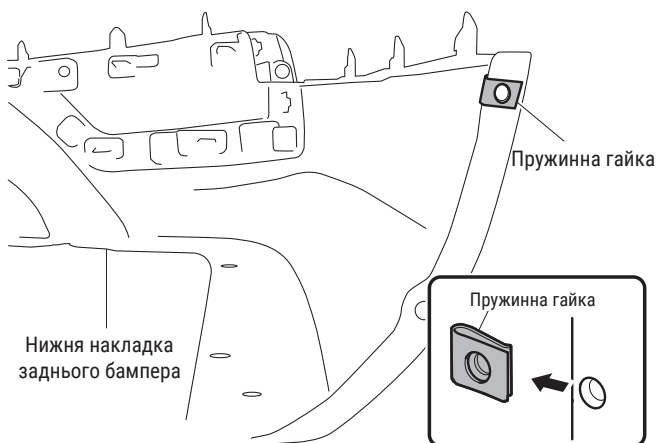

1. Зніміть пружинну гайку (1 шт.).

УВАГА

Пружинна гайка, яку ви зняли, пізніше буде встановлена на задній спойлер.

(16) Установка

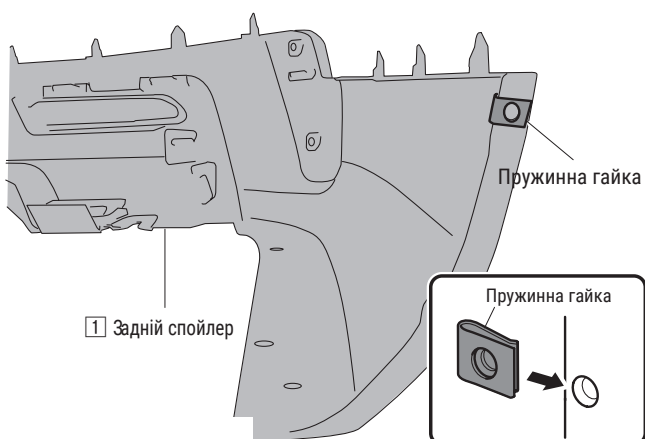

1. Встановіть пружинну гайку (1 шт.) на задній спойлер (1).

(17) Установка

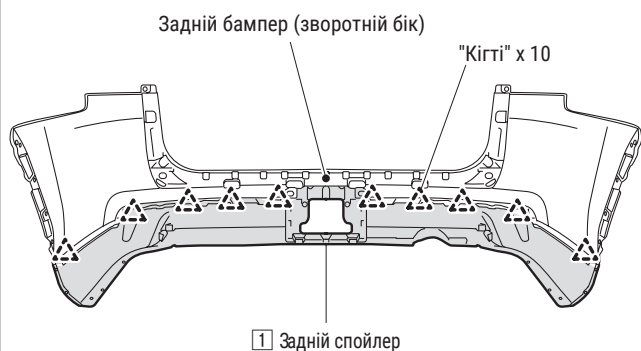

1. Встановіть зажими (10 місць), щоб встановити задній спойлер (1) на задній бампер.

(18) Установка

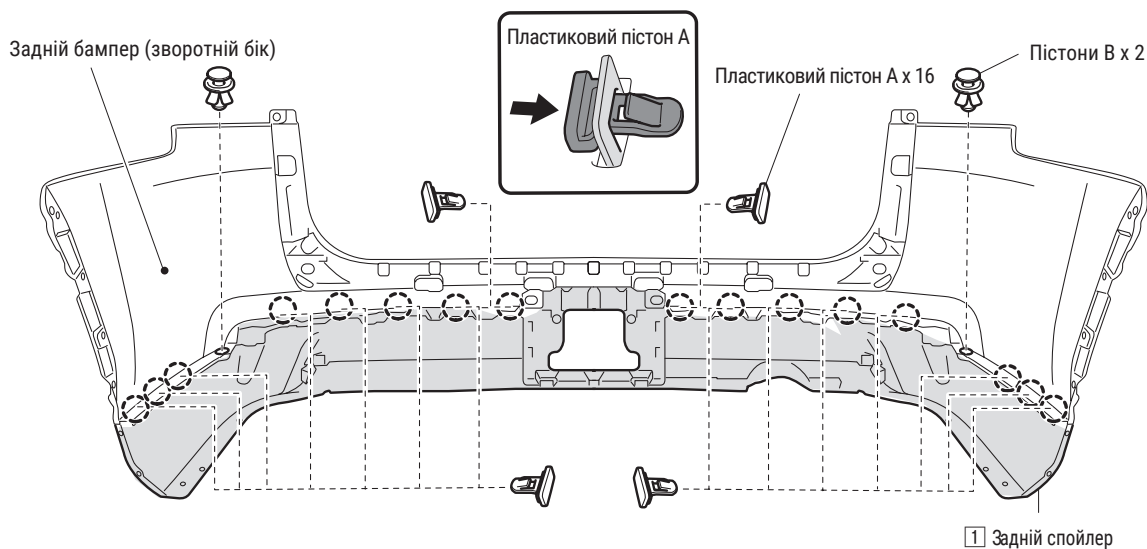

1. Встановіть пластикові пістони А (16 шт.) і пластикові пістони В (2 шт.).

(19) Установка

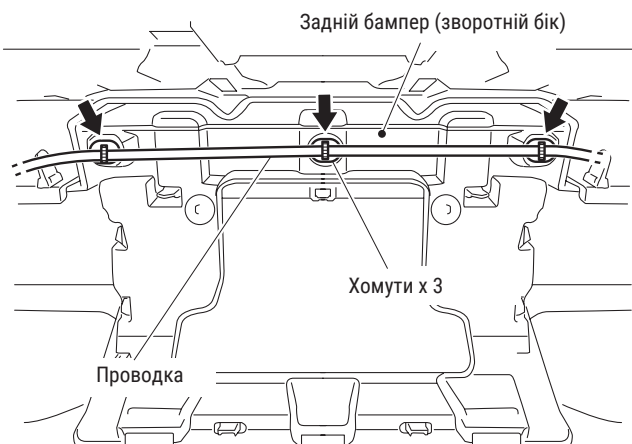

1. Встановіть хомути (3 місця)

(20) Установка

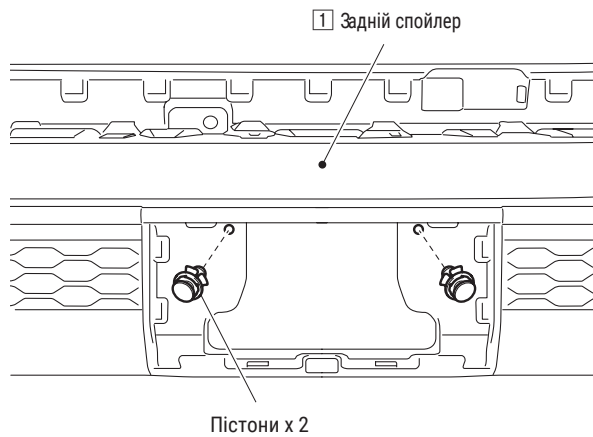

1. Встановіть пластикові пістони (2 шт.)

(21) Установка

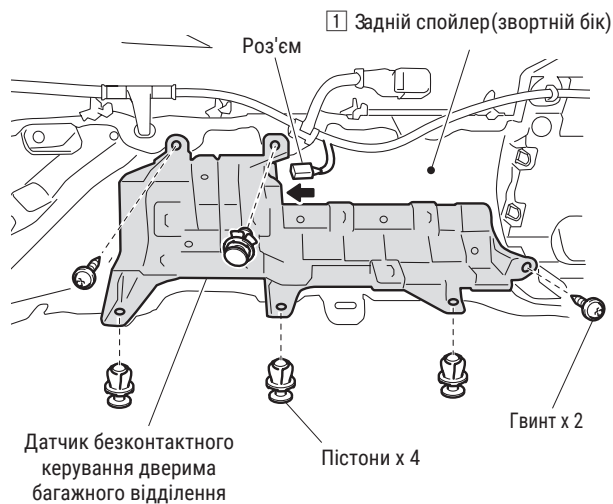

<Для авто з датчиком Kick Door Control Sensor>

1. Встановіть гвинти (2 шт.) і пластикові пістони (4 шт.), щоб закріпити датчик.
2. Під'єднайте роз'єм датчика безконтактного керування дверима багажного відділення.

(22) Установка

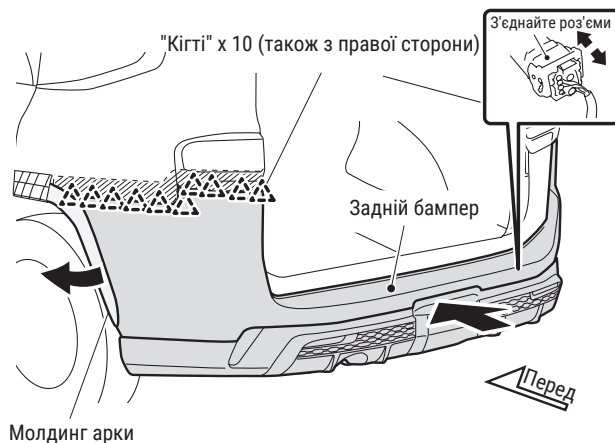

1. З'єднайте зажими (20 місць), а потім встановіть задній бампер.

⚠ УВАГА

- Якщо сильно тягнути молдинг задньої арки, то можна пошкодити його

(23) Установка

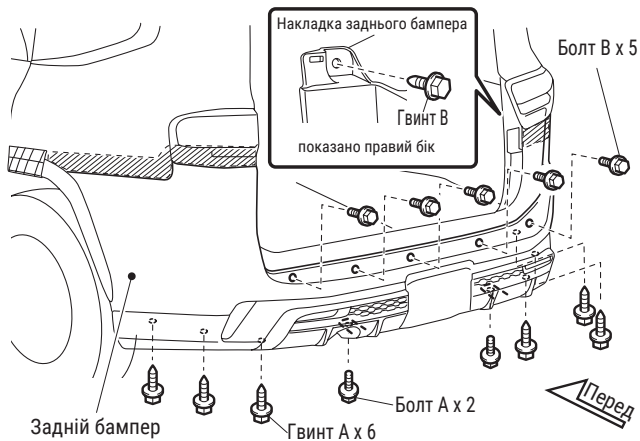

1. Встановіть болт В (5 шт.) і гвинт В (2 шт.) у верхній частині заднього бампера.
2. Встановіть болт А (2 шт.) і гвинт А (6 шт.) у нижній частині заднього бампера.

(24) Установка

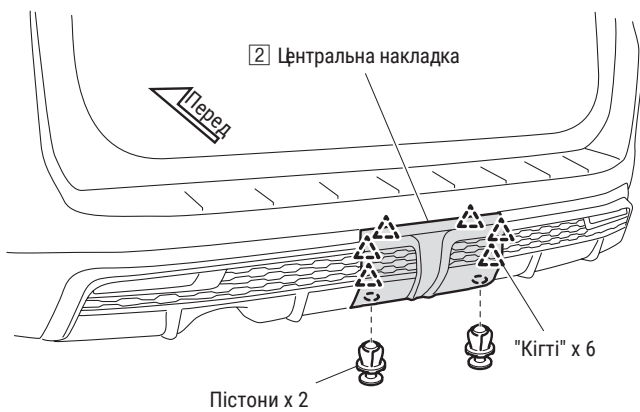

1. З'єднайте зажими (6 місць) та встановіть пластикові пістони (2 шт.) і центральну накладку заднього бампера (2).

(25) Установка

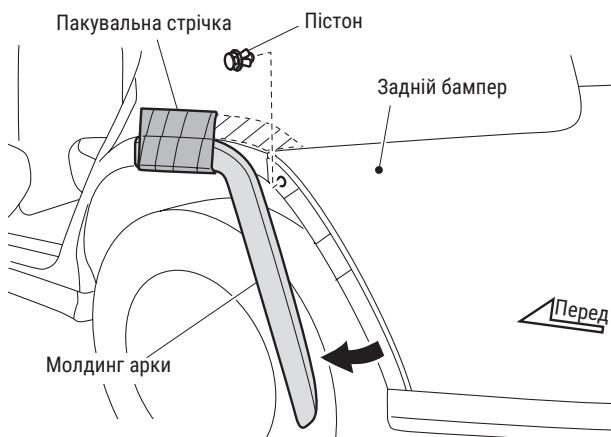

1. Потягніть назад частину молдингу задньої арки та встановіть пластиковий пістон (1 шт.), який кріпить задній бампер.

⚠ УВАГА

- Якщо сильно тягнути молдинг задньої арки, то можна пошкодити його

(26) Установка

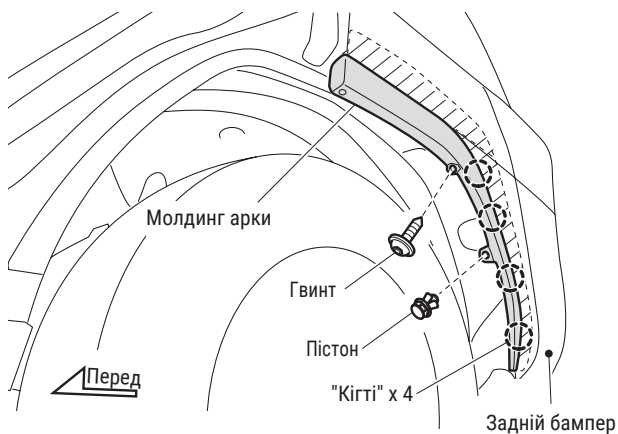

1. Закріпіть затискачі (4 шт.) на лівій задній арці.
2. Встановіть пластиковий пістон (1 шт.) і гвинт (1 шт.).

(27) Установка



1. З'єднайте "кігті" (20 місць) і встановіть накладку заднього бампера.

(28) Установка

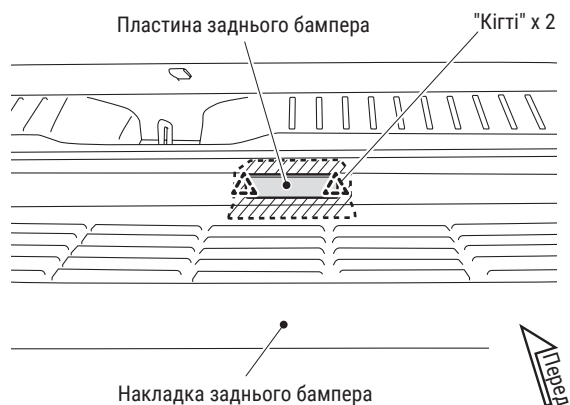

1. З'єднайте "кігті" (2 місця) і встановіть пластину заднього бампера.

(29) Установка

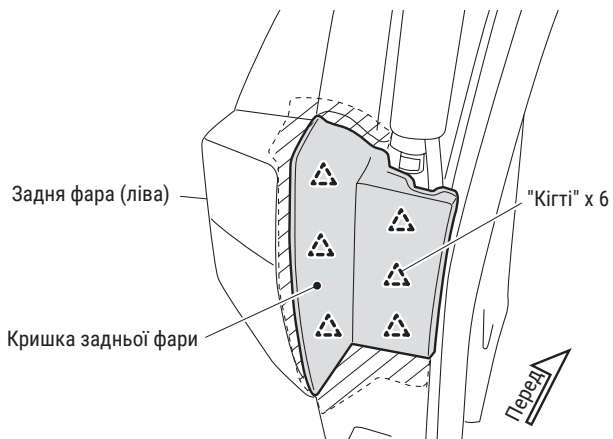

1. З'єднайте "кігті" (6 місць) і встановіть кришку задньої фари.

(30) Установка

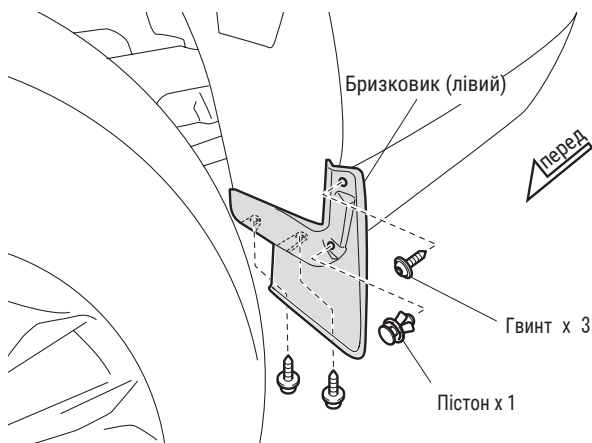

1. Встановіть бризковик з гвинтами (3 шт) і пластиковим пістоном (1 шт).
2. Зніміть всю захисну стрічку.