



MS341-60001/2/3/4

Накладка на передній бампер

Інструкція з установки і експлуатації

- Дякуємо, що придбали накладку на передній бампер TRD.
- У цьому посібнику описані процедури та заходи безпеки щодо встановлення та поводження з цим виробом.
- Обов'язково прочитайте його перед встановленням та виконайте правильну установку та поводження.
- **Обов'язково передайте клієнтам цей посібник та застереження, щодо правильного поводження з продуктом.**

Артикул	Сумісні кольори	Примітка
MS341-60001-A0	Blizzard Pearl (070)	Land Cruiser Prado 08/2017+ комплектація з LED
MS341-60001-C0	Black (202)	
MS341-60002-NP	Під фарбування	
MS341-60001-A0	Blizzard Pearl (070)	Land Cruiser Prado 08/2017+ комплектація без LED
MS341-60001-C0	Black (202)	
MS341-60004-NP	Під фарбування	

Дивіться каталог на сайті TRD для отримання останньої інформації про відповідність - <http://www.trdparts.jp>

■ Список деталей

№	Деталь	К-сть	Примітка
①	Накладка на передній бампер	1	
②	Гвинт	4	6 x 15
③	Заставна шайба	4	
④	Гвинт	2	6 x 30
⑤	Гумова шайба	2	
⑥	Шайба	2	
⑦	Гвинт	2	5 x 16
⑧	Заставна гайка	2	
⑨	Шаблони	1	
⑩	Інструкція з установки і експлуатації	1	ця інструкція

Наступні деталі містяться лише у комплектах MS341-60002/4-NP (під фарбування)

№	Деталь	К-сть	Примітка
⑪	Молдинг	1 к-кт	чорний/сірий, довжина 640 мм
⑫	Праймер (червоний пакет)	1	K-500
⑬	Маскувальні стрічки	1 к-кт	по 3 штуки на кожний бік (R/L)
⑭	Емблема	1	

Наступні деталі містяться лише у комплектах MS341-60001/2-** (з LED ліхтарями)

№	Деталь	К-сть	Примітка
⑮	LED ліхтарі	1 к-кт	

* Підтвердження - одразу після прибуття цього продукту переконайтесь, що основні деталі непошкоджені та що всі аксесуари включені.

■ Компоненти

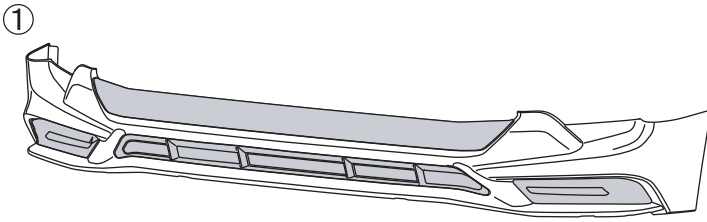

②



③



④



⑤



⑥



⑦



⑧



⑨



⑩



⑪



⑫



⑬

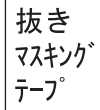

⑭



⑮

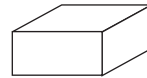



Деталі ⑪⑫⑬⑭ містяться лише у комплектах MS341-60002/4-NP (під фарбування)

Деталь ⑮ міститься лише у комплектах MS341-60001/2-** (з LED)

Запобіжні заходи під час монтажу (для установників)



Обов'язково прочитайте перед початком роботи і виконайте установку безпечно і надійно.

 Увага!	Даним знаком в цій інструкції відзначені поради, недотримання яких може призвести до серйозної травми.
 Примітка	Даним знаком в цій інструкції відзначені поради, недотримання яких може призвести до помірної або легкої травми або пошкодження майна
 Порада	Даним знаком в цій інструкції відзначені поради по швидкому і безпечному монтажу тієї чи іншої деталі.



Чого не можна робити

Що ви повинні робити



Увага!

-  Не намагайтеся модифікувати будь-які деталі цього комплекту, змінювати процедуру установки, або встановити продукт на будь-якому транспортному засобі, крім того, що зазначений в цій інструкції.
-  Під час встановлення або заміни цього виробу дотримуйтесь посібника з ремонту автомобіля (вида-ного Toyota Motor Corporation) та дотримуйтесь запобіжних заходів у цьому посібнику.
-  При установці надійно затягуйте деталі, відповідно до зазначеного крутного моменту. Недостатнє затягування може привести до серйозної аварії або поломки через відпадання деталей.





Примітка

-  Перш ніж встановлювати цей виріб, переконайтесь, що присутні всі деталі та компоненти комплекту та відсутні пошкодження чи дефекти. Ми не зможемо відповісти на претензії про пошкодження або несправності, виявлені після встановлення.
-  Щоб уникнути подряпин і пошкоджень, установку продукту проводьте на захищеній поверхні. Звер-тайте особливу увагу на подряпини і пошкодження під час установки.



Знежирення (див. також процедуру знежирення, що додається).

-  При виконанні робіт по знежиренню використовуйте вайт-спірит і ізопропіловий спирт (IPA), вико-ристовуючи чисту тканину. Не використовуйте ніякі інші розчинники.
-  Ніколи не використовуйте для знежирення засоби для обробки поверхні, такі як покриття для кузова або такі розчинники, як очищувач для фарби або очищувач гальм. Ці препарати не можуть знежирити належним чином, що призведе до нещільного приклеювання деталей комплекту



Двостороння клейка стрічка

-  Обов'язково дотримуйтесь правил по знежиренню, інакше двостороння стрічка буде приклеєна нена-дійно і рано чи пізно відклеїться.
-  Якщо двостороння стрічка була наклеєна, а потім знята, то її адгезійна здатність сильно зменшується і її не можна використовувати повторно.
-  Проводьте роботи в теплом приміщенні - адгезійні властивості двосторонньої стрічки цього продукту значно знижуються при низькій температурі навколишнього середовища (20°C і нижче).
-  Приклеювати двосторонню стрічку необхідно з зусиллям 5 кгс або більше. Якщо зусилля недостатнє, то двостороння стрічка буде відшаровуватися.
-  Не прикладайте велике зусилля до деталей, не мийте їх та автомобіль і не давайте їм намокнути (навіть під дощем) на протязі 24-х годин після завершення установки. В іншому випадку, двостороння стрічка може відклеюватися, що може спричинити виникнення зазорів або навіть відпадання деталей.

Фарбування

-  Цей продукт вимагає нанесення ґрунту перед фарбуванням.
-  При нанесенні фарби на цей продукт, будь ласка, замаскуйте інші поверхні малярською стрічкою.
-  При сушінні закріпіть продукт так, щоб він не деформувався. Також, якщо температура сушки занадто висока, може статися деформація або розтріскування. Сушити при температурі 70°C і нижче.

Перевірка після установки

-  Після установки перевірте, чи немає перешкод між цим виробом та автомобілем.
-  Якщо ви знімали «-» клему акумулятора перед роботою, перевірте налаштування системи після завер-шення установки.
-  Залежно від частини, що була розібрана/знята під час цієї установки, може знадобитися скидання налаштувань або регулювання вузлів. Виконайте перевірки, регулювання і настройки для кожної деталі відповідно до посібника з ремонту транспортного засобу Toyota Motor Corporation.

■ Зміст

1. Обкладинка, таблиця сумісності, список складових частин.....1-2
2. Запобіжні заходи при монтажі та обігу (для установників).....3
3. Зміст, інструменти, необхідні для установки; захисне устаткування;
витратні матеріали, конфігурація установки.....4
4. Установка.....4-12
5. Огляд після завершення установки, запобіжні заходи.....12

■ Інструменти, необхідні для установки, захисне устаткування, витратні матеріали

- Інструменти для обробки (ножиці, ніж і т.д.), напилки, захисні окуляри
- Рукавички, захисна плівка, захисна стрічка, малярська стрічка
- Вайт-спірит або ізопропіловий спирт (IPA), чиста тканина

■ Монтажна схема

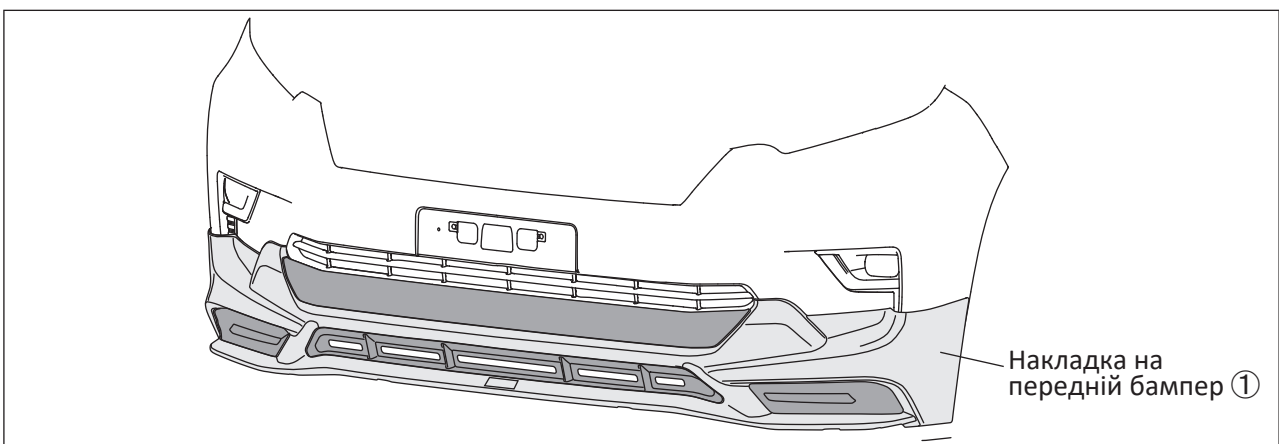

■ Обробка нефарбованих деталей

Нижче показані роботи до і після фарбування нефарбованих деталей (MS341-42005-NP).

** У даній інструкції з установки в основному показується ліва сторона автомобіля.*

Для правої сторони проводьте всі роботи ідентично.

Фарбування накладки на передній бампер

1. Пофарбуйте накладку на передній бампер в колір автомобіля, як показано на мал. 1.

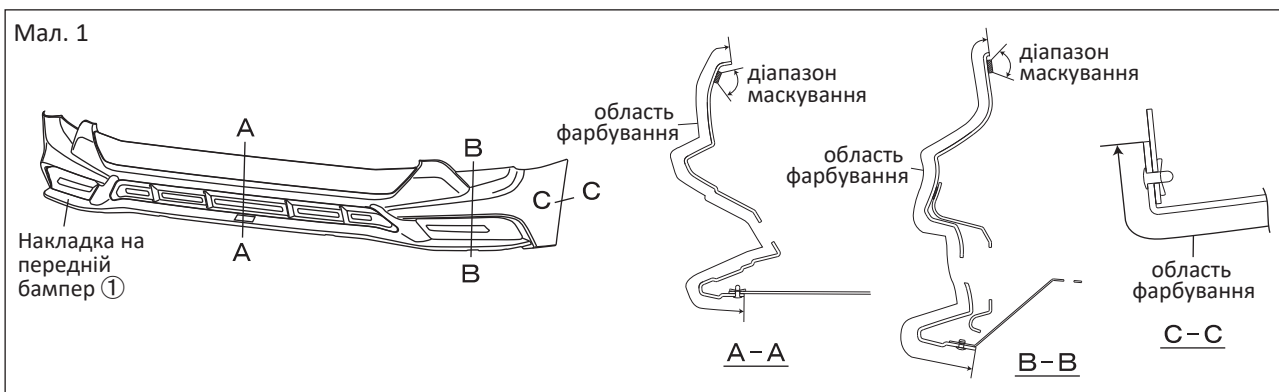

⚠ **Примітка** Якщо температура сушки вище 70°C, може статися деформація або розтріскування. При сушінні закріпіть накладку так, щоб вона не деформувалася.

⚠ **Увага!** Ніколи не фарбуйте двосторонню стрічку! Адгезійна здатність знижується. Нанесіть малярну стрічку і вживайте інших заходів для захисту.

⚠ **Примітка** При виконанні робіт по знежиренню використовуйте тільки вайт-спірит або ізопропіловий спирт (IPA), використовуючи чисту тканину. Не використовуйте ніякі інші розчинники.

Мал. 2

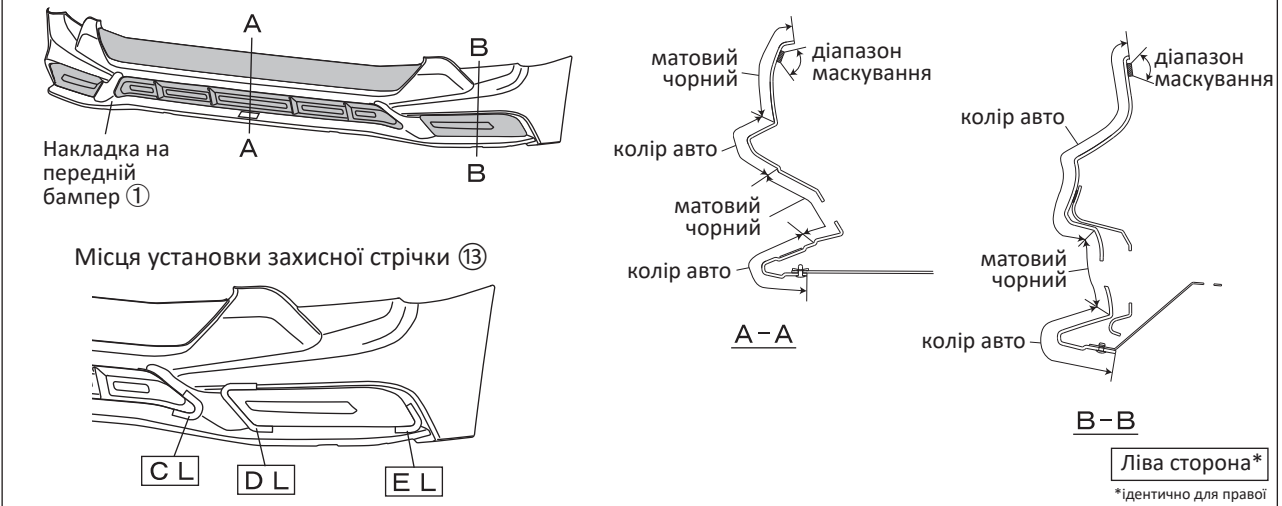

2. Прикріпіть захисні стрічки (13) до передньої накладки, як показано на мал. 2 і пофарбуйте матовим чорним (Gloss 10 або еквівалент).

⚠ **Примітка** Якщо температура сушки вище 70°C, може статися деформація або розтріскування. При сушінні закріпіть накладку так, щоб вона не деформувалася.

⚠ **Увага!** Ніколи не фарбуйте двосторонню стрічку! Адгезійна здатність знижується. Нанесіть малярну стрічку і вживайте інших заходів для захисту.

⚠ **Примітка** При виконанні робіт по знежиренню використовуйте тільки вайт-спірит або ізопропіловий спирт (IPA), використовуючи чисту тканину. Не використовуйте ніякі інші розчинники.

□ Установка молдинга

Мал. 3

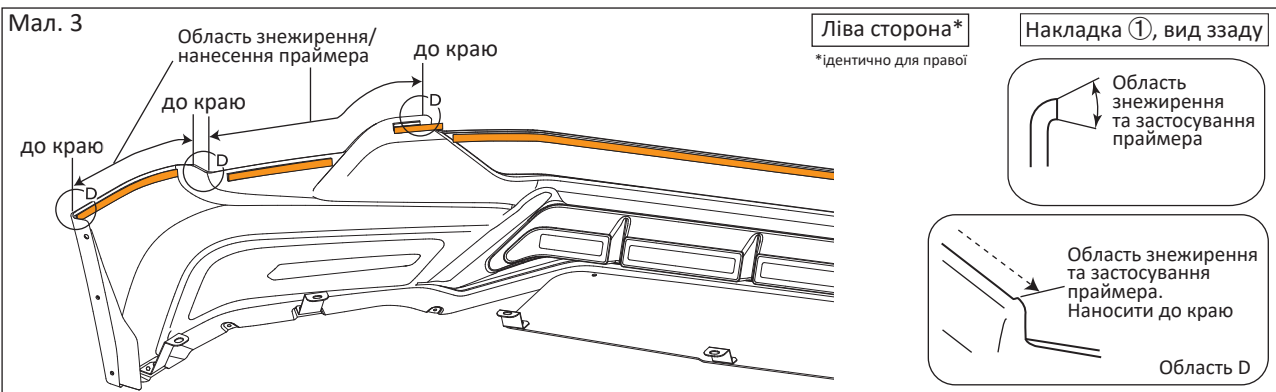

3. Як показано на мал. 3, видаліть бруд з області установки молдингів, протріть її в одному напрямку і знежирте ізопропіловим спиртом або вайт-спіритом. Нанесіть праймер PAC (12).

⚠ **Примітка** Під час знежирювання не використовуйте ніякі інші розчинники, крім зазначених вище. Олива і жир можуть залишитися на поверхні і стрічка відірветься.



Порада: Після знежирення та нанесення ґрунтовки дайте їй висохнути не менше ніж 10 хвилин.

Мал. 4

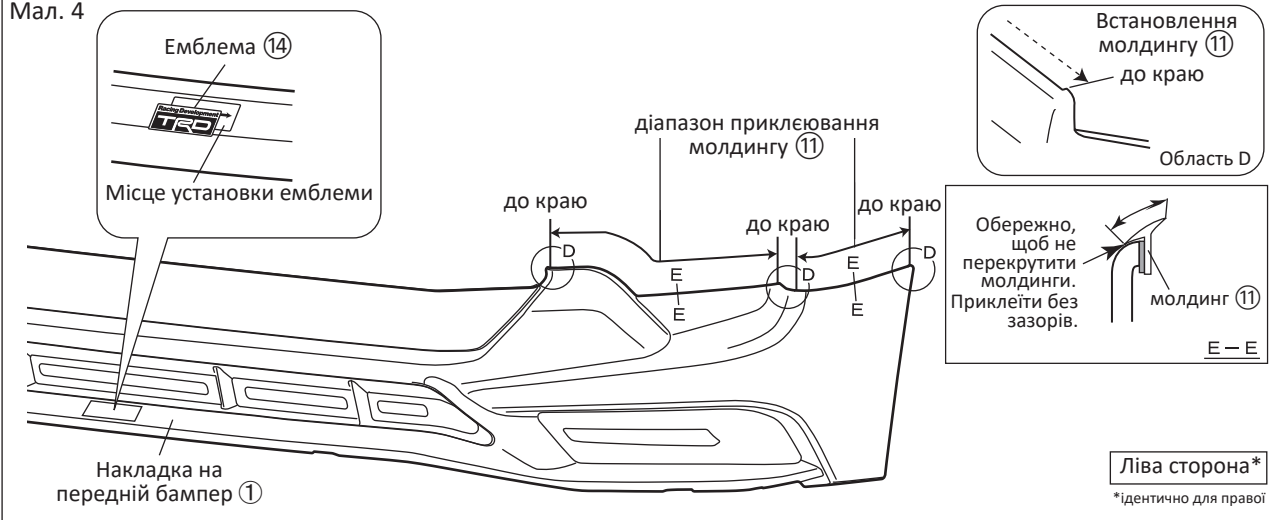

- Знімайте захисну плівку та притискайте молдинг (11) до накладки (1), як показано на мал. 4.
- Як показано на мал. 4, знежирте центральну поверхню накладки переднього бампера (1), прикріпіть емблему (14) і прижміть.

Примітка Оскільки довжина молдингів більша, ніж потрібно, відміряйте необхідну довжину і обріжте залишки.

Примітка Щоб максимально збільшити адгезійну міцність, перед приклеюванням нагрійте двосторонню стрічку і відповідну частину накладки приблизно до 40°C за допомогою фена.

Примітка У комплект поставки входять молдинги двох кольорів. Будь ласка, виберіть потрібний колір молдинга відповідно до кольору автомобіля (див. таблицю нижче).

Таблиця відповідності кольорів

Колір №	Назва кольору	Колір молдингу
0 4 0	Super White 2 (білий)	сірий
0 7 0	Blizzard Pearl (перламутровий)	сірий
1 F 7	Silver Metallic (срібний металік)	сірий
1 G 3	Gray Metallic (сірий металік)	чорний
2 0 2	Black (чорний)	чорний
2 1 8	Attitude Black Pearl (чорний перламутр)	чорний
2 2 1	Blue Metallic (блакитний металік)	чорний
3 R 3	Barcelona Red Mica (червоний)	чорний
4 V 8	Bronze Metallic (бронзовий металік)	сірий

□ Підготовка до установки накладки переднього бампера

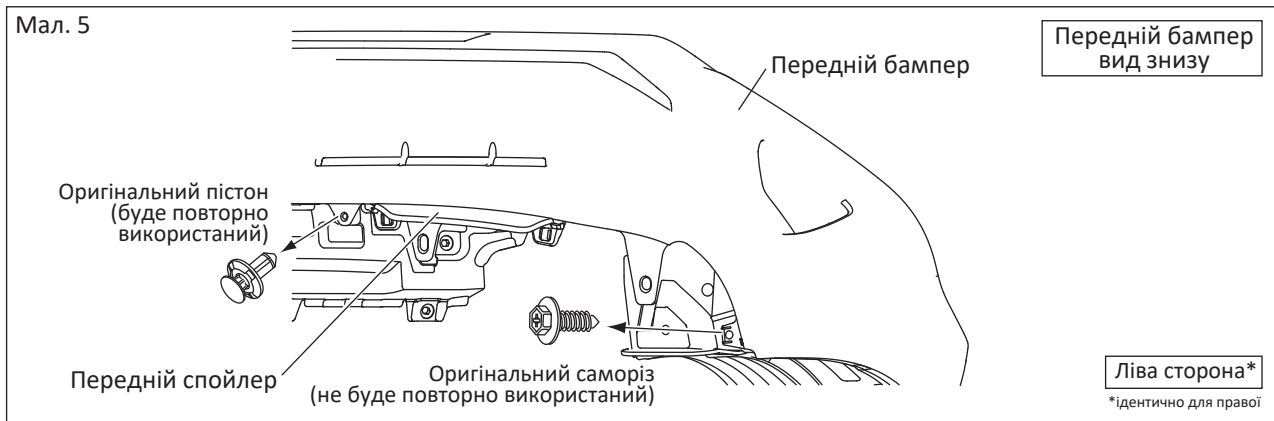

1. Зніміть передній спойлер, пістун та саморіз з автомобіля, відповідно до інструкції по ремонту автомобіля, як показано на мал. 5. (по 1 місцю з кожного боку).

⚠ Увага Зняті деталі автомобіля, гвинти, пістони та кліпси можуть використовуватися повторно, тому зберігайте їх у надійному місці.

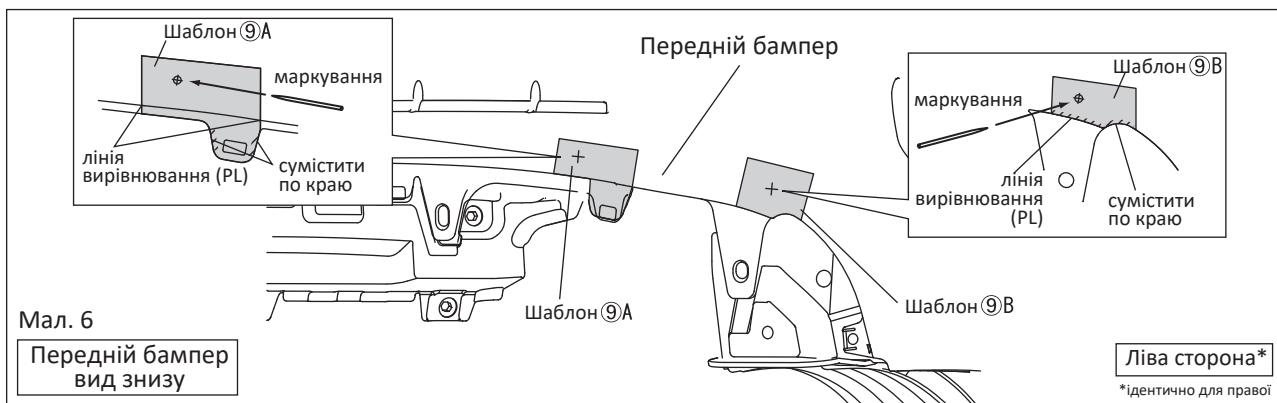

2. Візьміть паперові шаблони 9А/В та прикріпіть їх до переднього бампера, як показано на мал. 6, і зробіть маркування.

3. Зніміть шаблони з переднього бампера.

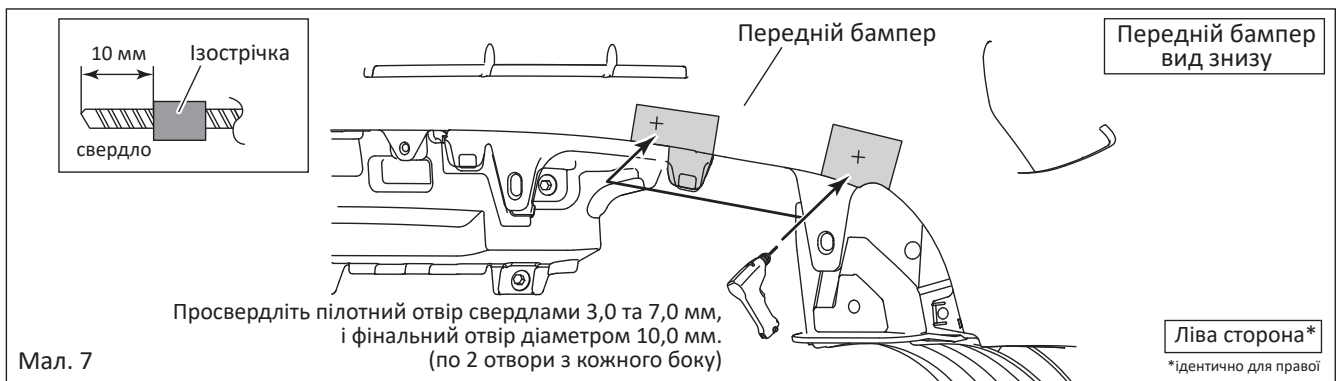

Мал. 7

4. Використовуйте ізоляційну стрічку в якості обмежувача на свердлах 3, 7 та 10 мм, як показано на мал. 7. Просвердліть пілотний отвір свердлами 3,0 та 7,0 мм, відповідно до положення свердління на шаблонах (по 2 отвори з кожного боку бампера)

5. Просвердліть фінальний отвір діаметром 10,0 мм і видаліть задирки навколо отвору. (по 2 отвори з кожного боку бампера)

Увага! Під час роботи завжди надягайте захисні окуляри.

Порада При свердлінні переконайтеся, що свердло перпендикулярно площині свердління і не зміщено в бік.

Примітка Видаляючи задирки, переконайтеся, що діаметр отвору не став більшим за 10 мм! Будьте обережні та використовуйте для цього напилек.

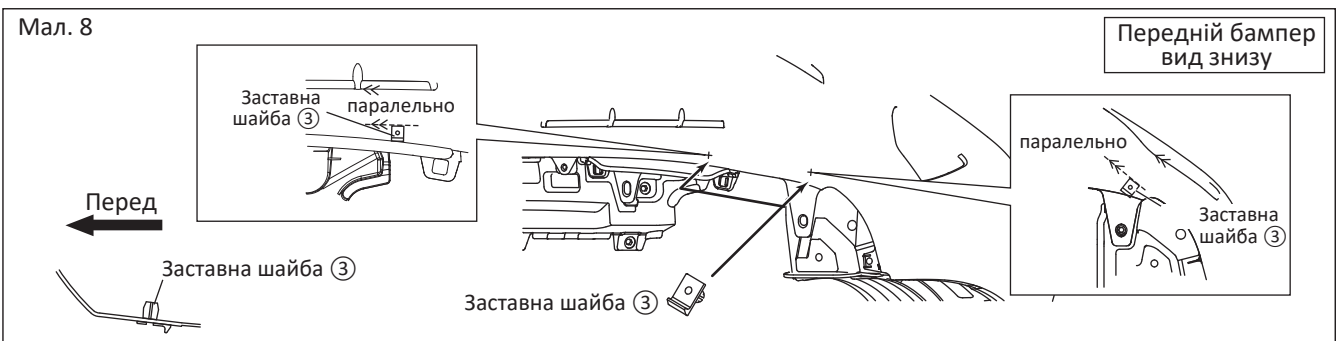

Мал. 8

6. Вставте заставні шайби ③ у попередньо просвердлені отвори, як показано на мал. 8. (по 2 отвори з кожного боку бампера)

Примітка Зверніть увагу на напрямок встановлення заставних шайб, як показано на малюнку. Якщо шайби встановлено в зворотному напрямку, не можна буде встановити передню накладку.

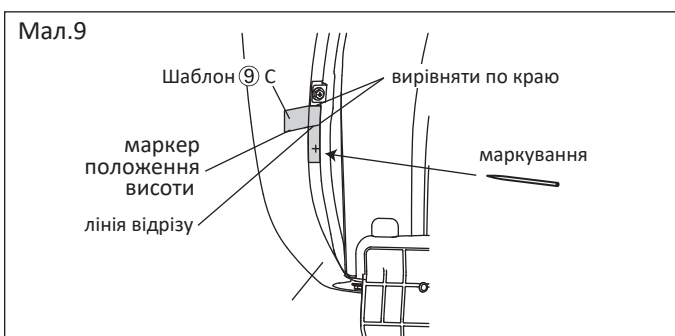

Мал.9

7. Візьміть паперовий шаблон ⑨ С та прикріпіть його до краю переднього бампера, як показано на мал. 9, і зробіть маркування. (по 1 отвору з кожного боку бампера)

Мал. 10

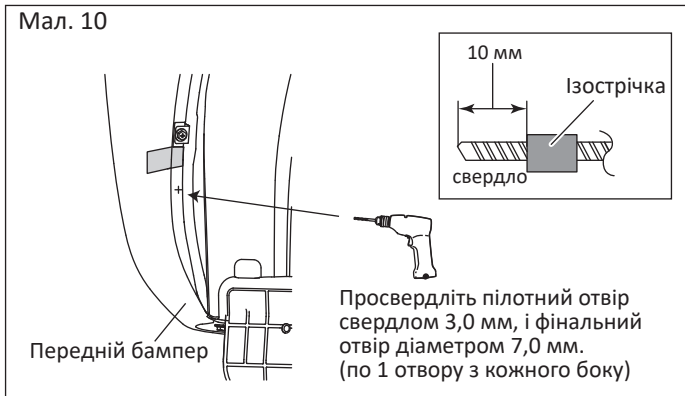

8. Використовуйте ізоляційну стрічку в якості обмежувача на свердлах 3 та 7 мм, як показано на мал. 10. Просвердліть пілотний отвір свердлом 3,0 мм, відповідно до положення свердління на шаблонах.

(по 1 отвору з кожного боку бампера)

9. Просвердліть фінальний отвір діаметром 7,0 мм і видаліть задирки навколо отвору.

(по 1 отвору з кожного боку бампера)

Порада При свердлінні переконайтеся, що свердло перпендикулярно площині свердління і не зміщено в бік.

Увага! Під час роботи завжди надягайте захисні окуляри.

Примітка Видаляючи задирки, переконайтеся, що діаметр отвору не став більшим за 10 мм! Будьте обережні та використовуйте для цього напилек.

★ LED Процедура установки світлодіодних (LED) вогнів описана в окремій інструкції

Мал. 11

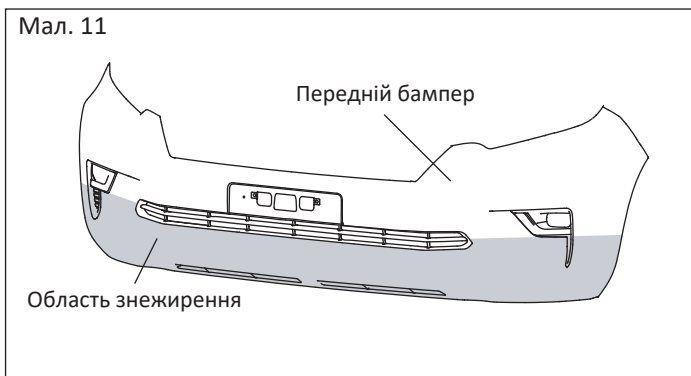

5. Як показано на мал. 11, видаліть бруд на бампері з області установки накладки і знежирте ізопропіловим спиртом або вайт-спиритом.

Примітка Під час знежирювання не використовуйте ніякі інші розчинники, крім зазначених вище.

Порада При виконанні знежирення використовуйте вентиляцію і тримайтеся подалі від відкритого вогню.

Мал. 12

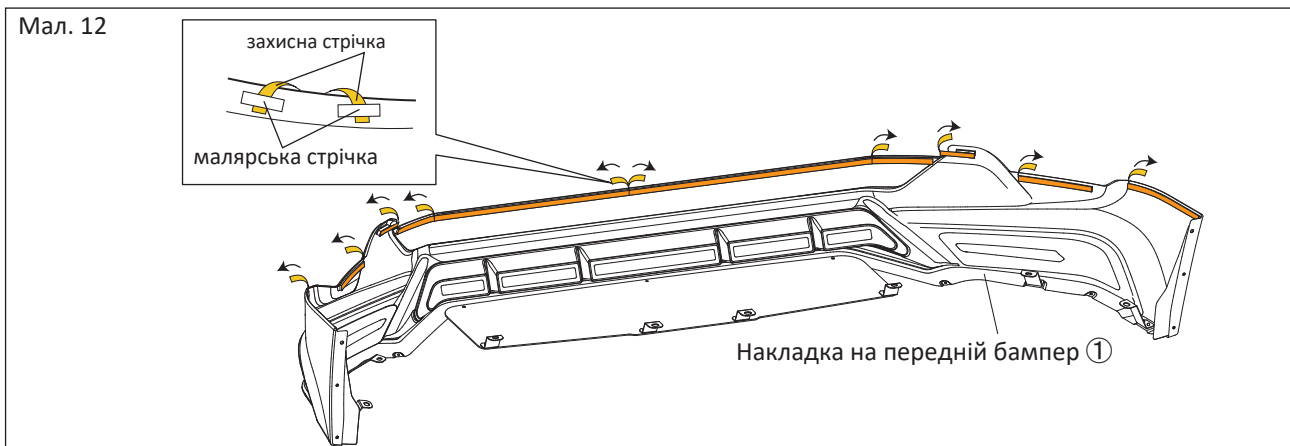

11. Частково (30 мм) зніміть захисну стрічку з двосторонньої стрічки на накладці, в місцях, що зазначені на мал. 12. Зафіксуйте вивільненні кінці захисної плівки скотчем на зовнішньому боці накладки ①.

Примітка Щоб максимально збільшити адгезійну міцність, перед приклеюванням нагрійте двосторонню стрічку і відповідну частину бампера приблизно до 40°C за допомогою фена.

Мал. 13

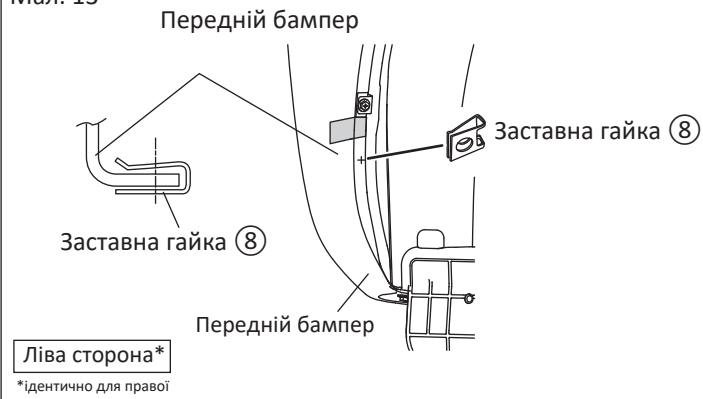

12. Вставте заставну гайку (8) в торець колісної арки переднього бампера, як показано на мал. 13.

(по одній з кожного боку)

Примітка Зверніть увагу на напрямок встановлення заставних гайок. Якщо гайки встановлено в зворотному напрямку, ви не зможете встановити гвинти (7).

Мал. 14 Ліва сторона*

*ідентично для правої

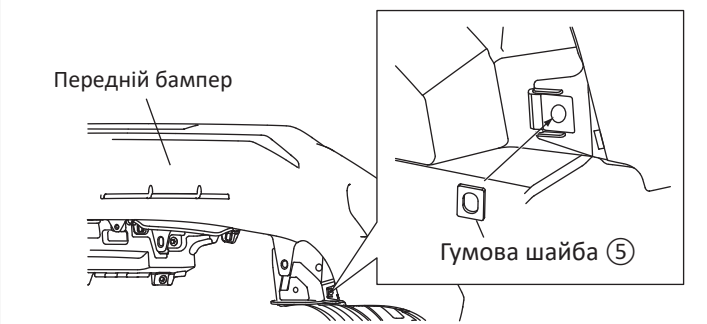
Передній бампер
вид знизу

13. Прикріпіть гумову шайбу (5) на нижній стороні корпусу переднього бампера, як показано на мал. 14.

(по одній з кожного боку)

□ Установка накладки переднього бампера

Мал. 15

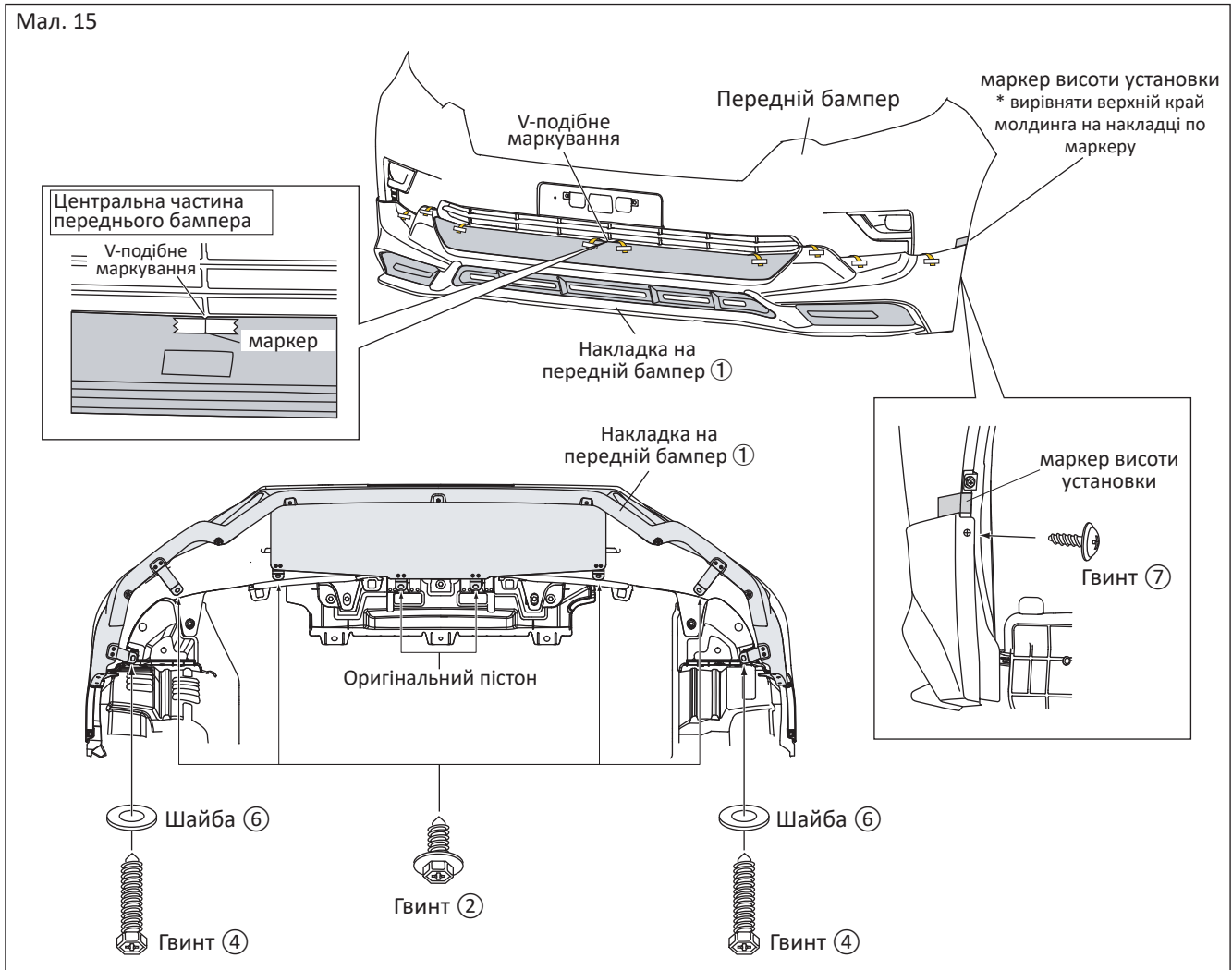

1. Помістіть накладку на передній бампер ① на монтажну висоту (по маркеру) з одного боку переднього бампера, як показано на мал. 15, відцентруйте накладку по V-подібному маркуванню на передній частині бампера.

2. Тимчасово зафіксуйте накладку ① на колісній арці за допомогою гвинтів ⑦ (по 1 з кожного боку).

3. Як показано на мал. 15, повністю затягніть гвинти ② та ④ (з шайбами ⑥) на нижній частині накладки, також встановіть на місця оригінальні пістони (4 місця з кожного боку бампера).

Мал. 16

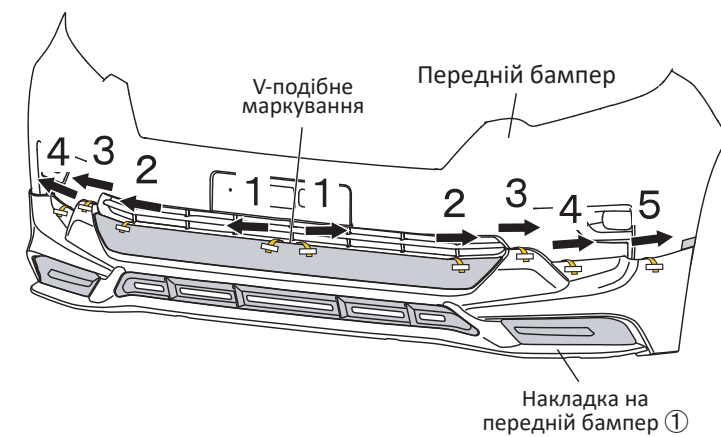

4. Підтвердіть положення установки передньої накладки ① і знімайте захисну плівку та притискайте накладку у напрямках та у порядку, що зазначенні на малюнку 16.

Примітка Щоб максимально збільшити адгезійну міцність, перед приклеюванням нагрійте двосторонню стрічку і відповідну частину бампера приблизно до 40°C за допомогою фена.

Примітка Якщо ви не видалите захисну плівку з двосторонньої стрічки в зазначеному порядку, можуть виникнути розриви.

Порада

Для стабілізації адгезійної здатності двосторонньої стрічки потрібно від 3 до 5 годин. Після установки накладки зачекайте не менше 3 годин в стаціонарному стані, щоб не виникала сильна вібрація або тиск повітря (включаючи рух автомобіля).

Увага! Притискайте двосторонню стрічку з достатнім зусиллям. Недостатнє обжимання може викликати такі симптоми, як підрив і відшарування стрічки, які можуть привести до серйозних проблем, включаючи відпадання деталей.

Після установки накладки не допускайте попадання води на приклеєні деталі (включаючи мийку або дощ) протягом 24 годин. Сила приклеювання може зменшитися, що призведе до відшарування стрічки.

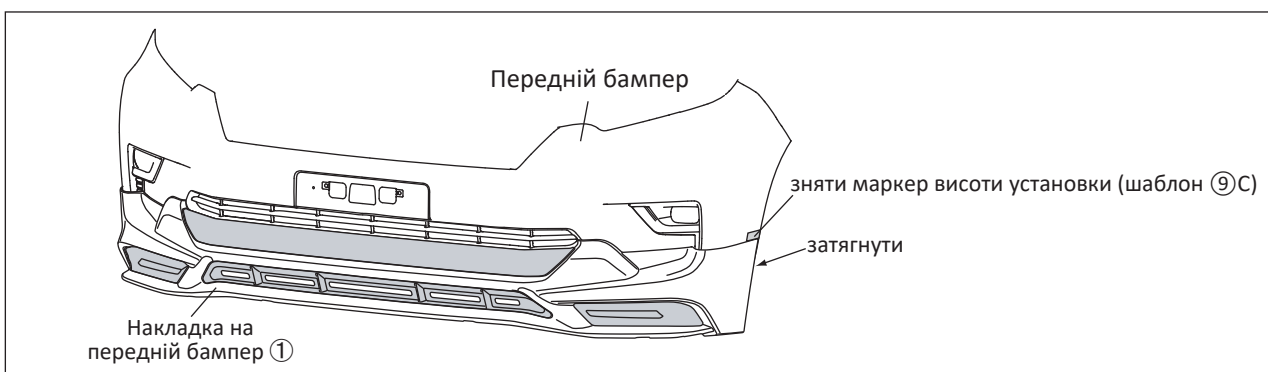

5. Повністю затягніть гвинти ⑦ на колісних арках переднього бампера, як показано на малюнку 17.

6. Зніміть позначки монтажної висоти (паперовий шаблон ⑨ С) по сторонам переднього бампера.

■ Огляд після завершення установки, заходи безпеки

1. Переконайтеся, що накладка переднього бампера надійно закріплена гвинтами та пістонами.
2. Переконайтеся, що автомобіль і зона навколо накладки переднього бампера не пошкоджені.
3. Переконайтеся, що немає "плавання" або відшаровування матеріалу по всьому периметру накладки переднього бампера.
4. Перевірте працездатність світлового обладнання автомобіля.
5. Залежно від частини, що була розібрана/знята під час цієї установки, може знадобитися скидання налаштувань або регулювання вузлів. Виконайте перевірки, регулювання і настройки для кожної деталі відповідно до посібника з ремонту транспортного засобу Toyota Motor Corporation.

Toyota Customizing & Development Co., Ltd.
TRD product inquiry counter
800-0 Shiokaokacho, Kohoku-ku, Yokohama 222-0002, Japan
TEL: 045-540-2121 FAX: 045-540-2122
[http: www.trdparts.jp/](http://www.trdparts.jp/)