



MS343-6003/4

Накладки заднього бампера

Інструкція з установки і експлуатації

- Дякуємо, що придбали накладки заднього бампера TRD.
- У цьому посібнику описані процедури та заходи безпеки щодо встановлення та поводження з цим виробом.
- Обов'язково прочитайте його перед встановленням та виконайте правильну установку та поводження.
- **Обов'язково передайте клієнтам цей посібник та застереження, щодо правильного поводження з продуктом.**

■ Артикул/сумісна модель

Артикул	Сумісні кольори	Примітка
MS343-60003-A0	Blizzard Pearl Tricoat (070)	Toyota LC150 Prado з 08/2017+
MS343-60003-C0	Black (202)	
MS343-60004-NP	Під фарбування	

Дивіться каталог на сайті TRD для отримання останньої інформації про відповідність - <http://www.trdparts.jp>

■ Список деталей

№	Деталь	К-сть	Примітка
①	Накладка заднього бампера (центр.)	1	
②	Накладка заднього бампера (права)	1	
③	Накладка заднього бампера (ліва)	1	
④	Болт з квадратною голівкою	2	M6x15
⑤	Затискаюча гайка	2	M6
⑥	Гвинт	2	6x16
⑦	Втулка	2	
⑧	Гвинт	2	6x30
⑨	Шайба	2	товщина 1 мм, внутр. діаметр 6 мм, зовн. діаметр 13 мм
⑩	Шайба	2	товщина 8 мм, внутр. діаметр 8 мм, зовн. діаметр 20 мм
⑪	Шаблони	1	A4 (самоклейка)
⑫	Шаблони	1	A5
⑬	Інструкція з установки і експлуатації	1	ця інструкція

Наступні деталі містяться лише у комплекті MS343-60004-NP (під фарбування)

№	Деталь	К-сть	Примітка
⑭	Молдинг	2 к-кта	чорний/сірий, довжина 1500 мм
⑮	Молдинг	2	чорний, довжина 500 мм
⑯	Молдинг	1	чорний, у формі літери L, довжина 800 мм
⑰	Праймер (червоний пакет)	1	K-500

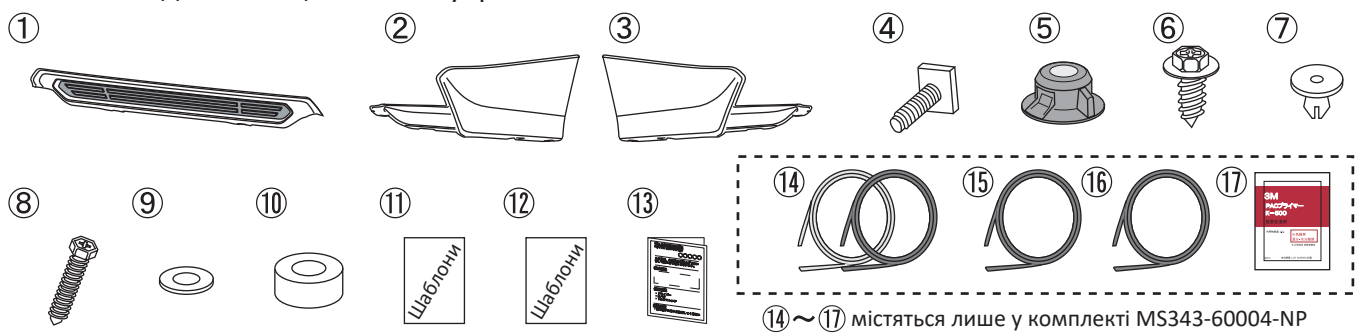

* Підтвердження - одразу після прибуття цього продукту переконайтесь, що основні деталі непошкоджені та що всі аксесуари включені.



⑭ ~ ⑰ містяться лише у комплекті MS343-60004-NP

Запобіжні заходи під час монтажу (для установників)



Обов'язково прочитайте перед початком роботи і виконайте установку безпечно і надійно.

 Увага!	Даним знаком в цій інструкції відзначені поради, недотримання яких може призвести до серйозної травми.
 Примітка	Даним знаком в цій інструкції відзначені поради, недотримання яких може призвести до помірної або легкої травми або пошкодження майна
 Порада	Даним знаком в цій інструкції відзначені поради по швидкому і безпечному монтажу тієї чи іншої деталі.



Чого не можна робити

Що ви повинні робити



Увага!

-  Не намагайтеся модифікувати будь-які деталі цього комплекту, змінювати процедуру установки, або встановити продукт на будь-якому транспортному засобі, крім того, що зазначений в цій інструкції.
-  Під час встановлення або заміни цього виробу дотримуйтесь посібника з ремонту автомобіля (вида-ного Toyota Motor Corporation) та дотримуйтесь запобіжних заходів у цьому посібнику.
-  При установці надійно затягуйте деталі, відповідно до зазначеного крутного моменту. Недостатнє затягування може привести до серйозної аварії або поломки через відпадання деталей.





Примітка

-  Перш ніж встановлювати цей виріб, переконайтесь, що присутні всі деталі та компоненти комплекту та відсутні пошкодження чи дефекти. Ми не зможемо відповісти на претензії про пошкодження або несправності, виявлені після встановлення.
-  Щоб уникнути подряпин і пошкоджень, установку продукту проводьте на захищеній поверхні. Звер-тайте особливу увагу на подряпини і пошкодження під час установки.



Знежирення (див. також процедуру знежирення, що додається).

-  При виконанні робіт по знежиренню використовуйте вайт-спірит і ізопропіловий спирт (IPA), вико-ристовуючи чисту тканину. Не використовуйте ніякі інші розчинники.
-  Ніколи не використовуйте для знежирення засоби для обробки поверхні, такі як покриття для кузова або такі розчинники, як очищувач для фарби або очищувач гальм. Ці препарати не можуть знежирити належним чином, що призведе до нещільного приклеювання деталей комплекту



Двостороння клейка стрічка

-  Обов'язково дотримуйтесь правил по знежиренню, інакше двостороння стрічка буде приклеєна нена-дійно і рано чи пізно відклеїться.
-  Якщо двостороння стрічка була наклеєна, а потім знята, то її адгезійна здатність сильно зменшується і її не можна використовувати повторно.
-  Проводьте роботи в теплом приміщенні - адгезійні властивості двосторонньої стрічки цього продукту значно знижуються при низькій температурі навколишнього середовища (20°C і нижче).
-  Приклеювати двосторонню стрічку необхідно з зусиллям 5 кгс або більше. Якщо зусилля недостатнє, то двостороння стрічка буде відшаровуватися.
-  Не прикладайте велике зусилля до деталей, не мийте їх та автомобіль і не давайте їм намокнути (навіть під дощем) на протязі 24-х годин після завершення установки. В іншому випадку, двостороння стрічка може відклеюватися, що може спричинити виникнення зазорів або навіть відпадання деталей.

Фарбування

-  Цей продукт вимагає нанесення ґрунту перед фарбуванням.
-  При нанесенні фарби на цей продукт, будь ласка, замаскуйте інші поверхні малярською стрічкою.
-  При сушінні закріпіть продукт так, щоб він не деформувався. Також, якщо температура сушки занадто висока, може статися деформація або розтріскування. Сушити при температурі 70°C і нижче.

Перевірка після установки

-  Після установки перевірте, чи немає перешкод між цим виробом та автомобілем.
-  Якщо ви знімали «-» клему акумулятора перед роботою, перевірте налаштування системи після завер-шення установки.
-  Залежно від частини, що була розібрана/знята під час цієї установки, може знадобитися скидання налаштувань або регулювання вузлів. Виконайте перевірки, регулювання і настройки для кожної деталі відповідно до посібника з ремонту транспортного засобу Toyota Motor Corporation.

■ Зміст

1. Обкладинка, таблиця сумісності, список складових частин.....1
2. Запобіжні заходи при монтажі та обігу (для установників).....2
3. Зміст, інструменти, необхідні для установки; захисне устаткування;
витратні матеріали, конфігурація установки.....3
4. Установка.....3-10
5. Огляд після завершення установки, запобіжні заходи.....10

■ Інструменти, необхідні для установки, захисне устаткування, витратні матеріали

- Інструменти для обробки (ножиці, ніж і т.д.), напилки
- Електричний дріль (свердла: 3,0 мм / 7,0 мм / 10,0 мм)
- Рукавички, захисні окуляри, захисна плівка, захисна стрічка, малярська стрічка
- Вайт-спірит або ізопропіловий спирт (IPA), чиста тканина

■ Монтажна схема

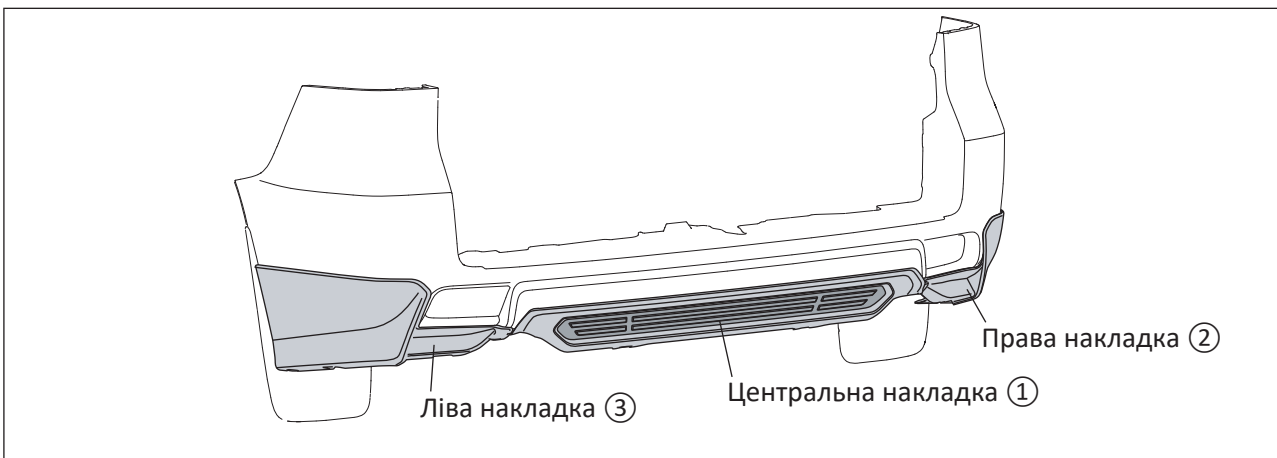

■ Обробка нефарбованих деталей

Нижче показані роботи до і після фарбування нефарбованих деталей (MS343-6004-NP).

Фарбування задніх накладок

* У даній інструкції з установки в основному показується ліва сторона автомобіля. Для правої сторони проводьте всі роботи ідентично.

1. Пофарбуйте накладки заднього бампера ①, ② і ③ в колір автомобіля, як показано на мал. 1.

Мал. 1

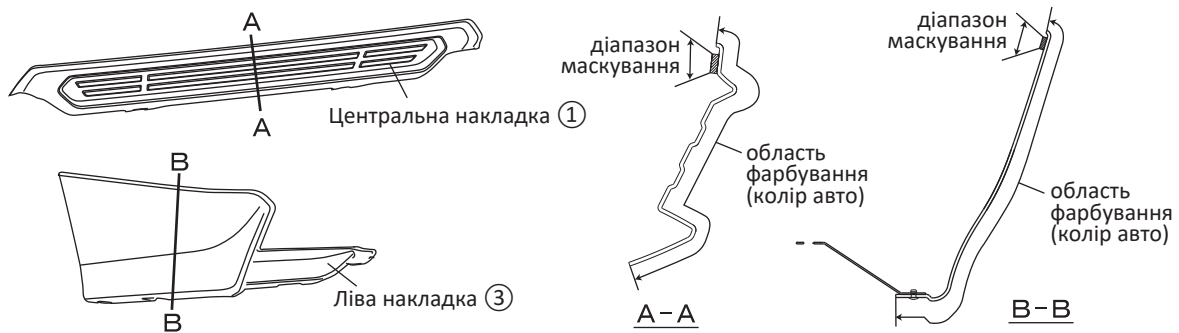

⚠ **Примітка** Якщо температура сушки вище 70°C, може статися деформація або розтріскування. При сушінні закріпіть накладки так, щоб вони не деформувалися.

⚠ **Увага!** Ніколи не фарбуйте двосторонню стрічку! Адгезійна здатність знижується. Нанесіть малярну стрічку і вживайте інших заходів для захисту.

⚠ **Примітка** При виконанні робіт по знежиренню використовуйте тільки вайт-спірит або ізопропіловий спирт (IPA), використовуючи чисту тканину. Не використовуйте ніякі інші розчинники.

2. Замаскуйте області, що пофарбовані в колір автомобіля і пофарбуйте матовим чорним (Gloss 10 або еквівалент), як показано на мал. 2.

* У даній інструкції з установки в основному показується ліва сторона автомобіля. Для правої сторони проводьте всі роботи ідентично.

Мал. 2



⚠ **Примітка** Якщо температура сушки вище 70°C, може статися деформація або розтріскування. При сушінні закріпіть накладки так, щоб вони не деформувалися.

⚠ **Увага!** Ніколи не фарбуйте двосторонню стрічку! Адгезійна здатність знижується. Нанесіть малярну стрічку і вживайте інших заходів для захисту.

⚠ **Примітка** При виконанні робіт по знежиренню використовуйте тільки вайт-спірит або ізопропіловий спирт (IPA), використовуючи чисту тканину. Не використовуйте ніякі інші розчинники.

□ Установка молдинга

* У даній інструкції з установки в основному показується ліва сторона автомобіля. Для правої сторони проводьте всі роботи ідентично.

3. Як показано на мал. 3, видаліть бруд з області установки молдингів, протріть її в одному напрямку і знежирте ізопропіловим спиртом або вайт-спіритом і нанесіть праймер K-500 ⑰ на місця приклеювання молдингів.

Мал. 3

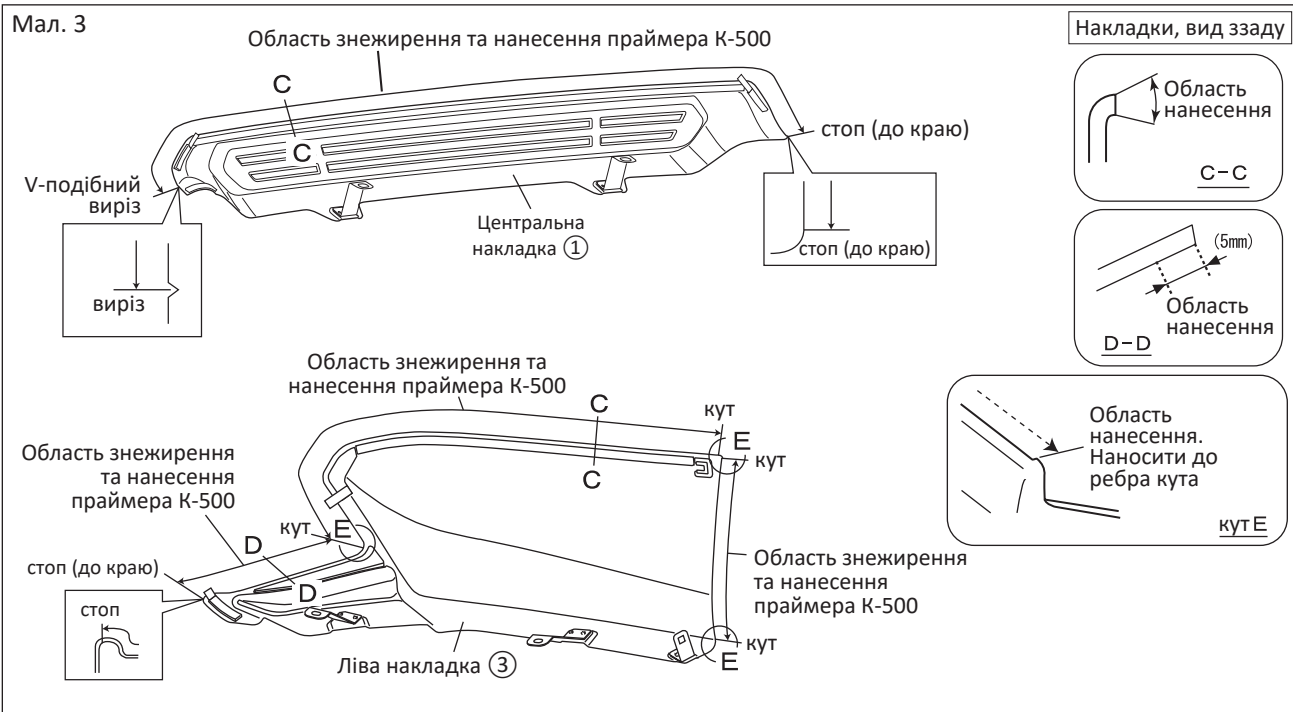

⚠ **Увага!** При виконанні робіт по знежиренню використовуйте тільки вайт-спірит або ізопропіловий спирт (IPA), не використовуйте ніякі інші розчинники. Також, праймер може залишити жовті сліди на фарбі автомобіля, тому якщо ви випадково пролили праймер, негайно очистіть це місце за допомогою ізопропілового спирту або вайт-спірита.

👉 **Порада** Після знежирення ретельно висушіть (мінімум 10 хвилин).

4. Знімайте захисну плівку та притискайте молдинги (14), (15), (16) із зусиллям 5 кг до центральної накладки (1), правої накладки (2) та лівої накладки (3), як показано на мал. 4.

Мал.4

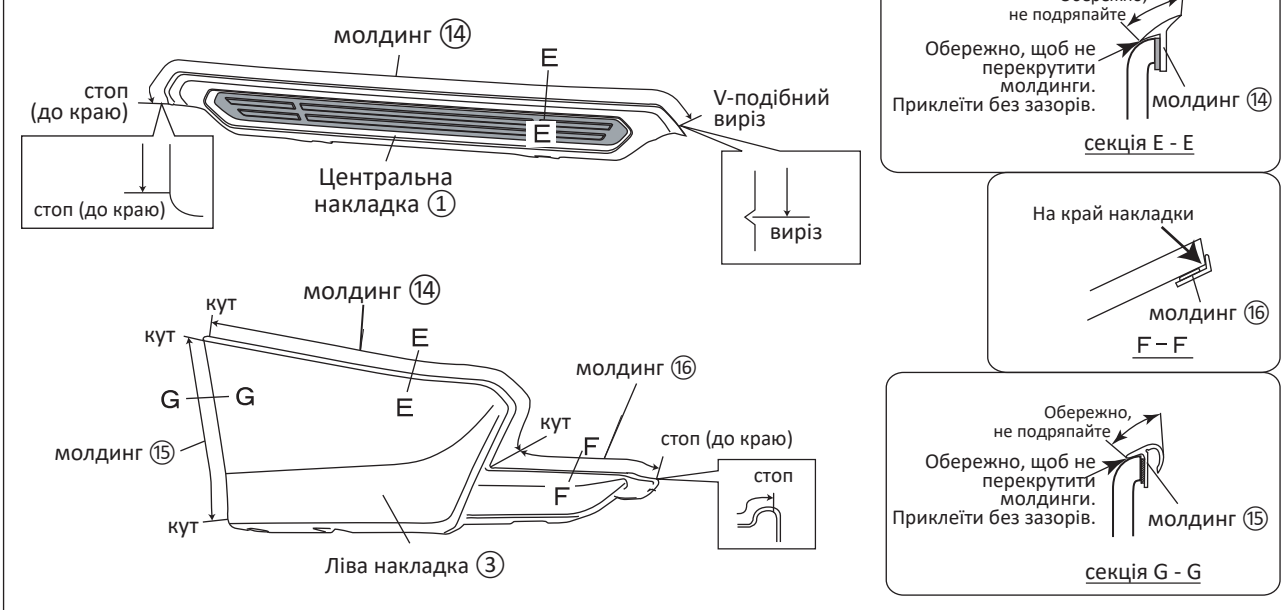

Примітка Оскільки довжина молдингів більша, ніж потрібно, виміряйте необхідну довжину і обріжте залишки.

Примітка Щоб максимально збільшити адгезійну міцність, перед приклеюванням нагрійте двосторонню стрічку і відповідну частину накладки приблизно до 40°C за допомогою фена.

Примітка У комплект поставки входять молдинги двох кольорів. Будь ласка, виберіть потрібний колір молдинга відповідно до кольору автомобіля (див. таблицю нижче).

Таблиця відповідності кольорів

Колір №	Назва кольору	Колір молдингу
0 4 0	Super White 2 (білий)	сірий
0 7 0	Blizzard Pearl (перламутровий)	сірий
1 F 7	Silver Metallic (срібний металік)	сірий
1 G 3	Gray Metallic (сірий металік)	чорний
2 0 2	Black (чорний)	чорний
2 1 8	Attitude Black Pearl (чорний перламутр)	чорний
2 2 1	Blue Metallic (блакитний металік)	чорний
3 R 3	Barcelona Red Mica (червоний)	чорний
4 V 8	Bronze Metallic (бронзовий металік)	сірий

□ Підготовка до установки накладок заднього бампера

* У даній інструкції з установки в основному показується ліва сторона автомобіля. Для правої сторони проводьте всі роботи ідентично.

Мал. 5

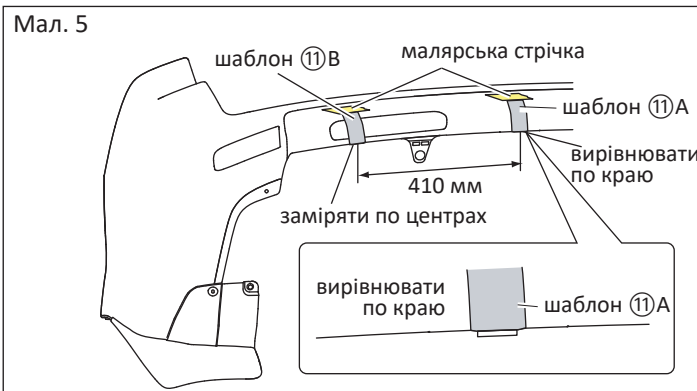

1. Візьміть паперові шаблони ⑪ А/В та прикріпіть їх до заднього бампера, як показано на мал. 5, і зробіть маркування монтажної висоти за допомогою малярської стрічки (одну по центру і по одному з лівого та правого боків).

Мал. 6

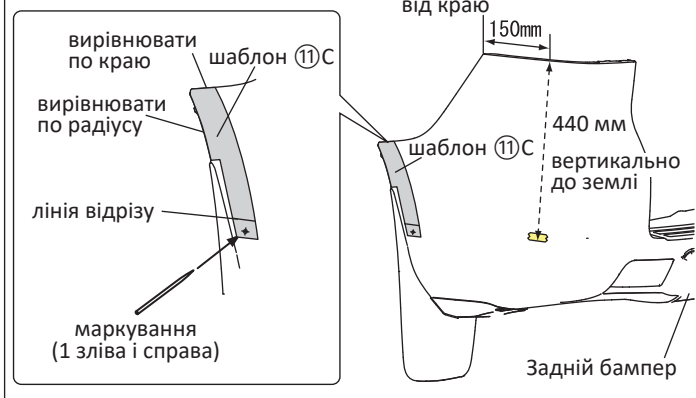

2. Візьміть паперові шаблони ⑪ С та прикріпіть їх до заднього бампера, як показано на мал. 6 і зробіть маркування шилом (по одному з лівого та правого боків)

3. Зробіть маркування монтажної висоти за допомогою малярської стрічки (по одному з лівого та правого боків), як показано на мал. 6.

4. Просвердліть пілотний отвір свердлами в порядку від 3,0 до 7,0 мм, відповідно до положення свердління на шаблоні ⑪С по боках заднього бампера, як показано на мал. 7 (по одному з лівого та правого боків).

Мал. 7

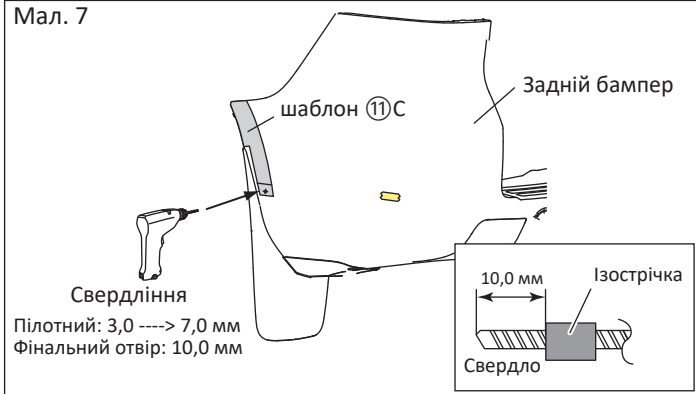

5. Просвердліть фінальний отвір діаметром 10,0 мм, як показано на мал. 7 (по одному з лівого та правого боків).

Порада При свердлінні переконайтеся, що свердло перпендикулярно площині свердління і не зміщено в бік.

Увага! Під час роботи надягайте захисні окуляри.

Примітка Видаляючи задирки, переконайтеся, що діаметр отвору не став більшим за 10 мм! Будьте обережні та використовуйте для цього напилек.

Мал. 8

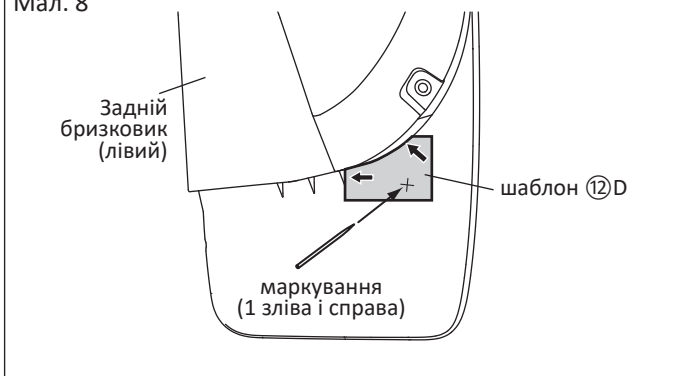

6. Зніміть задні брызговики відповідно до інструкції з ремонту автомобіля.

7. Виріжте шаблон ⑫D, як показано на мал. 8, і прикріпіть його до заднього брызговика для маркування. (1 місце зліва та справа).

Мал. 9

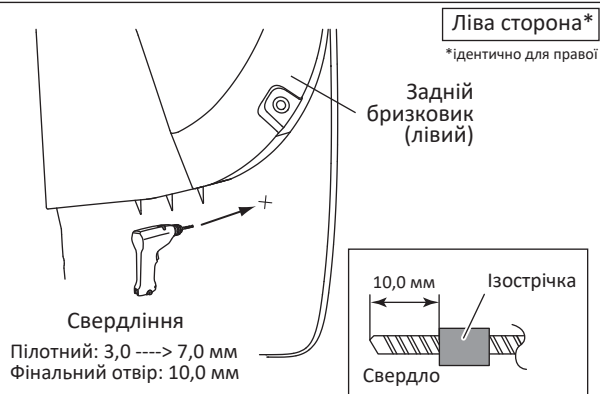

8. Просвердліть пілотний отвір свердлами в порядку від 3,0 до 7,0 мм, відповідно до положення свердління на задніх бризковиках, як показано на мал. 9 (по одному з лівого та правого боків).

9. Просвердліть фінальний отвір діаметром 10,0 мм, як показано на мал. 9 (по одному з лівого та правого боків). Видаліть задирки навколо отвору.

Порада При свердлінні переконайтеся, що свердло перпендикулярно площині свердління і не зміщено в бік.

Увага! Під час роботи надягайте захисні окуляри.

Примітка Видаляючи задирки, переконайтеся, що діаметр отвору не став більшим за 10 мм! Будьте обережні та використовуйте для цього напилек.

10. Зніміть оригінальний гвинт та оригінальний болт автомобіля із заднього бампера, як показано на малюнку 10. (по одному з лівого та правого боків).

Увага Зняті оригінальні гвинти та болти будуть використані повторно, тому обов'язково тримайте їх у безпечному місці.

Мал. 10

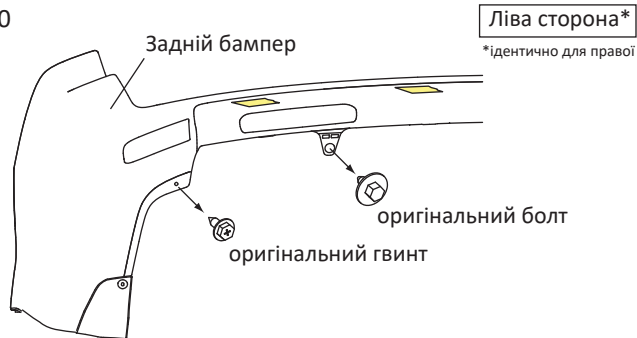

Мал. 11



11. Встановіть задні бризковики на автомобіль, відповідно до інструкції з ремонту автомобіля. Як показано на мал. 11, оригінальний гвинт на нижній поверхні не використовується повторно. (по одному з лівого та правого боків).

12. Прикріпіть шайбу 10 до заднього бризковика, як показано на мал. 11. (по одній з лівого та правого боків).

Мал. 12

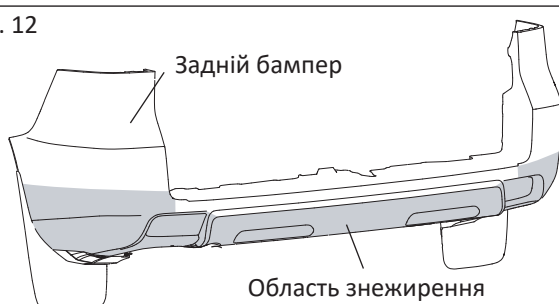

13. Як показано на мал. 12, видаліть бруд з області установки накладок заднього бампера ①, ② та ③, протріть їх в одному напрямку і знежирте ізопропіловим спиртом або вайт-спиритом.

Порада Дивіться інструкції щодо знежирення (окремий аркуш).

Порада При виконанні знежирення використовуйте вентиляцію і тримайтеся подалі від відкритого вогню.

Мал. 13

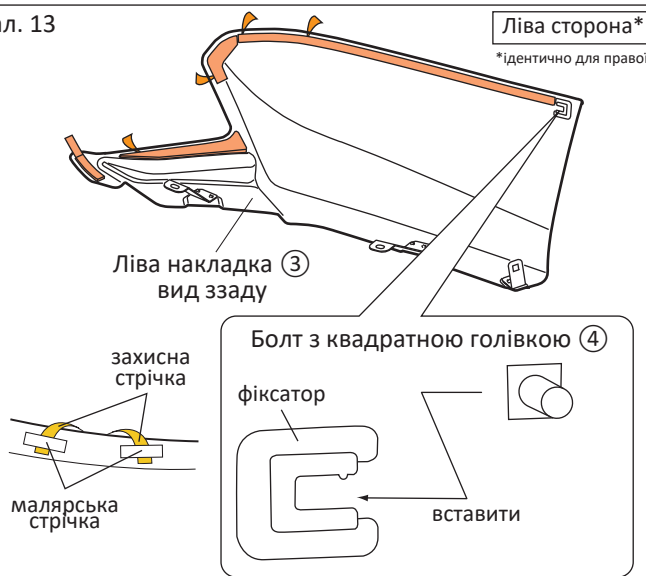

14. Як показано на збільшеному зображенні на мал. 13, вставити болт з квадратною голівкою ④ у фіксатор, прикріплений до лівої задньої накладки ③. (по одному з лівого та правого боків).

15. Частково (~30 мм) зніміть захисну стрічку з двосторонньої стрічки на накладці, в місцях, що зазначені на мал. 13. Зафіксуйте вивільненні кінці захисної плівки малярським скотчем на зовнішньому боці накладки ③ (п'ять місць).

Примітка Якщо ви одразу знімете всю захисну стрічку з двосторонньої стрічки, ви не зможете правильно встановити накладки.

Мал. 14

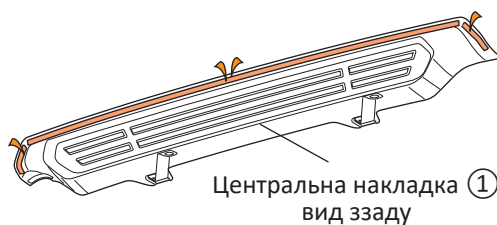

16. Частково (~30 мм) зніміть захисну стрічку з двосторонньої стрічки на центральній накладці, в місцях, що зазначені на мал. 14. Зафіксуйте вивільненні кінці захисної плівки малярським скотчем на зовнішньому боці накладки ① (два місця).

□ Установка накладок на задній бампер

Мал. 15

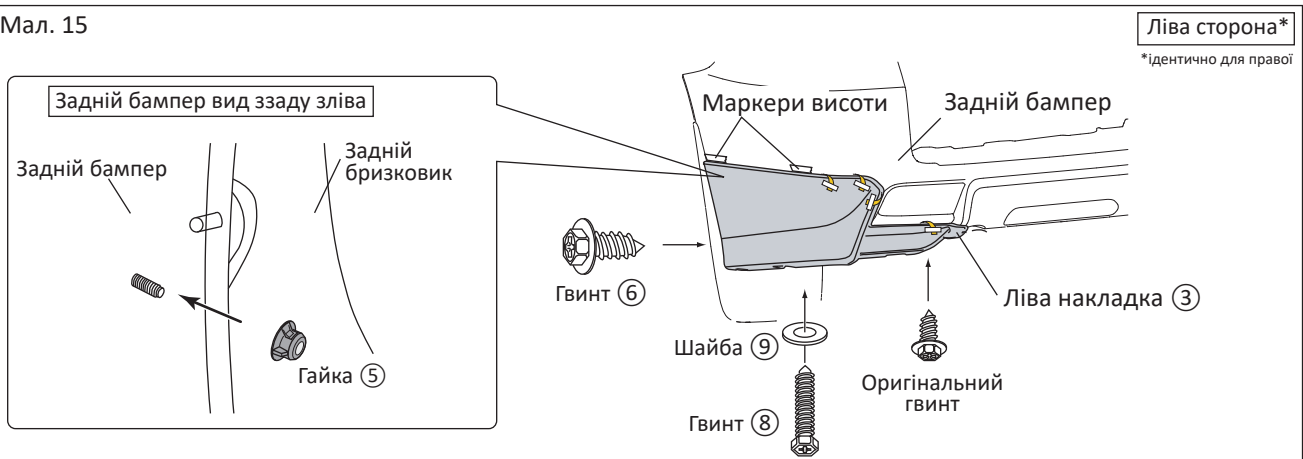

1. Як показано на мал. 15, встановіть ліву бічну накладку на задній бампер ③, відповідно до маркерів висоти.

2. Тимчасово затягніть ліву бічну накладку на задній бампер ③ за допомогою гвинта ⑥, гвинта ⑧ з шайбою ⑨ та оригінального гвинта автомобіля, як показано на мал. 15.

3. Тимчасово затягніть гайку ⑤, як показано на мал. 15.

Мал. 16

Ліва сторона*

*ідентично для правої

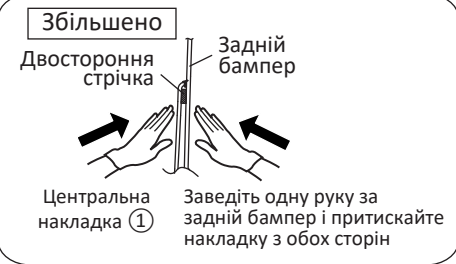
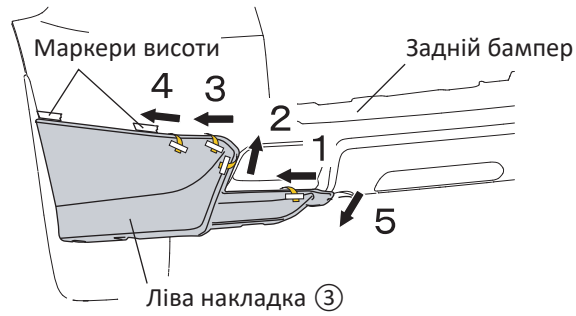

4. Підтвердіть положення установки лівої накладки ③ і знімайте захисну плівку та притискайте накладку у напрямках та у порядку, що зазначенні на малюнку 16, із зусиллям 5 кгс. (5 місць зліва та справа)

Увага! Щоб максимально збільшити адгезійну міцність, перед приклеюванням нагрійте двосторонню стрічку і відповідну частину бампера приблизно до 40°C за допомогою фена.

Примітка Якщо ви не видалите захисну плівку з двосторонньої стрічки в зазначеному порядку, можуть виникнути розриви.

Порада
Для стабілізації адгезійної здатності двосторонньої стрічки потрібно від 3 до 5 годин.
Після установки накладок зачекайте не менше 3 годин в стаціонарному стані, щоб не виникала сильна вібрація або тиск повітря (включаючи рух автомобіля).

Увага! Притискайте двосторонню стрічку з достатнім зусиллям. Недостатнє обжимання може викликати такі симптоми, як підрив і відшарування стрічки, які можуть привести до серйозних проблем, включаючи відпадання деталей.

Після установки накладок не допускайте попадання води на приклеєні деталі (включаючи мийку або дощ) протягом 24 годин. Сила приклеювання може зменшитися, що призведе до відшарування стрічки.

Мал. 17

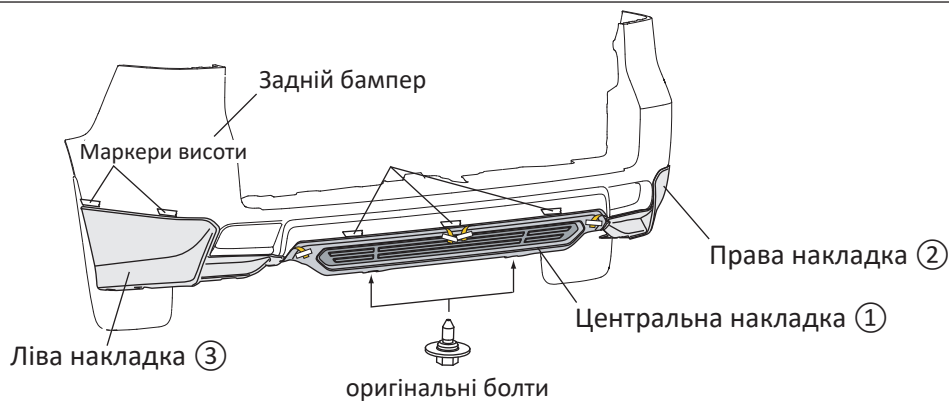

5. Встановіть центральну накладку ① на монтажну висоту (по маркерах), як показано на мал. 17.

6. Тимчасово затягніть зцентральну накладку ① за допомогою оригінальних болтів (по одному, ліворуч та праворуч), як показано на мал. 17.

Мал. 18

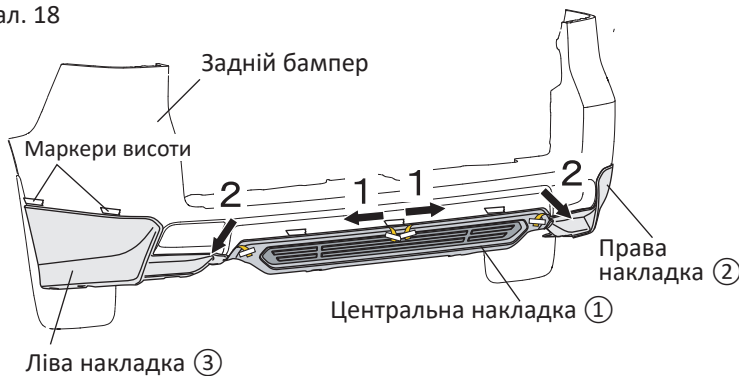

Вид заднього бампера зліва знизу



7. Переконайтеся, що зазор між центральною накладкою ① і бічними накладками ② і ③ однаковий, з правого і з лівого боку, і що між центральною накладкою ① і бампером немає ніяких зайвих зазорів. Притискайте центральну накладку ① у напрямках та у порядку, що зазначенні на малюнку 18, із зусиллям 5 кгс. (2 місця зліва та справа).

⚠ Увага! Щоб максимально збільшити адгезійну міцність, перед приклеюванням нагрійте двосторонню стрічку і відповідну частину бампера приблизно до 40°C за допомогою фена.

⚠ Примітка Якщо ви не видалите захисну плівку з двосторонньої стрічки в зазначеному порядку, можуть виникнути розриви.

👉 Порада
Для стабілізації адгезійної здатності двосторонньої стрічки потрібно від 3 до 5 годин. Після установки накладок зачекайте не менше 3 годин в стаціонарному стані, щоб не виникала сильна вібрація або тиск повітря (включаючи рух автомобіля).

⚠ Увага! Притискайте двосторонню стрічку з достатнім зусиллям. Недостатнє обжимання може викликати такі симптоми, як підрив і відшарування стрічки, які можуть привести до серйозних проблем, включаючи відпадання деталей. Після установки накладок не допускайте попадання води на приклеєні деталі (включаючи мийку або дощ) протягом 24 годин. Сила приклеювання може зменшитися, що призведе до відшарування стрічки.

Мал. 19

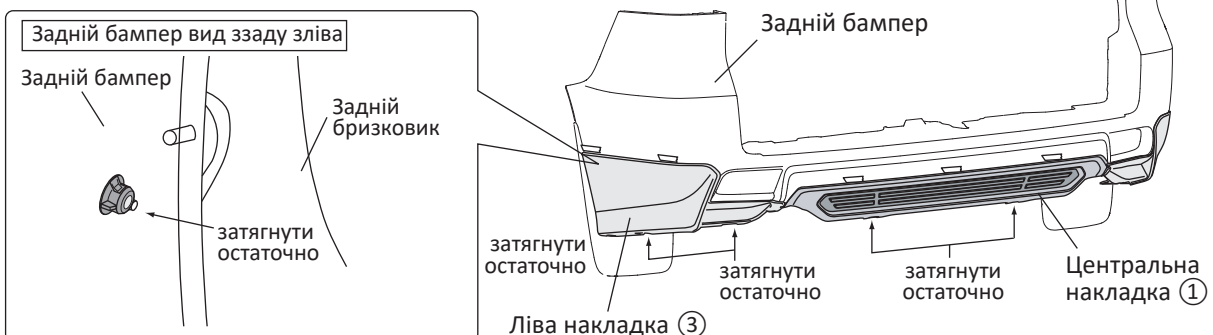

8. Зніміть позначки монтажної висоти по сторонам заднього бампера.

9. Повністю затягніть оригінальні гвинти та болти автомобіля, гвинт ⑥, гвинт ⑧ та гайку ⑤, як показано на мал. 19.

■ Огляд після завершення установки, заходи безпеки

1. Накладки заднього бампера кріпляться до транспортного засобу за допомогою гвинтів і гайок, переконайтеся, що вони надійно закріплені.
2. Переконайтеся, що немає "плавання" або відшаровування матеріалу по всьому периметру накладок.
3. Переконайтеся, що автомобіль і область навколо задніх накладок не пошкоджені.
4. Проведіть функціональний огляд світлового обладнання автомобіля.
5. Залежно від частини, що була розібрана/знята під час цієї установки, може знадобитися скидання налаштувань або регулювання вузлів. Виконайте перевірки, регулювання і настройки для кожної деталі відповідно до посібника з ремонту транспортного засобу Toyota Motor Corporation.

Toyota Customizing & Development Co., Ltd.
TRD product inquiry counter
800-0 Shiokaokacho, Kohoku-ku, Yokohama 222-0002, Japan
TEL: 045-540-2121 FAX: 045-540-2122
<http://www.trdparts.jp/>

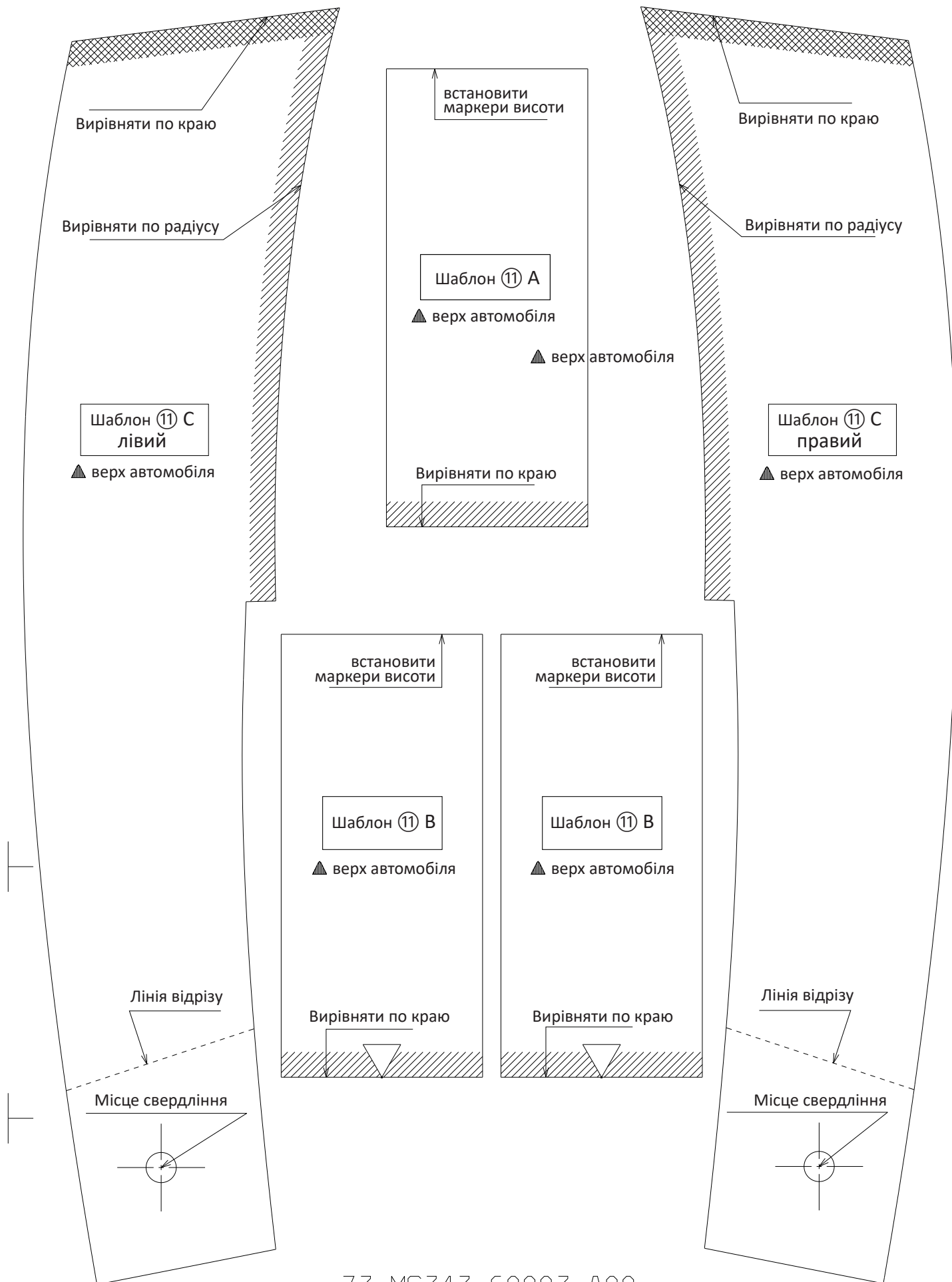

73-MS343-60003-A00

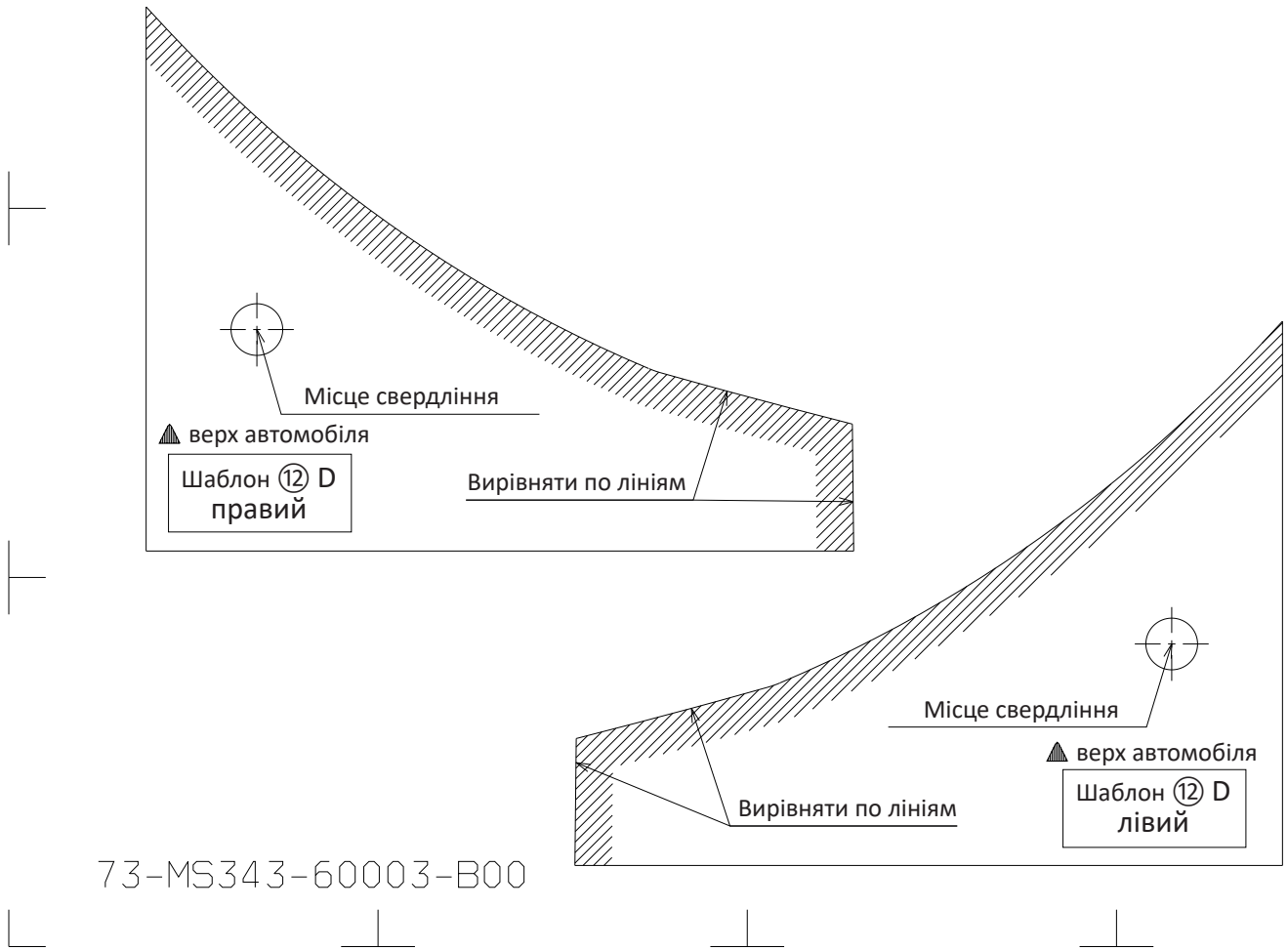

73-MS343-60003-B00