

Land Cruiser 200

Інструкція по установці переднього спойлера Toyota Original

Спасибі, що придбали оригінальний передній спойлер для Toyota Land Cruiser 200.

У цьому керівництві описується процес установки переднього спойлера.

Будь ласка уважно прочитайте цю інструкцію перед початком установки.

Встановлення цього обладнання може спричинити обмеження у використанні гаку для буксування

Номер деталі

PZ121—60001

Компоненти

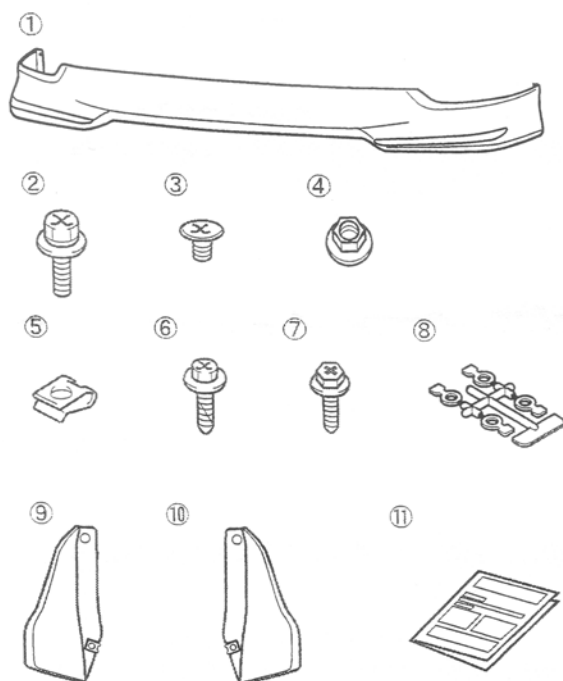

№	Опис	К-ть
①	Передній спойлер	1
②	Болт А (М6х20)	4
③	Болт Б (М5х8)	10
④	Гайка М6	2
⑤	Заставна гайка М5	2
⑥	Саморіз А (М5х17)	4
⑦	Саморіз Б (М5х15)	2
⑧	Комплект проставок	1
⑨	Подовжувач правий	1
⑩	Подовжувач лівий	1
⑪	Інструкція з монтажу	1

Комплект поставки

Артикул	Назва	Опис
PZ121—60002	Кузовний комплект	<ul style="list-style-type: none">Передній спойлерНакладка переднього спойлера, права*Накладка переднього спойлера, ліва*Захисна стрічка (чорна/темно-сіра/світло-сіра)*②~⑪
PZ121—60701	Захисний комплект	Захисна стрічка (чорна/темно-сіра/світло-сіра)*
PZ121—60702	Установчий комплект	②~⑪

*Для отримання більш докладної інформації про деталі перейдіть на стор. 11

Необхідний інструмент

- Набір загальних інструментів
- Бензин
- Ганчір`я
- Лист пластику (гуми)
- Малярська стрічка
- Прозорий скотч
- Свердла (діаметр 3,6 та 9 мм)
- Шкребок
- Лінійка
- Ніж
- Захисні рукавиці
- Канцелярська кнопка
- Фен (якщо температура навколишнього середовища нижче 15⁰С)

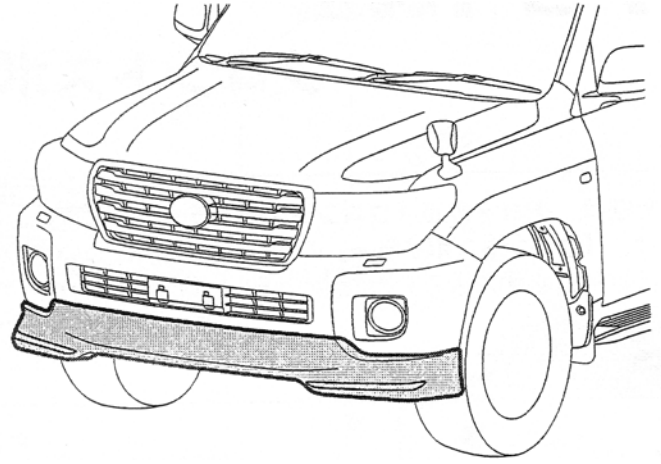

Перед початком роботи

Перевірте працездатність протитуманних фар, датчиків парктроніка, передньої камери та інших електроприладів в передній частині автомобіля.

Заходи безпеки при установці

Наступні знаки вказують на конкретні інструкції, на які необхідно звернути особливу увагу для безпечної установки та користування спойлером.



Обережно Недотримання цих інструкцій може призвести до травми або пошкодження майна.



Порада Поради відносно методів і процедур для ефективної установки.

1. Перед установкою, переконайтесь, що на спойлері і автомобілі відсутні подряпини.
2. Будьте обережні під час зняття оригінальних деталей. Ці запчастини можуть бути встановлені повторно після демонтажу. Не змішуйте їх під час демонтажу і тримайте в безпечному місці. Не знімайте будь-яку оригінальну частину, крім тих, що вказані у цьому посібнику.
3. Перед установкою, зніміть одну з клем з акумулятора. Після закінчення установки встановіть клему на місце і перевірте працездатність електрообладнання.

Перед початком роботи

1. Щоб уникнути пошкодження спойлера та інших деталей автомобіля, проведіть установку на листі пластику або гуми, а не на голій підлозі. Також намагайтеся не подряпати спойлер і бампер автомобіля під час установки.
2. Обробіть заштриховану область переднього бампера бензином, щоб знежирити його (див. малюнок). Дотримуйтесь правил пожежної безпеки, працюйте далеко від відкритого вогню.

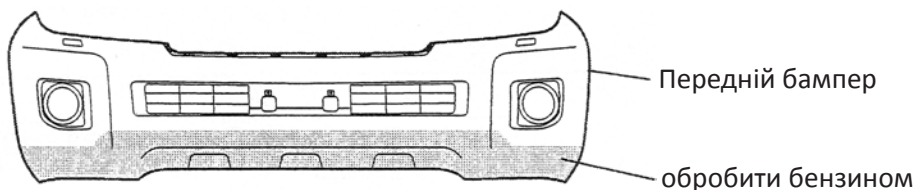

3. Адгезія двосторонньої стрічки значно знижується, якщо температура навколишнього середовища становить 15 °С або менше. У цьому випадку необхідно прогріти стрічку і місця її встановлення феном.

Зняття переднього бампера

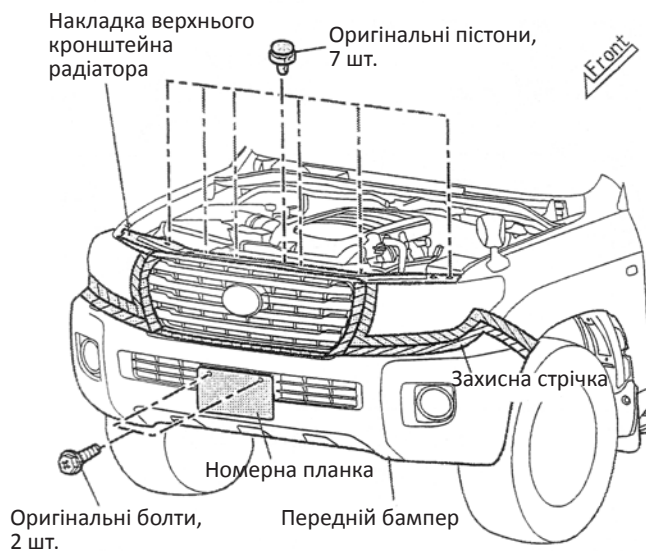

1. Відкрийте капот.
2. Щоб не подряпати бампер, приклейте захисну стрічку (малярський скотч) у місцях, показаних на малюнку зліва.
3. Зніміть номер і номерну планку (2 болта).
4. Зніміть 7 пістонів і зніміть верхню накладку радіатора.



Обережно

Зберігайте зняті болти, номерну планку, пістони (7 шт.) і верхню планку в безпечному місці, так як вони будуть використовуватись повторно.

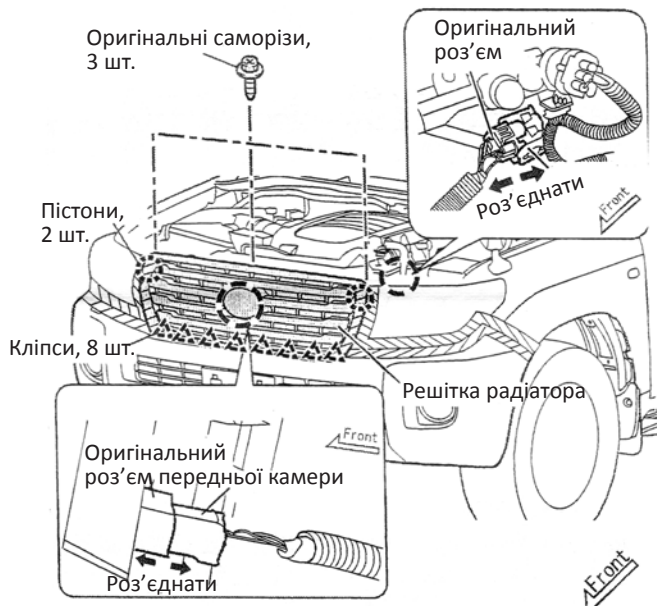

5. Викрутіть 3 саморізи у верхній частині решітки радіатора.
6. Роз'єднайте електричний роз'єм, що знаходиться ліворуч, в районі кронштейна решітки радіатора.
7. Роз'єднайте електричний роз'єм передньої камери.
8. Зніміть 2 пістона у верхніх кутах решітки, роз'єднайте 8 кліпс в нижній частині і зніміть решітку радіатора.



Обережно

- Зберігайте зняті саморізи решітки (3 шт.) в безпечному місці, так як вони будуть використовуватись повторно.

- Існує ризик пошкодження нижніх кліпс решітки радіатора (8 шт.) - не прикладайте надмірного зусилля, працюйте акуратно.

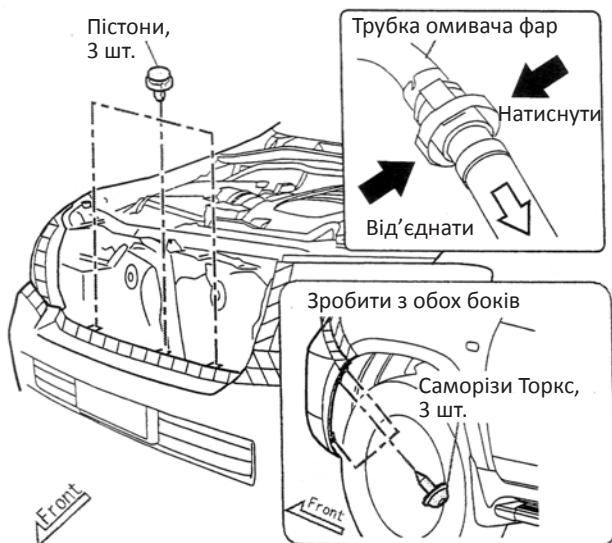

9. Від'єднайте шланг подачі рідини до омивача фар, як показано на малюнку.
10. Зніміть 3 пістона у верхній частині переднього бампера.
11. Зніміть саморізи Торкс з передньої частини колісної арки, по три саморізи на кожну сторону.



Обережно

Зберігайте зняті пістони (3 шт.) і саморізи Торкс (6 шт.) в безпечному місці, так як вони будуть використовуватись повторно.

Зняття переднього бампера

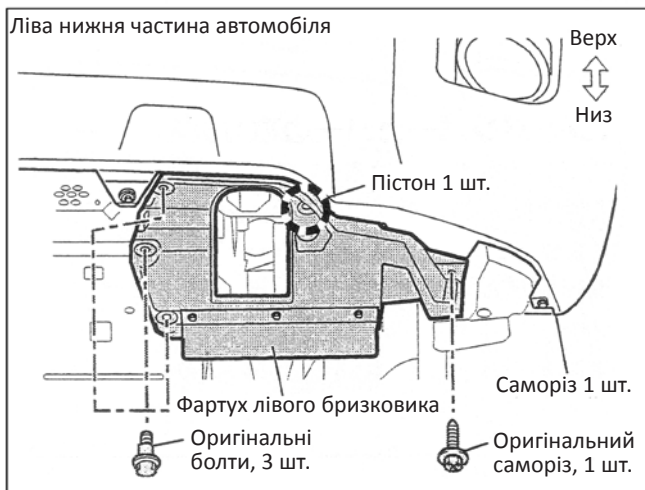

12. Відкрутіть оригінальний саморіз в лівому кутку фартуха лівого бризковика (1 шт.) і три оригінальних болта з правого боку фартуха.

13. Зніміть пістон, позначений кружечком на малюнку ліворуч і повністю зніміть фартух.



Обережно

Зберігайте зняті болти, саморіз, пістон і фартух в безпечному місці, так як вони будуть використовуватись повторно.

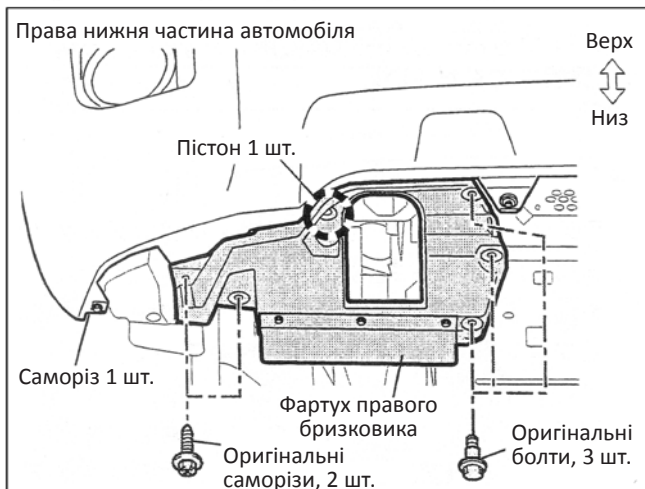

14. Відкрутіть оригінальні саморізи в правому кутку фартуха правого бризковика (2 шт.) і три оригінальних болта з лівого боку фартуха.

15. Зніміть пістон, позначений кружечком на малюнку ліворуч і повністю зніміть фартух.



Обережно

Зберігайте зняті болти, саморізи, пістон і фартух в безпечному місці, так як вони будуть використовуватись повторно.

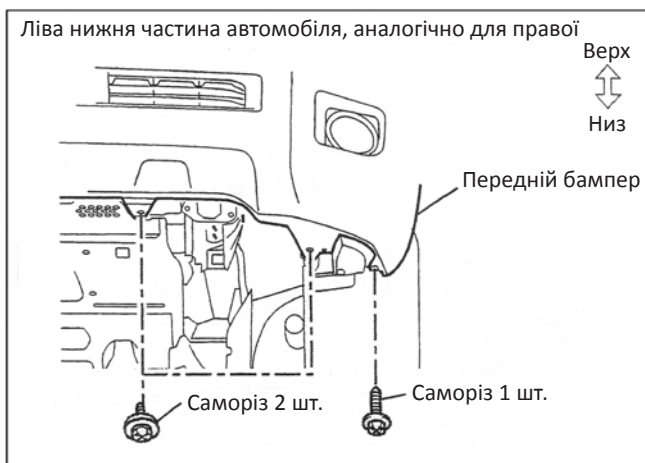

16. Відкрутіть оригінальний саморіз в лівому кутку бампера і ще два саморізи, як показано на малюнку зліва.

17. Виконайте аналогічну процедуру для правого боку автомобіля.



Обережно

Зберігайте зняті саморізи (6 шт.) в безпечному місці, так як вони будуть використовуватись повторно.

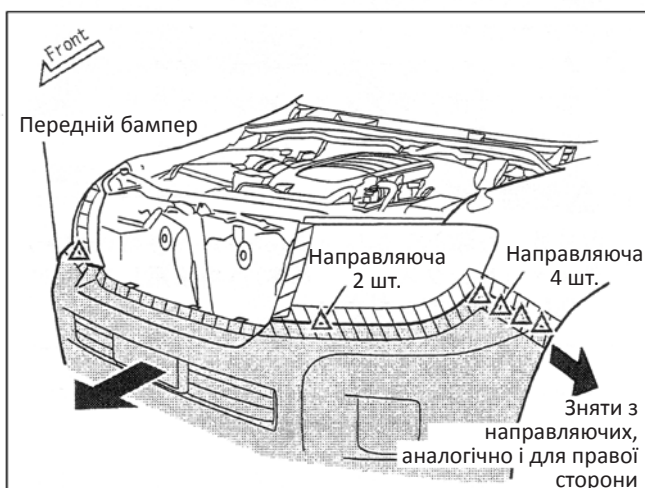

18. Зніміть бампер з направляючих - дві під фарею і чотири в районі прилягання бампера до переднього крила (аналогічно і для правого боку).



Обережно

Існує ризик пошкодження направляючих переднього бампера - не прикладайте надмірного зусилля, працюйте акуратно.

19. Зніміть передній бампер з автомобіля.

Роботи з переднім бампером



1. Якщо автомобіль обладнаний парктроніком - зніміть датчик парктроніка (позначений зірочкою на малюнку).
2. Використовуючи шкребок, намітьте 8 нових отворів, в місцях, які зазначені на малюнку великими маркерами.
3. Зробіть аналогічні операції з правого боку бампера.



Обережно

Під час нанесення міток, ставте їх точно по центру майбутнього отвору.



4. Використовуючи канцелярську кнопку, зробіть отвори, на фланці переднього бампера і в його нижній частині. Отвори відзначені маркерами на малюнку зліва.

5. Зробіть аналогічні операції з правого боку бампера.



Порада

Свердління отворів, показаних на малюнку, проводиться з лицьового боку бампера. Щоб не промахнутися при свердлінні, проткніть бампер наскрізь зі зворотної сторони в місцях свердління, використовуючи кнопку або аналогічний предмет.

Так як маркер на фланці бампера може бути важкодоступний, ви можете відміряти його місце розташування, як показано на малюнку.



6. Зробіть обмежувач зі скотчу на свердлах 3, 6 і 9 мм, як показано на малюнку.

7. Просвердліть пілотні отвори діаметром 3 мм, у восьми точках, які ви зазначили у п. 2 на цій сторінці. Свердлити з лицьового боку бампера.

8. Просвердліть фінальні отвори діаметром 9 мм, у восьми точках, в яких ви зробили пілотні отвори. Свердлити з лицьового боку бампера.

9. Зробіть аналогічні операції з правого боку бампера.

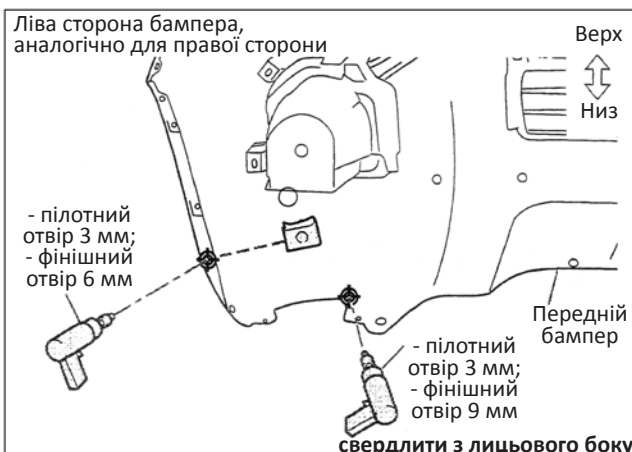

10. Просвердліть пілотні отвори діаметром 3 мм, у двох точках, позначених на малюнку. Свердлити з лицьового боку бампера.

11. Просвердліть фінальний отвір діаметром 9 мм, у нижній точці, в якій ви зробили пілотний отвір. Свердлити з лицьового боку бампера.

12. Просвердліть фінальний отвір діаметром 6 мм, у точці на фланці, в якій ви зробили пілотний отвір.

13. Зробіть аналогічні операції з правого боку бампера.

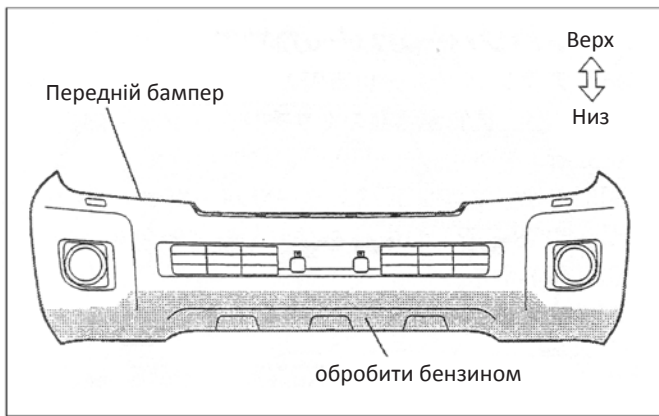

14. Знежирте заштриховану область бензином або аналогічним засобом.

Зборка переднього спойлера

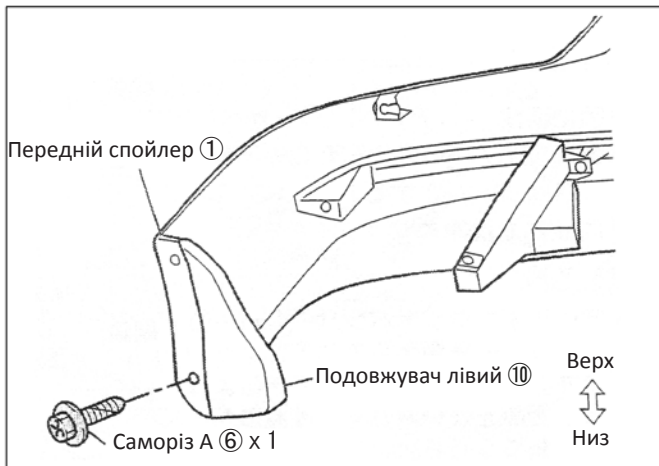

1. Встановіть лівий подовжувач ⑩ на передній спойлер ①, як показано на малюнку.

2. Тимчасово закріпіть подовжувач ⑩ саморізом А ⑥, як показано на малюнку.

3. Зробіть аналогічні операції з правого боку спойлера.

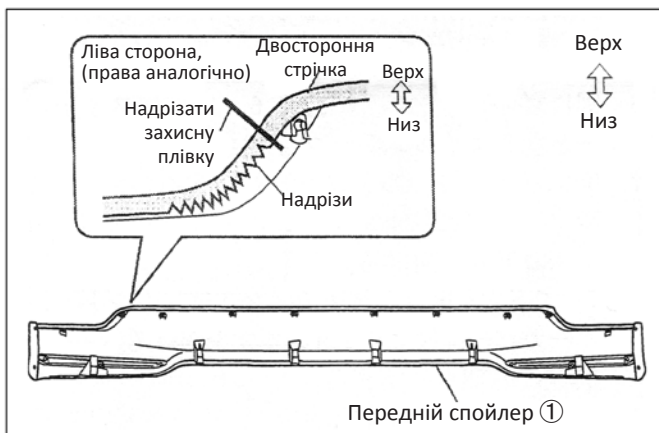

4. Надріжте захисну плівку ножем в районі згину стрічки, як показано на малюнку.



Обережно

- При роботі з ножем завжди одягайте захисні рукавички
- Дотримуйтеся обережності, щоб надрізати тільки верхню захисну плівку і не порізати саму двосторонню стрічку.

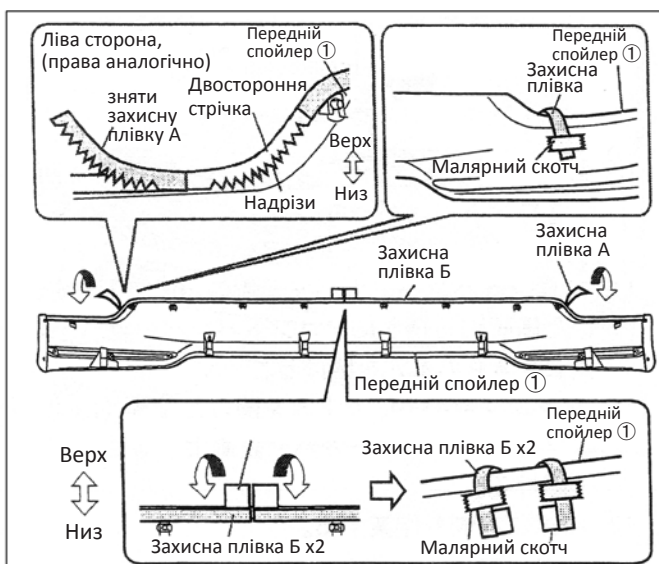

5. Зніміть близько 10 мм захисної плівки А, яку ви надрізували в п.4 і зафіксуйте кінці малярським скотчем, як показано на малюнку.

6. Зніміть близько 30 мм захисної плівки Б по центру переднього спойлера ① і зафіксуйте кінці малярським скотчем, як показано на малюнку.

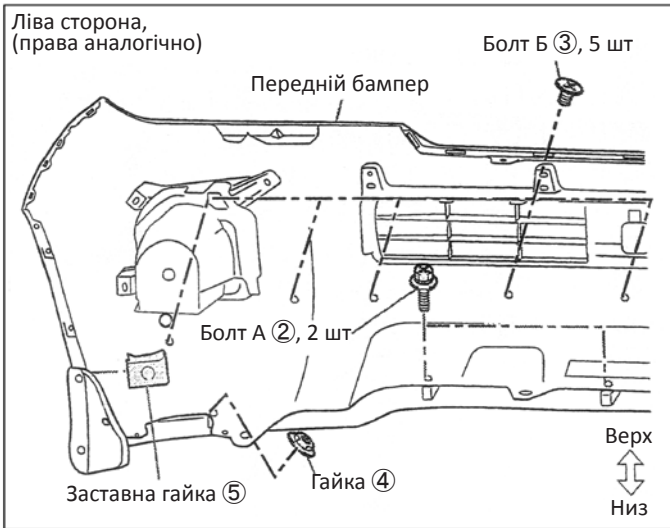

7. Встановіть заставну гайку ⑤ на фланці переднього бампера навпроти верхнього отвору в спойлері ①, як показано на малюнку.

8. Тимчасово встановіть болт А ② (2 шт.), болт Б ③ (5 шт.) і гайку ④, як показано на малюнку.

9. Зробіть аналогічні операції з правого боку.

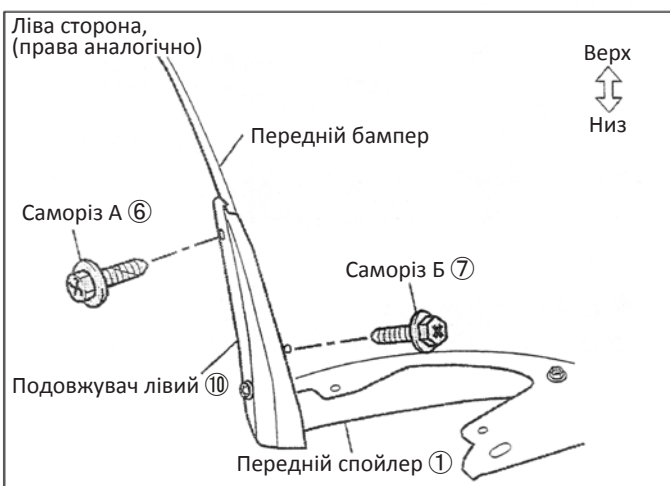

10. Тимчасово затягніть верхній саморіз А ⑥ (1 шт.), що закріплює подовжувач (⑨ і ⑩), як показано на малюнку.

11. Тимчасово затягніть саморіз Б ⑦ (1 шт.), як показано на малюнку.

12. Зробіть аналогічні операції з правого боку.

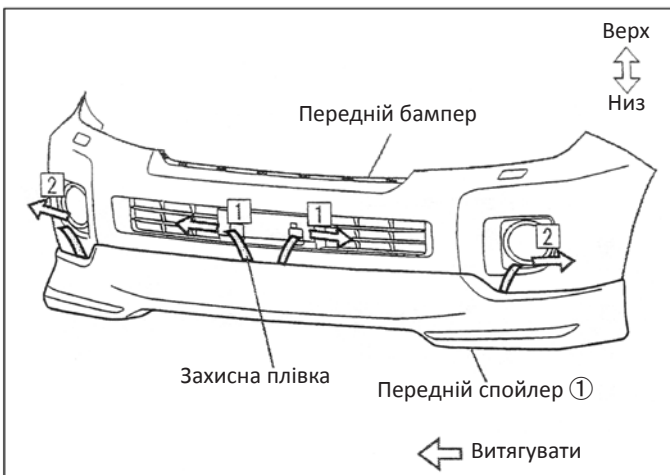

13. Знімайте захисну плівку в порядку і напрямку, вказаному на малюнку зліва (4 місця).

14. Притискайте передній спойлер ① до бампера в місцях приклеювання двосторонньої стрічки із зусиллям ~ 5кг, як показано на нижньому лівому малюнку.

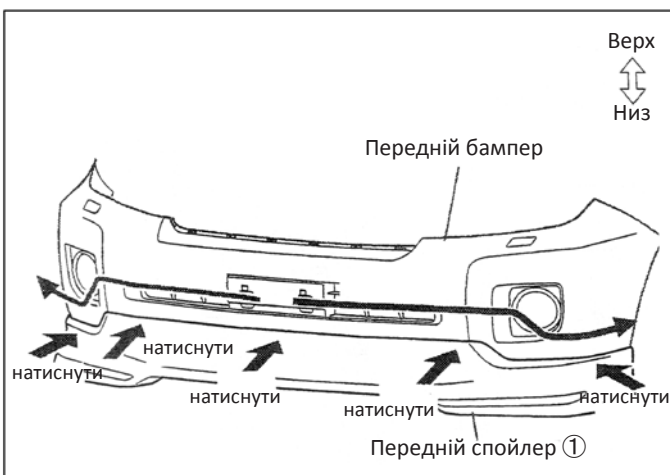

Обережно

- Переконайтеся, що верхній край двосторонньої стрічки ніде не підвернувся під спойлер ①.
- Якщо це сталося, використовуйте ніготь або тоненький пластиковий інструмент, щоб виправити край і знову притиснути до бампера.

Вигляд у розрізі до корекції



після корекції



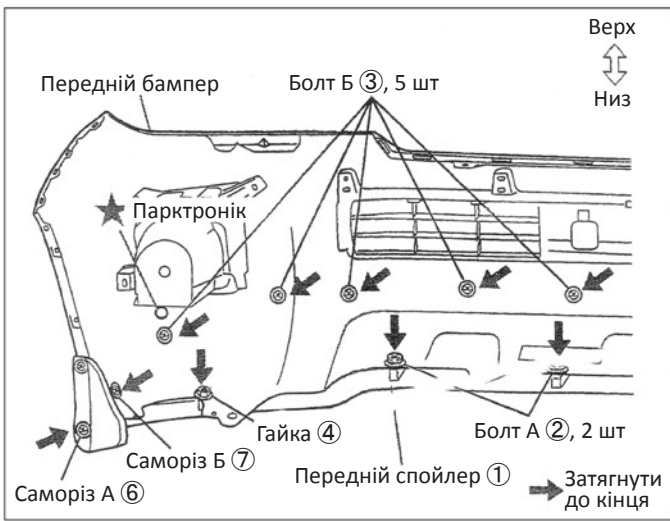

15. Остаточно затягніть болти А ② (2 шт.), болти Б ③ (5 шт.), саморіз Б ④ (1 шт.) і гайку ⑦ (1 шт.). Починайте від центру бампера.

16. Не затягуйте до кінця саморіз ⑥ (1 шт.) котрий кріпить подовжувач ⑩.

17. Якщо автомобіль обладнаний парктроніком, встановіть датчик парктроніка на його місце (відмічено зірочкою на малюнку).

18. Зробіть аналогічні операції з правого боку.

Установка переднього бампера

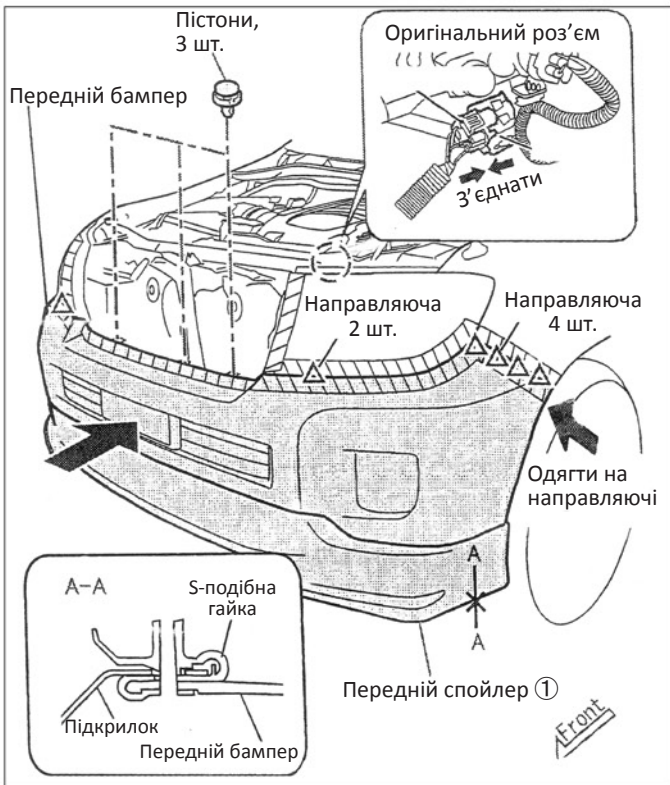

1. Встановіть передній бампер з переднім спойлером ① назад на автомобіль.

2. Заведіть бампер на направляючі під головними фарами (2 місця).

3. Заведіть бампер на направляючі вздовж передніх крил (4 шт) з обох сторін.

4. Заведіть нижній край підкрилка за передній бампер і зафіксуйте за допомогою S-подібної гайки (див. мал. А-А).

5. Встановіть на місце три оригінальні верхні пістони.

6. З'єднайте електричний роз'єм, що знаходиться ліворуч, в районі кронштейна решітки радіатора.

7. Під'єднайте шланг подачі рідини до омивача фар, як показано на малюнку.

8. З'єднайте електричний роз'єм передньої камери.

9. Встановіть 2 пістона у верхніх кутах решітки, з'єднайте 8 кліпс в нижній частині решітки.

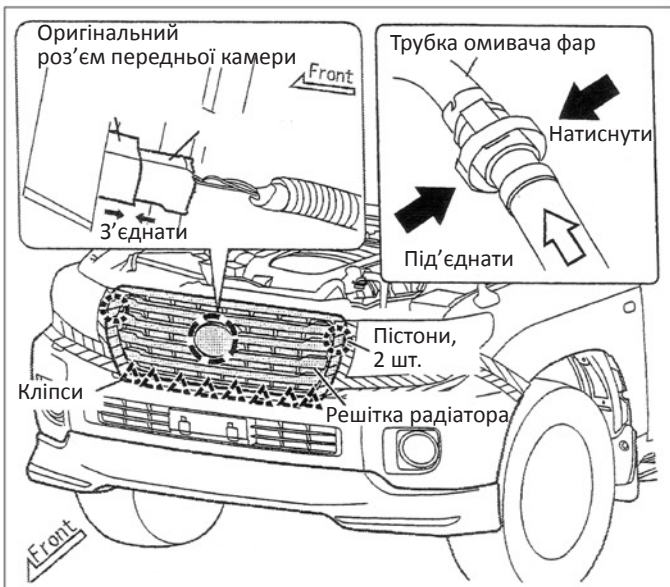

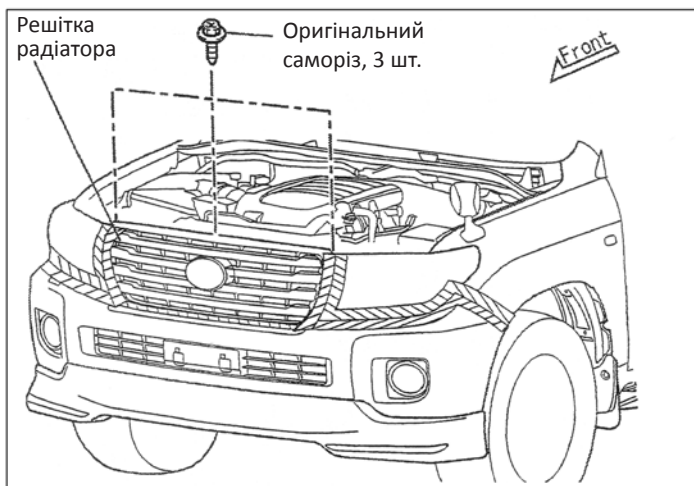

10. Встановіть на місця три оригінальних саморіза радіаторної решітки, як показано на малюнку.

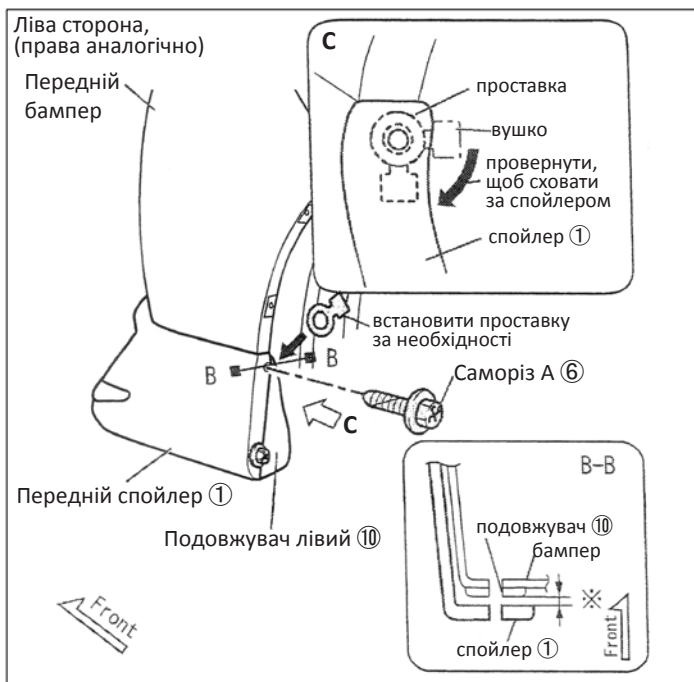

11. Викрутіть саморіз А ⑥, що тримає подовжувач ⑩, як показано на малюнку. Залежно від ширини зазору між спойлером ① і бампером, підберіть проставку потрібної товщини (1 або 2 мм) з комплекту проставок ⑧. Встановіть проставку між спойлером ① і бампером і затягніть саморіз А ⑥.

12. Зробіть аналогічні операції з правого боку.

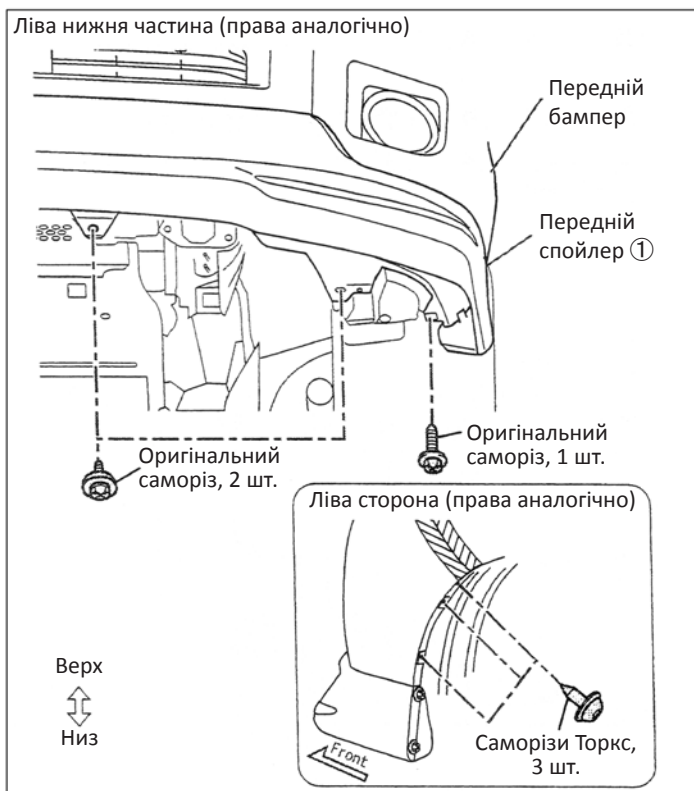
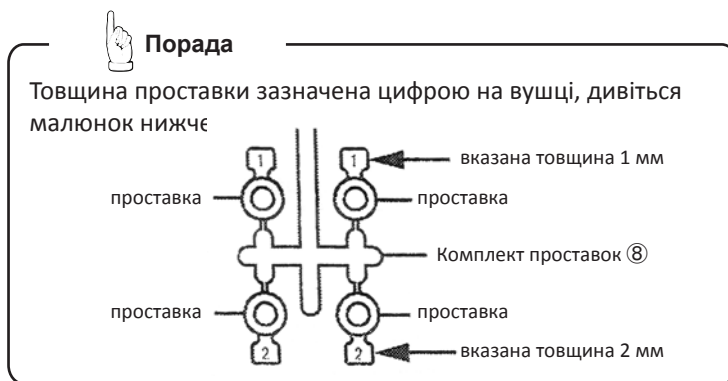

13. Встановіть на місця оригінальний саморіз в лівому кутку бампера і ще два саморіза, як показано на малюнку зліва.

14. Встановіть на місця три саморізи Торкс з передньої частини колісної арки.

15. Зробіть аналогічні операції з правого боку.



16. Встановіть фартух лівого брызговика: закрутіть оригінальний саморіз в лівому кутку фартуха (1 шт.) і три оригінальних болта з правого боку фартуха. Встановіть на місце пістон, позначений кружечком на малюнку ліворуч.

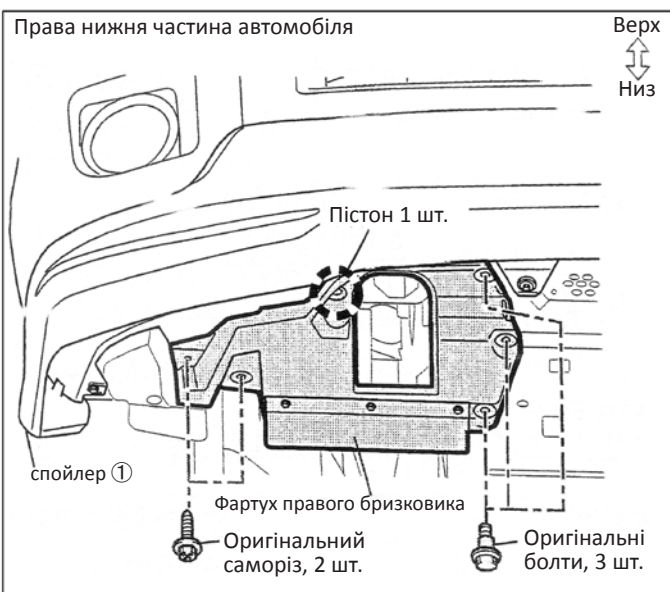

17. Встановіть фартух правого брызговика: закрутіть оригінальні саморізи в правому кутку фартуха (2 шт.) і три оригінальних болта з лівого боку фартуха. Встановіть на місце пістон, позначений кружечком на малюнку ліворуч.

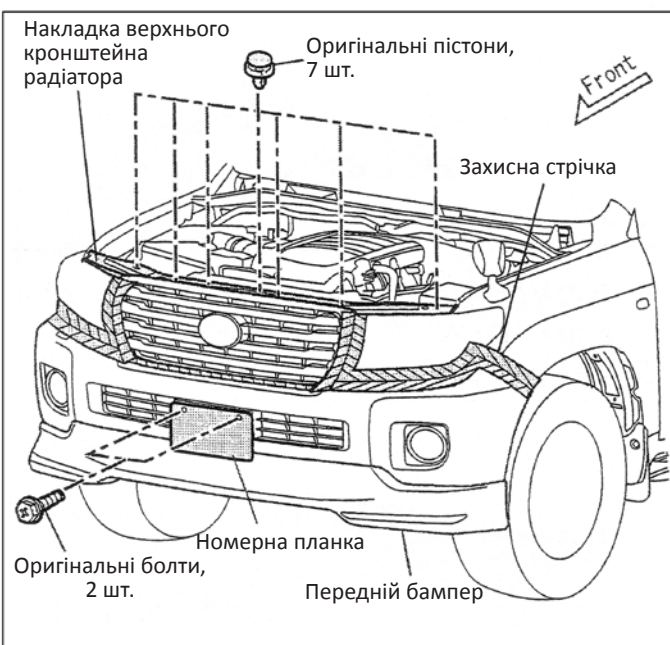

18. Встановіть накладку верхнього кронштейна радіатора за допомогою 7 оригінальних пістонів.

19. Встановіть номерну планку (2 болта) і номер.

20. Зніміть всю захисну стрічку (малярський скотч) у місцях, показаних на малюнку зліва.

21. Закрийте капот.

Перевірка після установки - Примітки

1. Переконайтеся, що передній спойлер надійно прикручений до бампера.
2. Переконайтеся, що спойлер і кузов автомобіля не були подряпані під час установки.
3. Встановіть зняту клему акумулятора.
4. Переконайтеся, що працює парктронік.
5. Переконайтеся, що працюють протитуманні фари.
6. Переконайтеся, що працює передня камера.
7. Переконайтеся, що працює омивач фар.

Примітка - ініціалізація електронних компонентів

Після установки клеми акумулятора деякі електронні системи автомобіля можуть потребувати повторної ініціалізації. Обов'язково підключіть оригінальний сканер TOYOTA і перевірте автомобіль на можливу наявність помилок.

Запасні частини

Компоненти

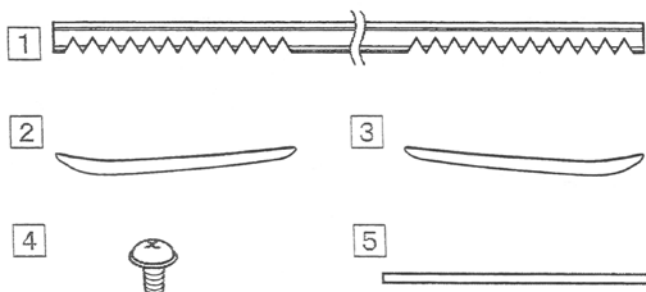

№	Опис	К-ть
①	Захисна двостороння стрічка (2410 мм)	1
②	Накладка переднього спойлера, права	1
③	Накладка переднього спойлера, ліва	1
④	Болт	4
⑤	Двостороння стрічка (300 мм)	2

Збірка спойлера

Фарбування спойлера

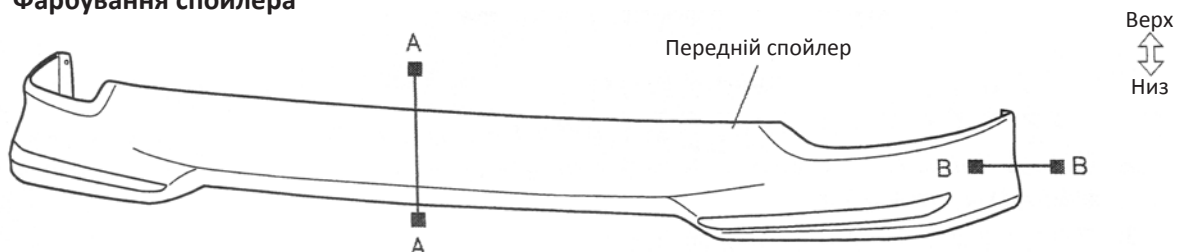

Установка накладок спойлера

Ліва сторона,
(права аналогічно)

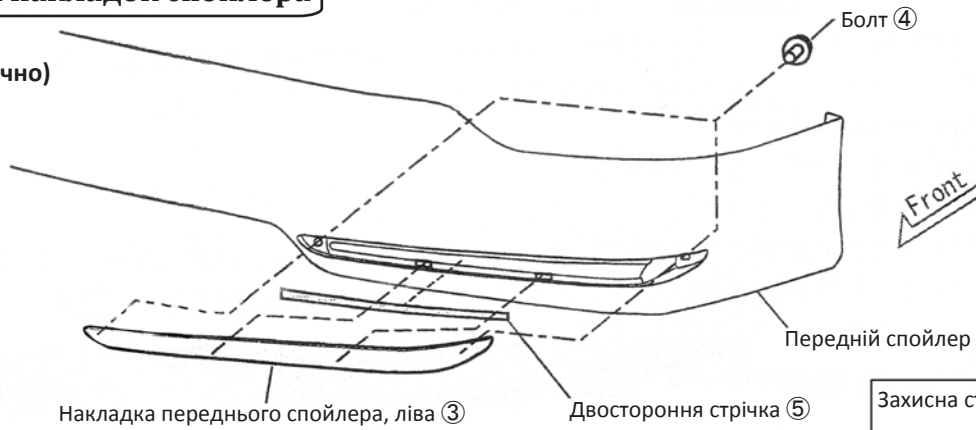

Приклеювання захисної стрічки

Вид із зворотного боку

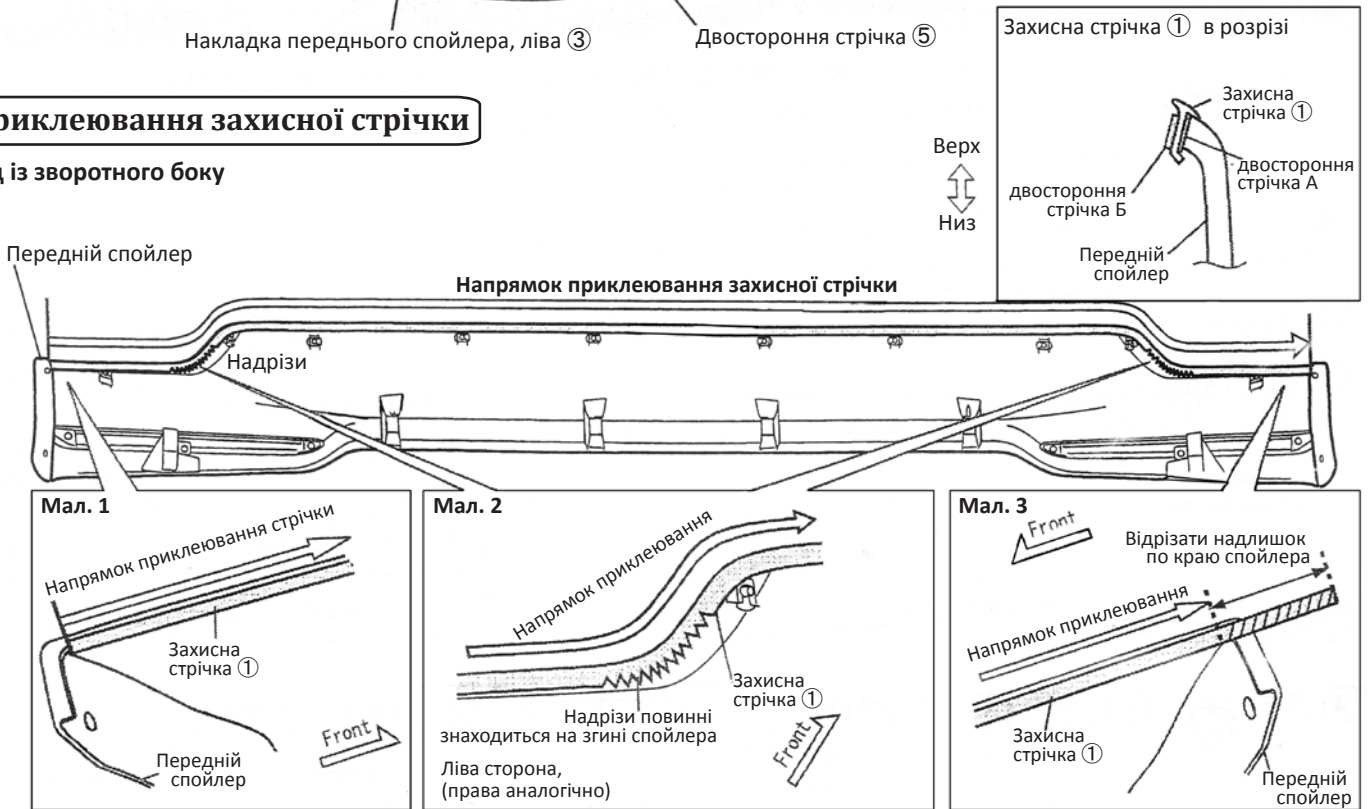

Фарбування

1. Захистіть місце приклеювання захисної стрічки ① до спойлера за допомогою малярного скотча.
2. Загрунтуйте і пофарбуйте в діапазонах А-А і В-В, як показано на малюнку на стор. 11.

Установка накладок спойлера

1. Наклейте смужки двостороннього скотча ⑤ в місцях установки накладок, як показано на малюнку.
2. Встановіть ліву накладку ③ і притисніть в місці приклеювання двостороннього скотчу із зусиллям 5 кг.
3. Прикріпіть ліву накладку ③, використовуючи два болти ④ з комплекту поставки.
4. Виконайте аналогічні операції (пп. 1-3) для установки правої накладки ②.

Приклеювання захисної стрічки

1. Нанесіть спеціальний праймер для поліпшення адгезії на спойлер на місце приклеювання захисної стрічки ①.
2. Підготуйте захисну стрічку ①, відповідного кольору.
3. Зніміть захисну плівку з одного краю захисної стрічки ①, з боку А (див. рис. вище), сумістіть край стрічки ① з краєм спойлера і приклейте стрічку по всій довжині спойлера. Притискайте стрічку з зусиллям 5 кг.
4. Відріжте надлишок захисної стрічки ① рівно по правому краю спойлера.