

# Land Cruiser 200

## Інструкція по установці заднього спойлера Toyota Original

Спасибі, що придбали оригінальний передній спойлер для Toyota Land Cruiser 200.

У цьому керівництві описується процес установки переднього спойлера.

Будь ласка уважно прочитайте цю інструкцію перед початком установки.

**Встановлення цього обладнання може спричинити обмеження у використанні гаку для буксування**

### Номер деталі

PZ122—60001

### Компоненти

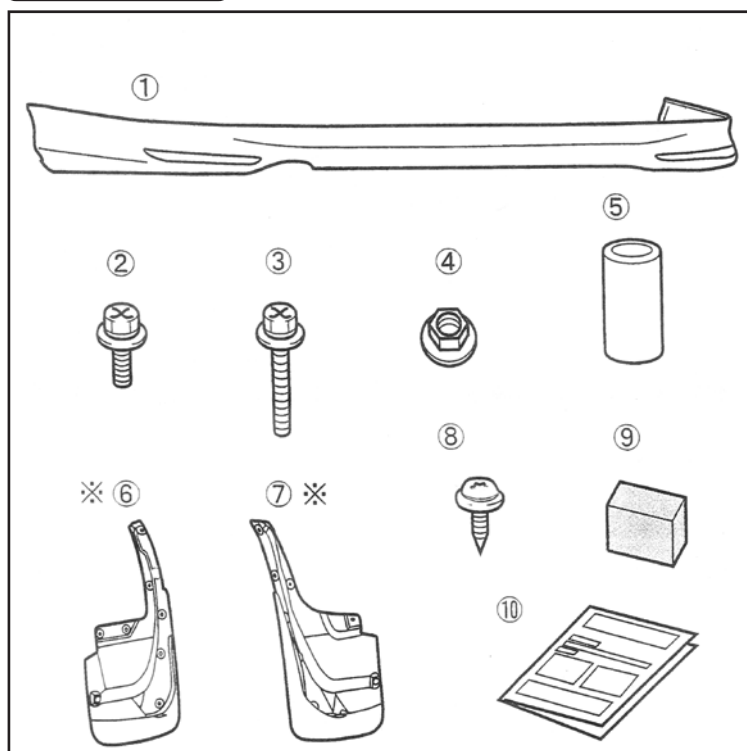

№	Опис	К-ть
①	Задній спойлер	1
②	Болт (М6х20)	12
③	Болт (М6х45)	2
④	Гайка М6	10
⑤	Втулка (φ18х29)	2
⑥	Бризковик задній, правий	1
⑦	Бризковик задній, лівий	1
⑧	Саморіз Торкс (М6х20)	2
⑨	Заглушка	1
⑩	Інструкція з монтажу	1

### Комплект поставки

Артикул	Назва	Опис
PZ122—60002	Кузовний комплект	<ul style="list-style-type: none"><li>Задній спойлер</li><li>Накладка заднього спойлера, права*</li><li>Накладка заднього спойлера, ліва*</li><li>Захисна стрічка (чорна/темно-сіра/світло-сіра)*</li><li>②~⑤ ⑧~⑩</li></ul>
	Бризковик задній, правий	⑥, ⑧ (1 шт.), ⑩
	Бризковик задній, лівий	⑦, ⑧ (1 шт.), ⑨, ⑩
PZ122—60701	Захисний комплект	Захисна стрічка (чорна/темно-сіра/світло-сіра), ⑩*
PZ122—60702	Установчий комплект	②~⑤ ⑧~⑩

\*Для отримання більш докладної інформації про деталі перейдіть на стор. 11

## Необхідний інструмент

- Набір загальних інструментів
- Бензин
- Ганчір`я
- Лист пластику (гуми)
- Малярська стрічка
- Прозорий скотч
- Свердла (діаметр 3 та 9 мм)
- Шкребок
- Лінійка
- Ніж
- Фен (якщо температура навколишнього середовища нижче 15<sup>0</sup>С)

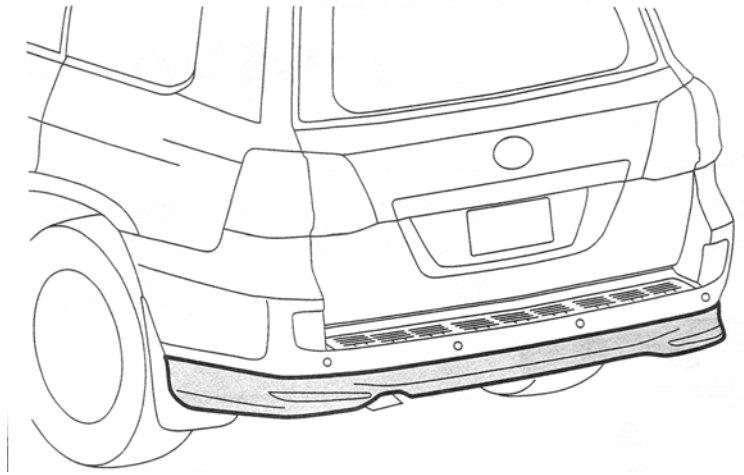

## Перед початком роботи

Перевірте працездатність задніх протитуманних фар, датчиків парктроніка, та інших електроприладів в задній частині автомобіля.

## Заходи безпеки при установці

Наступні знаки вказують на конкретні інструкції, на які необхідно звернути особливу увагу для безпечної установки та користування спойлером.



**Обережно** Недотримання цих інструкцій може призвести до травми або пошкодження майна.



**Порада** Поради відносно методів і процедур для ефективної установки.

1. Перед установкою, переконайтесь, що на спойлері і автомобілі відсутні подряпини.
2. Будьте обережні під час зняття оригінальних деталей. Ці запчастини можуть бути встановлені повторно після демонтажу. Не змішуйте їх під час демонтажу і тримайте в безпечному місці. Не знімайте будь-яку оригінальну частину, крім тих, що вказані у цьому посібнику.
3. Перед установкою, зніміть одну з клем з акумулятора. Після закінчення установки встановіть клему на місце і перевірте працездатність електрообладнання.

## Перед початком роботи

1. Щоб уникнути пошкодження спойлера та інших деталей автомобіля, проведіть установку на листі пластику або гуми, а не на голій підлозі. Також намагайтеся не подряпати спойлер і бампер автомобіля під час установки.
2. Обробіть заштриховану область заднього бампера бензином, щоб знежирити його (див. малюнок). Дотримуйтесь правил пожежної безпеки, працюйте далеко від відкритого вогню.

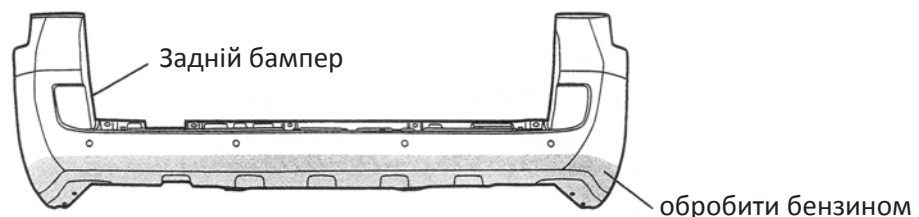

3. Адгезія двосторонньої стрічки значно знижується, якщо температура навколишнього середовища становить 15 °С або менше. У цьому випадку необхідно прогріти стрічку і місця її встановлення феном.

## Зняття заднього бампера

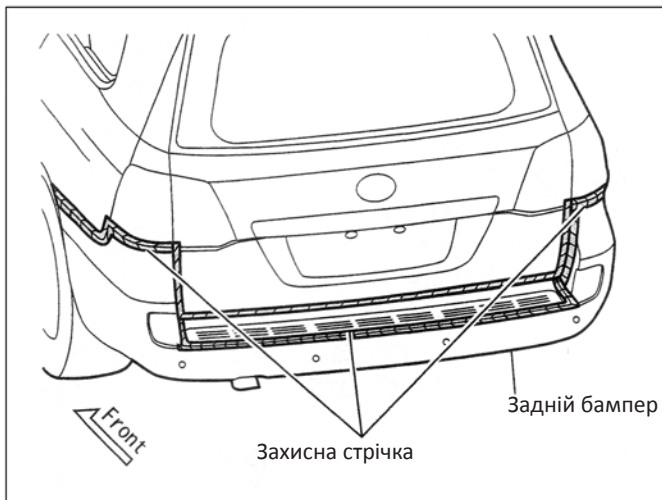

1. Щоб не подряпати бампер, приклейте захисну стрічку (малярський скотч) у місцях, показаних на малюнку зліва.

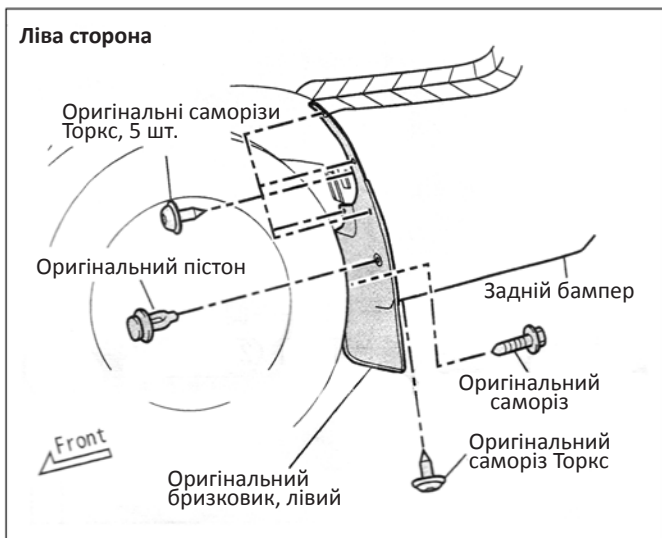

2. Викрутіть оригінальні саморізи Торкс (6 шт.) та оригінальний саморіз, зніміть оригінальний пістон та лівий брызговик (див. малюнок).

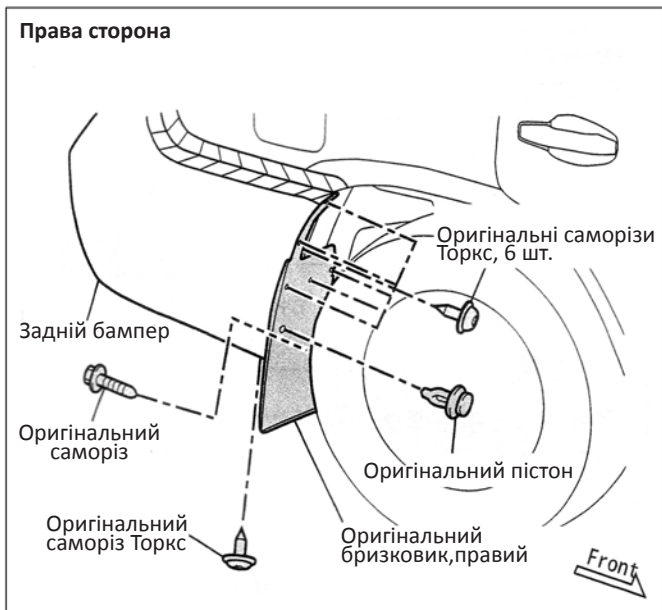

3. Викрутіть оригінальні саморізи Торкс (7 шт.) та оригінальний саморіз, зніміть оригінальний пістон та правий брызговик (див. малюнок).



### Обережно

- Зберігайте зняті саморізи Торкс (13 шт.), пістони (2 шт.) і саморізи (2 шт.) в безпечному місці, так як вони будуть використовуватись повторно.
- Знятий лівий та правий брызговики не будуть використовуватись повторно.

## Зняття заднього бампера

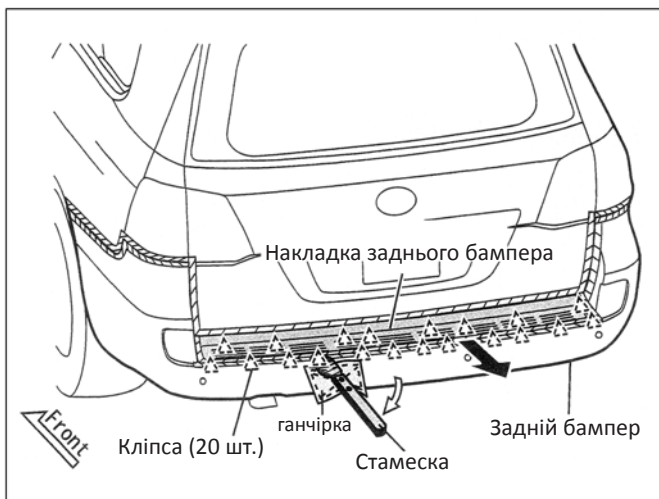

4. Зніміть накладку заднього бампера. Скористайтесь тонкою стамескою, щоб відщепнути накладку з оригінальних кліпс (20 шт.). Щоб не подряпати бампер, прокладіть ганчірку між бампером і стамескою.



### Обережно

- Зберігайте зняту накладку заднього бампера в безпечному місці, так як вона буде використовуватись повторно.

- Не прикладайте надмірного зусилля до стамески або до поверхні бампера, працюйте акуратно. В іншому випадку, ви можете подряпати або деформувати бампер.

- Щоб уникнути подряпин, обмотайте робочу поверхню стамески скотчем і прокладіть ганчірку між поверхнею бампера і стамескою.

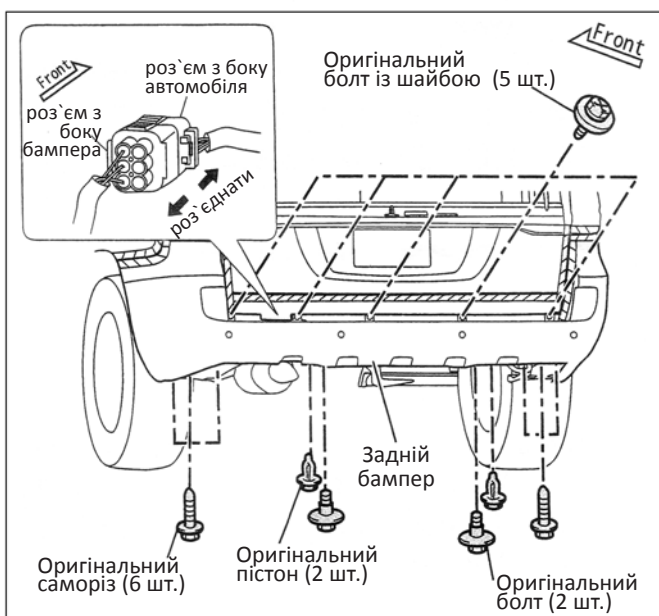
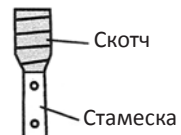

5. Від'єднайте роз'єм задніх протитуманних фар і парктроніка через отвір в лівій частині бампера.

6. Відкрутіть 6 оригінальних саморізів, два оригінальних болта і два пістона в нижній частині бампера.

7. Відкрутіть 5 оригінальних болтів з шайбами у верхній частині бампера.



### Обережно

Зберігайте всі зняті болти, саморізи, та пістони в безпечному місці, так як вони будуть використовуватись повторно.

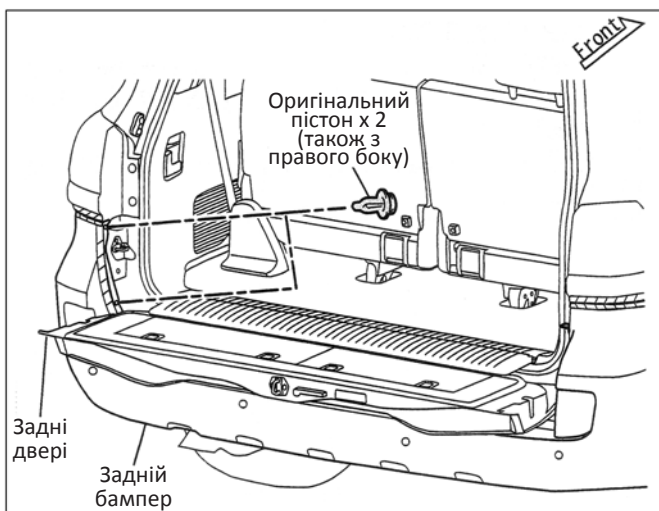

8. Відкрийте задні двері і зніміть два пістона з боку багажного відділення (з обох сторін).



### Обережно

Зберігайте зняті пістони (4 шт.) в безпечному місці, так як вони будуть використовуватись повторно.

9. Закрийте задні двері.

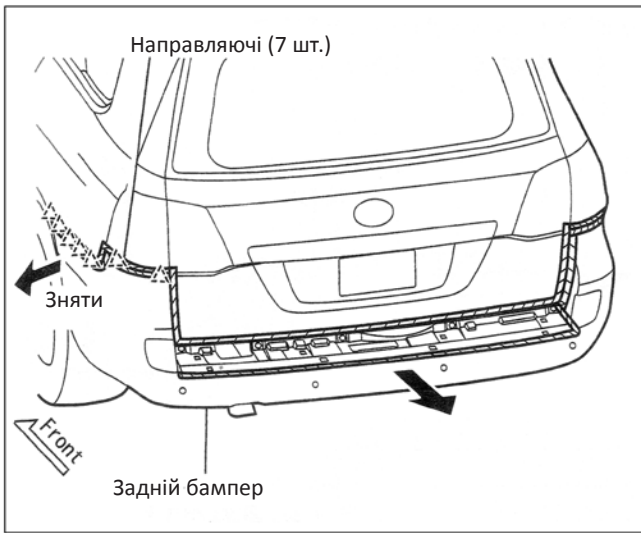

10. Зніміть краї бампера з направляючих (по сім штук з кожного боку).

11. Зніміть задній бампер.

### Роботи із заднім бампером

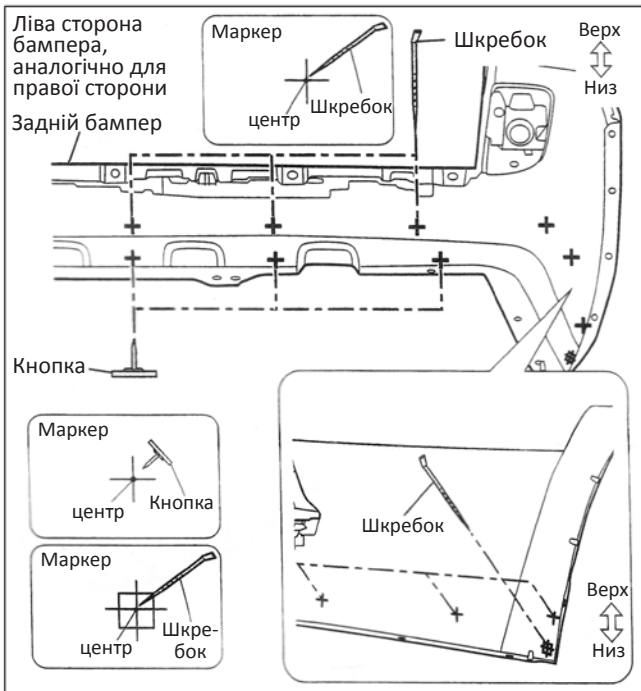

1. На малюнку зображена зворотна сторона заднього бампера. Використовуючи шкребок, намітьте 6 нових отворів (три в верхній центральній частині і три в бічній), в місцях, які зазначені на малюнку маркерами «+». Також намітьте 1 новий отвір в бічній частині бампера, в місці, яке відмічено маркером «⊕».

2. Використовуючи канцелярську кнопку, зробіть отвори, у нижній центральній частині бампера (маркери «+»).

3. Зробіть аналогічні операції з правого боку бампера.



#### Обережно

Під час нанесення міток, ставте їх точно по центру майбутнього отвору.



#### Порада

Свердління деяких отворів проводиться з лицьового боку бампера. Щоб не промахнутися при свердлінні, проткніть бампер наскрізь зі зворотної сторони в місцях свердління, використовуючи кнопку або аналогічний предмет.

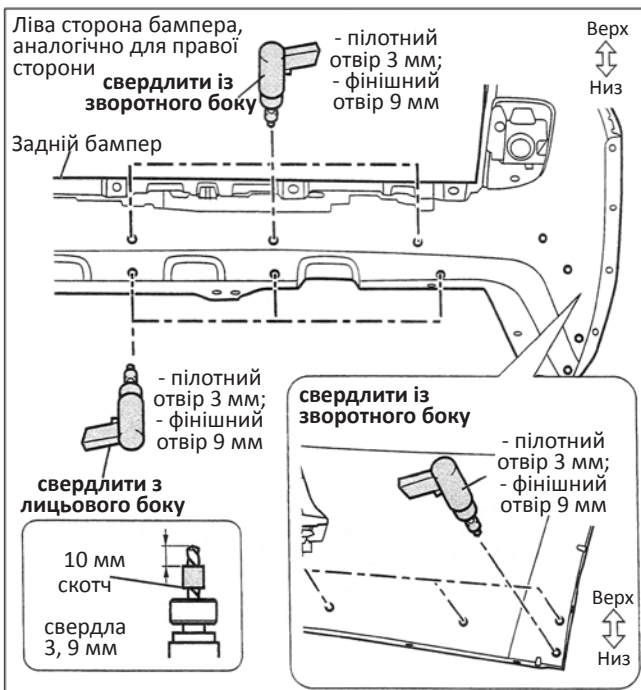

4. Зробіть обмежувач зі скотчу на свердлах 3 і 9 мм, як показано на малюнку.

5. Просвердліть пілотні отвори діаметром 3 мм, у семи точках, які ви зазначили у п. 1 на цій сторінці. Свердлити із зворотного боку бампера.

6. Просвердліть фінальні отвори діаметром 9 мм, у семи точках, в яких ви зробили пілотні отвори. Свердлити із зворотного боку бампера.

7. Просвердліть пілотні отвори діаметром 3 мм, у трьох точках, які ви зазначили у п. 2 на цій сторінці. Свердлити із лицьового боку бампера.

8. Просвердліть фінальні отвори діаметром 9 мм, у семи точках, в яких ви зробили пілотні отвори. Свердлити із лицьового боку бампера.

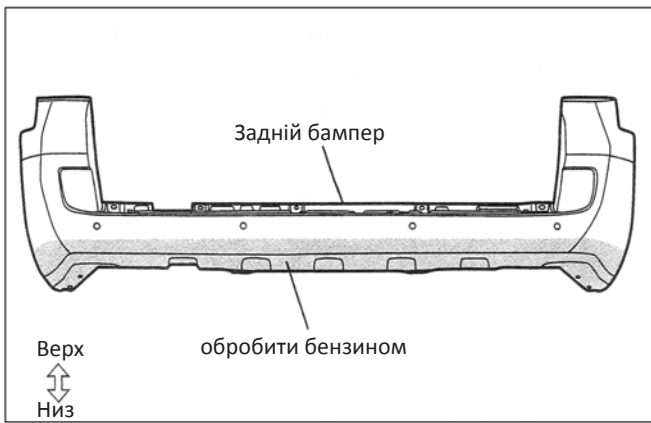

9. Зробіть аналогічні операції з правого боку бампера.

10. Знежирте заштриховану область бензином або аналогічним засобом.

### Зборка заднього спойлера

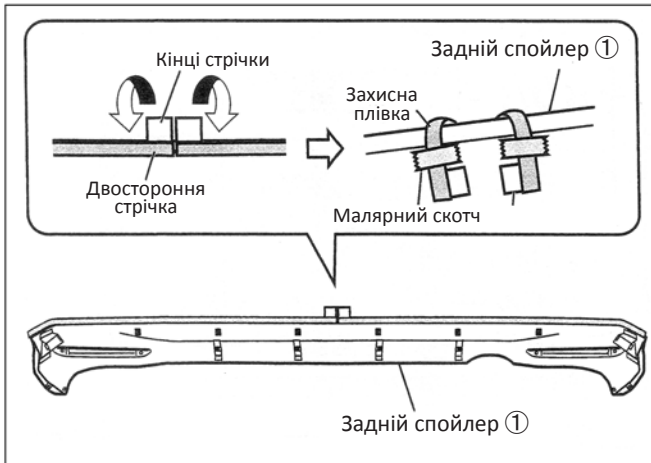

1. Зніміть близько 30 мм захисної плівки по центру заднього спойлера ① і зафіксуйте кінці малярським скотчем, як показано на малюнку.

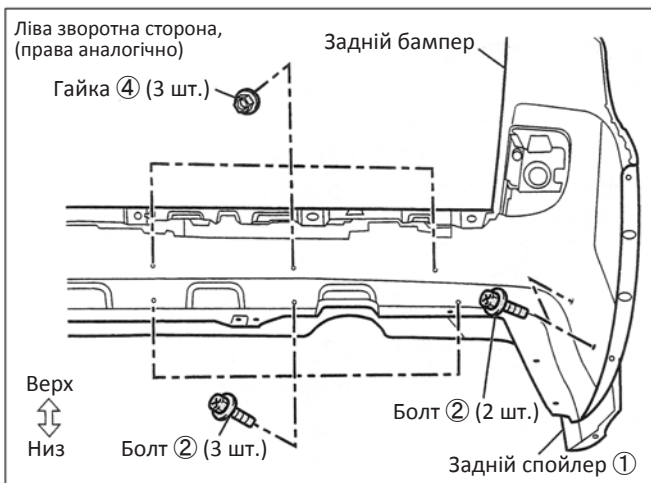

2. Тимчасово встановіть болти ② (5 шт.) і гайки ④ (3 шт.), як показано на малюнку.

3. Зробіть аналогічні операції з правого боку спойлера.

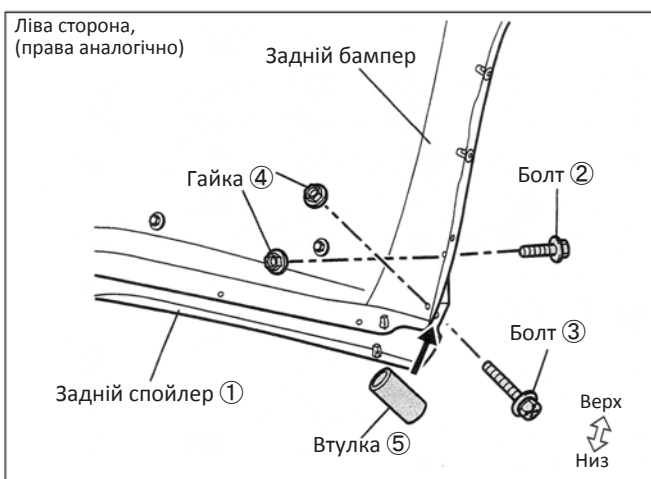

4. Тимчасово встановіть болт ② (1 шт.) і гайку ④ (1 шт.), як показано на малюнку.

5. Встановіть втулку ⑤ між заднім бампером та заднім спойлером ① і тимчасово закріпіть її болтом ② (1 шт.) і гайкою ④ (1 шт.), як показано на малюнку.

6. Зробіть аналогічні операції з правого боку спойлера.

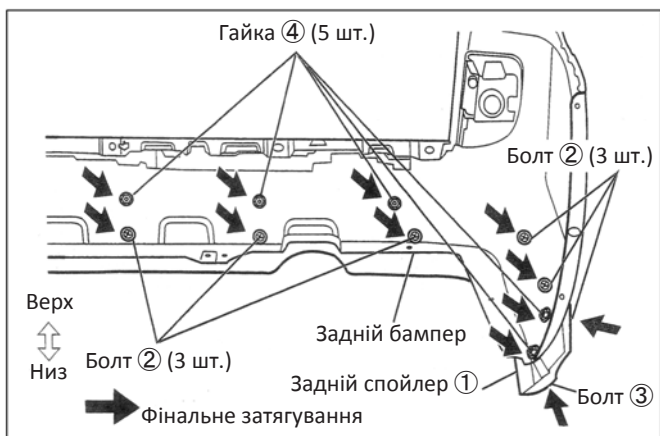
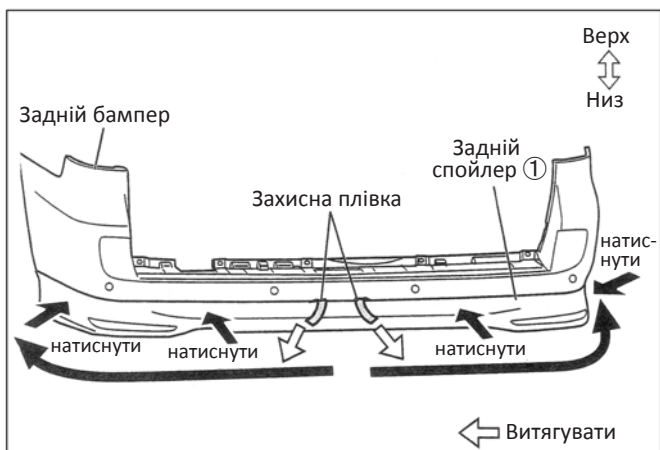

### Установка заднього бампера

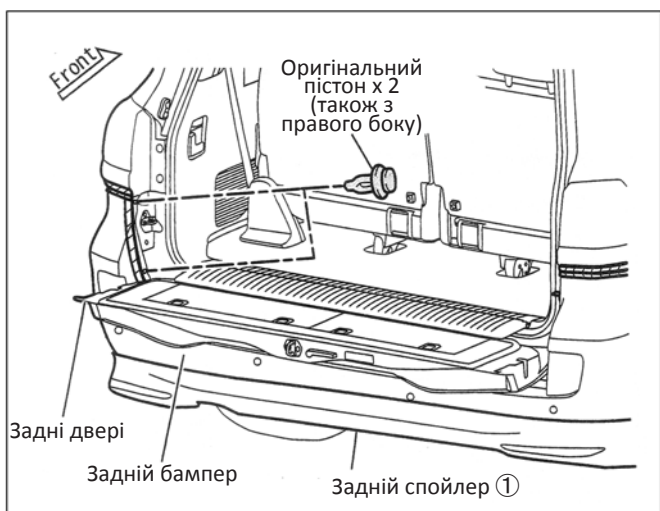
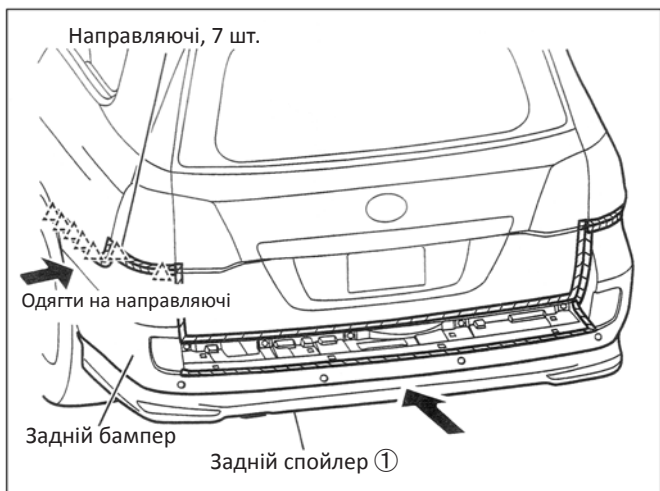

7. Знімайте захисну плівку в порядку і напрямку, вказаному на малюнку зліва (2 місця). Притискайте задній спойлер ① до бампера в місцях приклеювання двосторонньої стрічки із зусиллям ~ 5 кг.



#### Обережно

- Переконайтеся, що верхній край двосторонньої стрічки ніде не підвернувся під спойлер ①.
- Якщо це сталося, використовуйте ніготь або тоненький пластиковий інструмент, щоб виправити край і знову притиснути до бампера.

#### Вигляд у розрізі до корекції



8. Остаточоно затягніть болти ② (6 шт.), болт ③ (1 шт.), і гайки ④ (5 шт.). Починайте від центру бампера.

9. Зробіть аналогічні операції з правого боку.

1. Встановіть задній бампер із заднім спойлером ① на автомобіль.

2. Заведіть бампер на направляючі (7 місць, з обох боків).

3. Відкрийте задні двері та встановіть на місце два оригінальні пістони із багажного відділення (з обох боків).

4. Закрийте задні двері.

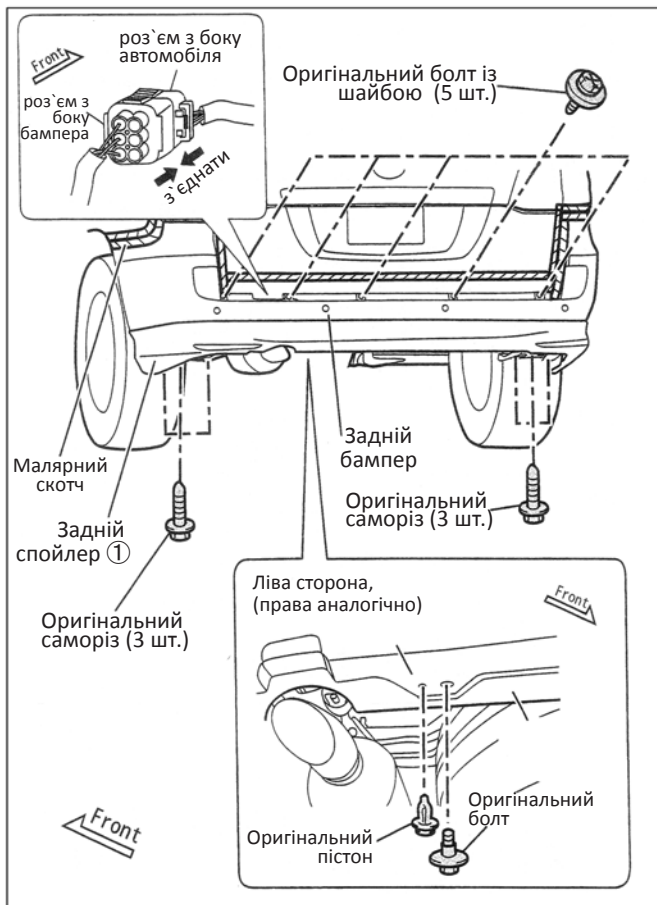

5. Закрутіть 5 оригінальних болтів з шайбами у верхній частині бампера.

6. Закрутіть 6 оригінальних саморізів, два оригінальних болта і два пістона в нижній частині бампера.

7. З'єднайте роз'єм задніх протитуманних фар і парктроніка через отвір в лівій частині бампера.

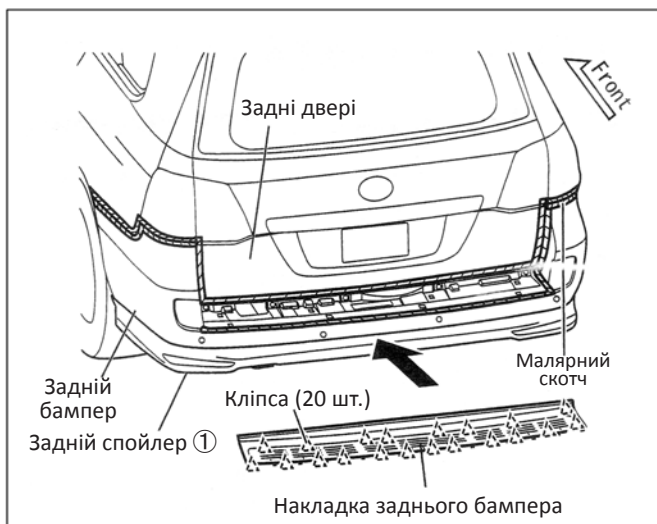

8. Заведіть накладку заднього бампера в щілину між нижньою частиною задніх дверей і заднім бампером і встановіть накладку на оригінальні кліпси (20 штук). Використовуйте легке постукування, щоб зафіксувати накладку на кліпсах.

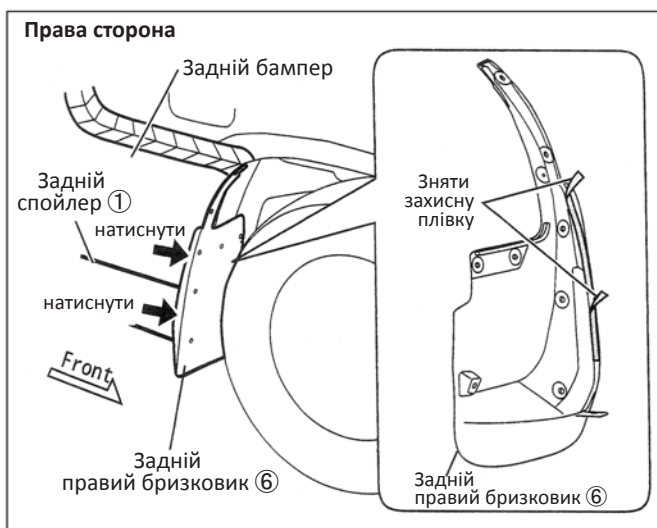

9. Знежирте місця приклеювання заднього правого брिшковика ⑥ бензином.

10. Зніміть захисну плівку з двосторонньої стрічки на задньому правому брिшковіку ⑥ (2 місця).

11. Встановіть брिшковик, як показано на малюнку. Притискайте в місцях приклеювання двосторонньої стрічки із зусиллям 5 кг.



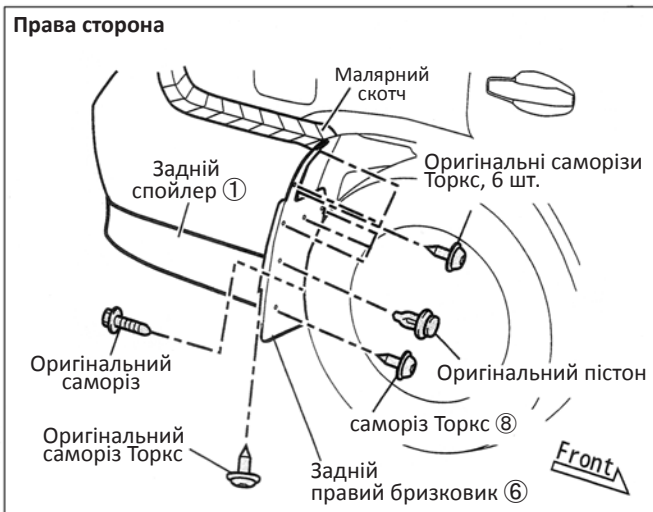

12. Зафіксуйте правий задній бризковик ⑥ за допомогою оригінальних саморізів Торкс (7 шт.), оригінального пістона, оригінального саморіза та саморіза Торкс ⑧ із комплекта.

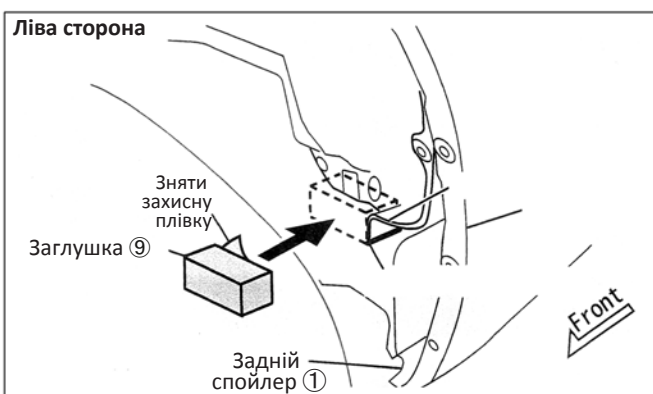

13. Знежирте місця приклеювання заглушки заднього лівого бризковика ⑨ бензином.

14. Для того, щоб заповнити порожній простір в лівій задній колісній арці, встановіть заглушку ⑨. Зніміть захисну плівку на одному боці заглушки та приклейте її, як показано на малюнку ліворуч.

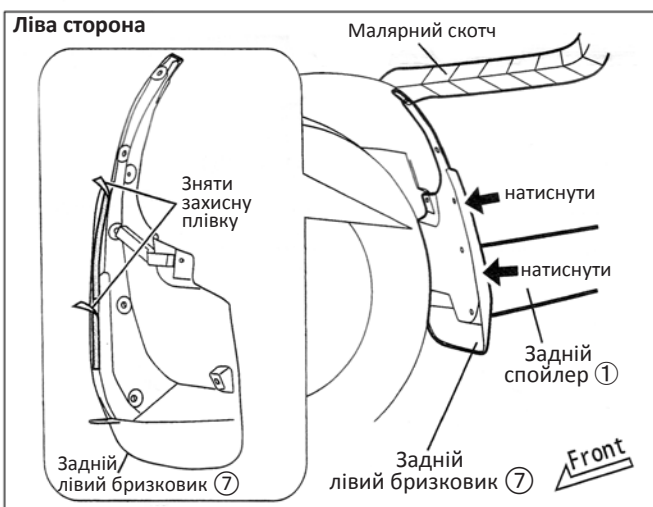

15. Знежирте місця приклеювання заднього лівого бризковика ⑦ бензином.

16. Зніміть захисну плівку з двосторонньої стрічки на задньому лівому бризковнику ⑦ (2 місця).

17. Встановіть бризковик, як показано на малюнку. Притискайте в місцях приклеювання двосторонньої стрічки із зусиллям 5 кг.

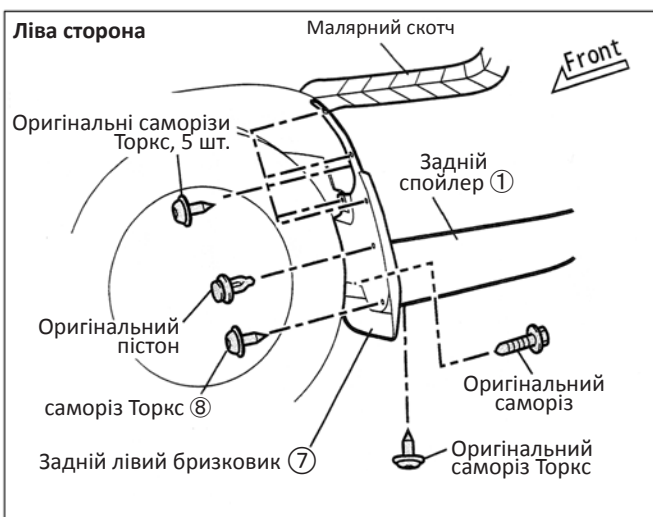

18. Зафіксуйте лівий задній бризковик ⑦ за допомогою оригінальних саморізів Торкс (6 шт.), оригінального пістона, оригінального саморіза та саморіза Торкс ⑧ із комплекта.

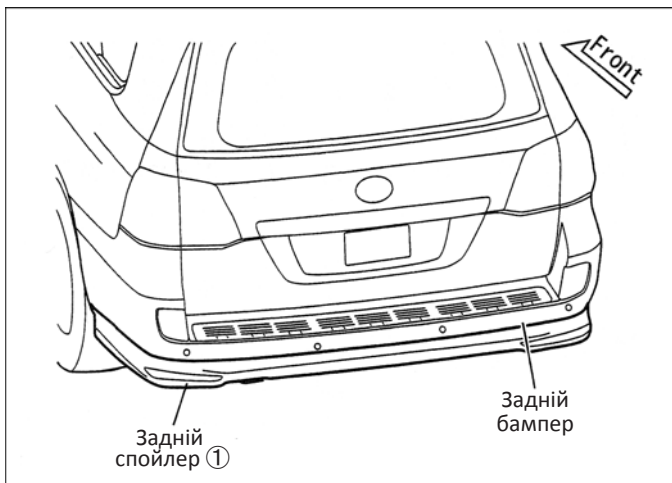

19. Видаліть всю захисну стрічку (малярський скотч) з автомобіля.

### **Перевірка після установки - Примітки**

1. Переконайтеся, що задній спойлер надійно прикручений до бампера.
2. Переконайтеся, що спойлер і кузов автомобіля не були подряпані під час установки.
3. Встановіть зняту клему акумулятора.
4. Переконайтеся, що працює парктронік.
5. Переконайтеся, що працюють задні протитуманні фари.

### **Примітка - ініціалізація електронних компонентів**

Після установки клеми акумулятора деякі електронні системи автомобіля можуть потребувати повторної ініціалізації. Обов'язково підключіть оригінальний сканер TOYOTA і перевірте автомобіль на можливу наявність помилок.

## Запасні частини

### Компоненти

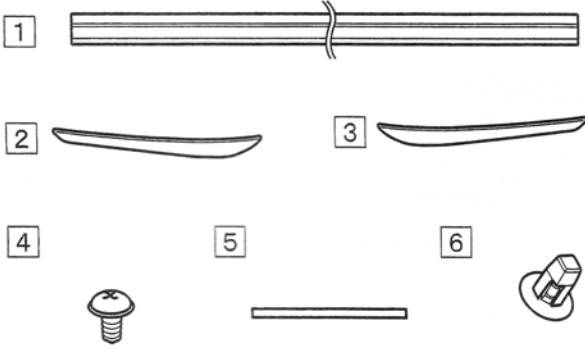

№	Опис	К-ть
①	Захисна двостороння стрічка (2880 мм)	1
②	Накладка заднього спойлера, права	1
③	Накладка заднього спойлера, ліва	1
④	Болт	4
⑤	Двостороння стрічка (179 мм)	2
⑥	Втулка	2

### Збірка спойлера

#### Фарбування спойлера

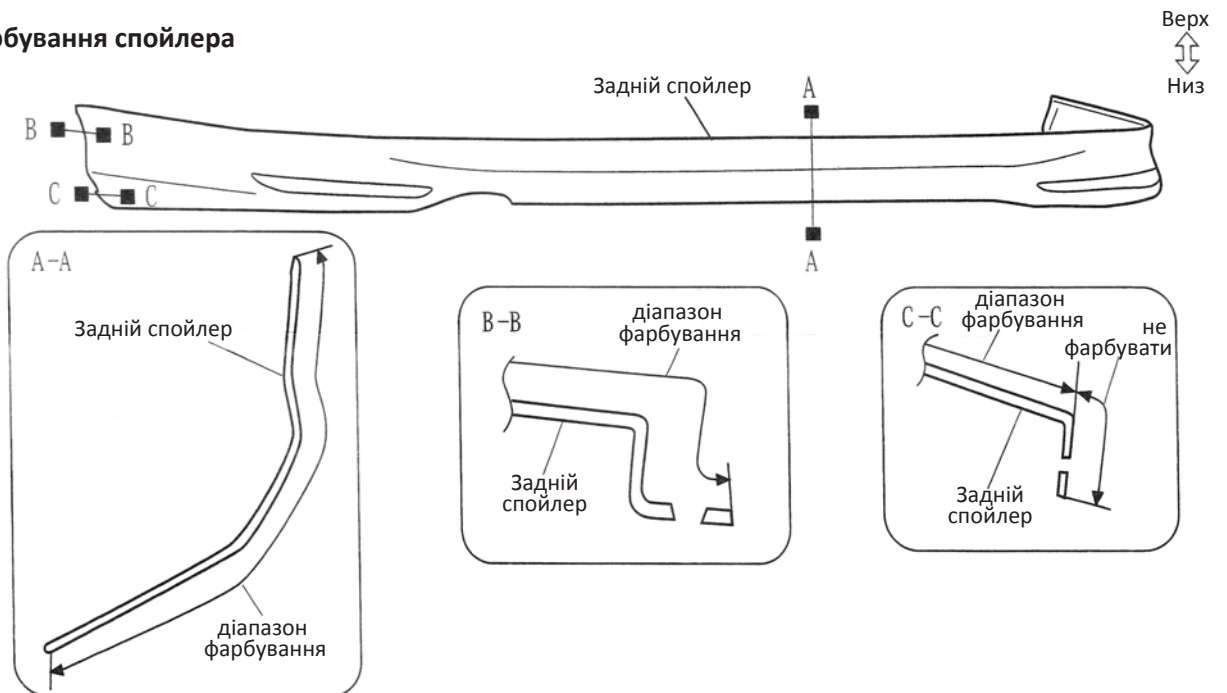

#### Приклеювання захисної стрічки

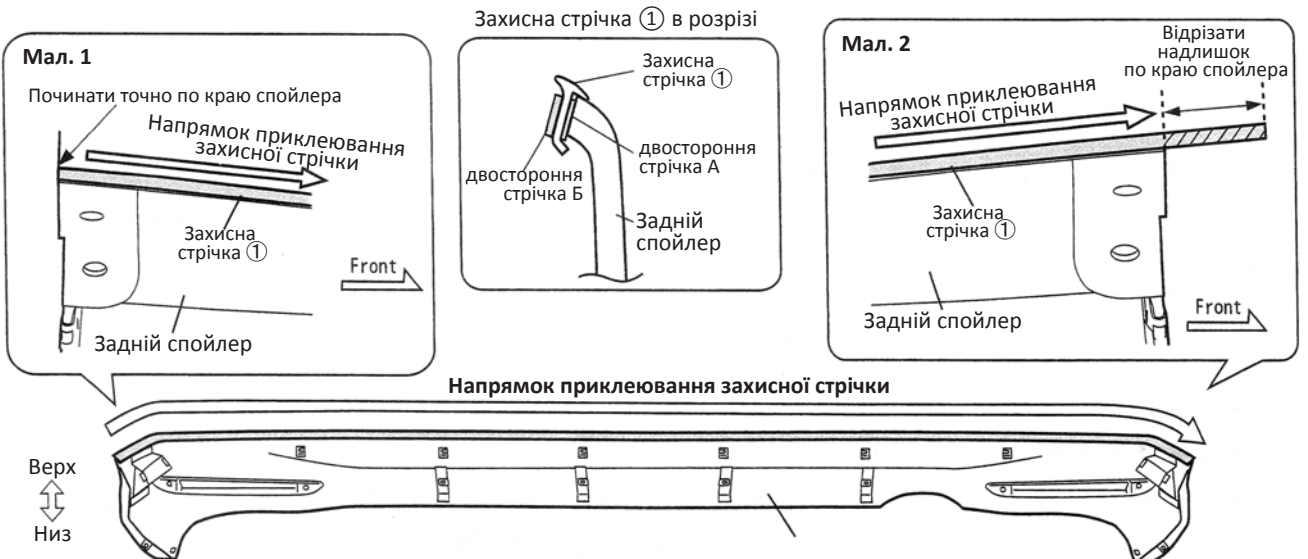

## Установка накладок спойлера

Ліва сторона,  
(права аналогічно)

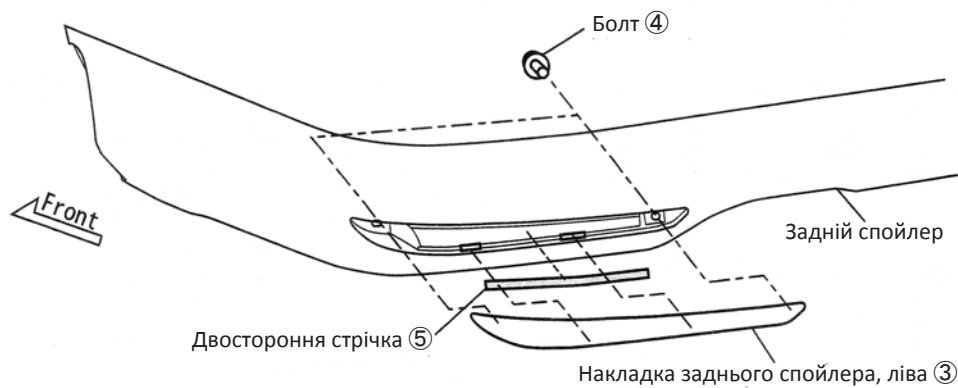

Місце встановлення втулки

Ліва сторона,  
(права аналогічно)

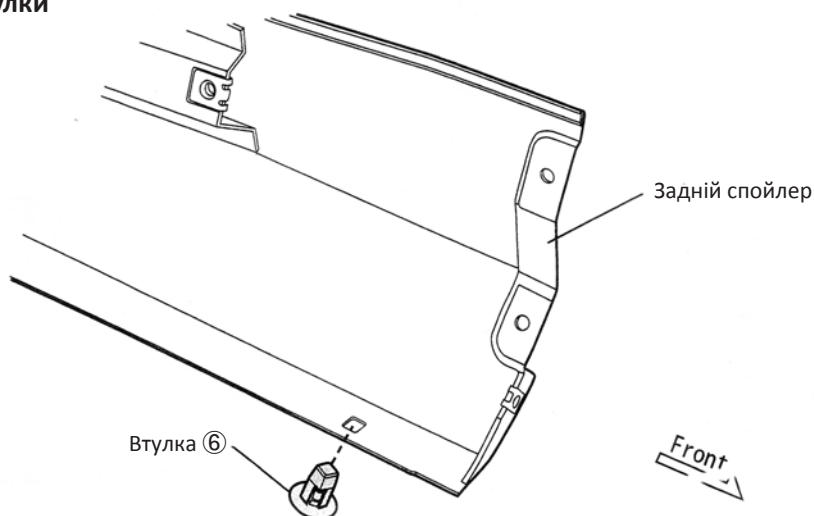

## Фарбування

1. Захистіть місце приклеювання захисної стрічки ① до спойлера за допомогою малярного скотча.
2. Загрунтуйте і пофарбуйте в діапазонах А-А, В-В і С-С, як показано на малюнку на стор. 11.

## Приклеювання захисної стрічки

1. Нанесіть спеціальний праймер для поліпшення адгезії на спойлер на місце приклеювання захисної стрічки ①.
2. Підготуйте захисну стрічку ① відповідного кольору.
3. Зніміть захисну плівку з одного краю захисної стрічки ①, з боку А (див. малюнок на стор.11), сумістіть край стрічки ① з краєм спойлера і приклейте стрічку по всій довжині спойлера. Притискайте стрічку з зусиллям 5 кг.
4. Відріжте надлишок захисної стрічки ① рівно по протилежному краю спойлера.

## Установка накладок спойлера

1. Наклейте смужки двостороннього скотча ⑤ в місцях установки накладок, як показано на малюнку.
2. Встановіть ліву накладку ③ і притисніть в місці приклеювання двостороннього скотчу із зусиллям 5 кг.
3. Прикріпіть ліву накладку ③, використовуючи два болти ④ з комплекту поставки.
4. Виконайте аналогічні операції (пп. 1-3) для установки правої накладки спойлера ②.